

HOLDER

**B40
B41**



**Ersatzteilliste zum
Schmalspurschlepper
Type B40 und B41**

B40-B41 EL03776

Gebrüder Holder GmbH & Co.

HOLDER

B 40
B 41

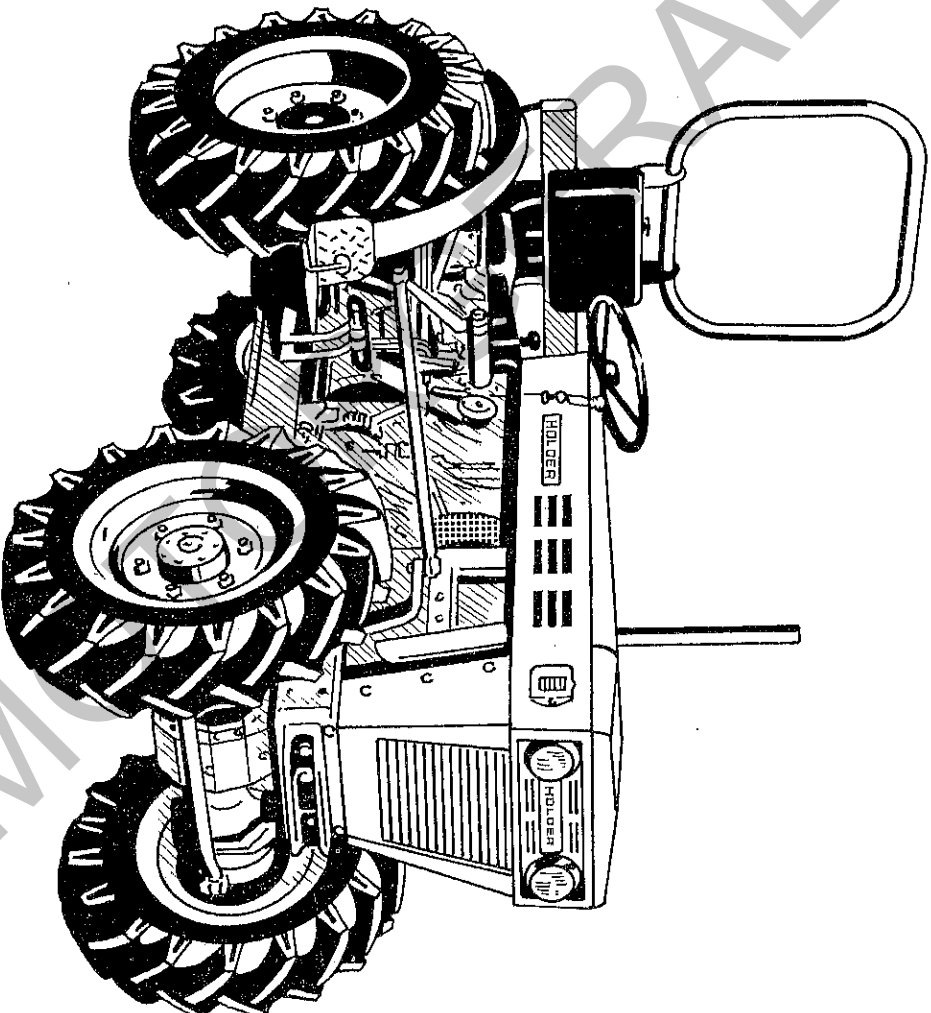

Ersatzteilliste zum
Schmalspurschlepper
Type B 40 und B 41

B 40-B 41 ELO3776

Gebrüder Holder GmbH & Co.

D 7418 Mecklenburg/GERMANY - Post: 56 - Telefon 0 71 23/20 36 - Telex 7 245 319

HOLDER

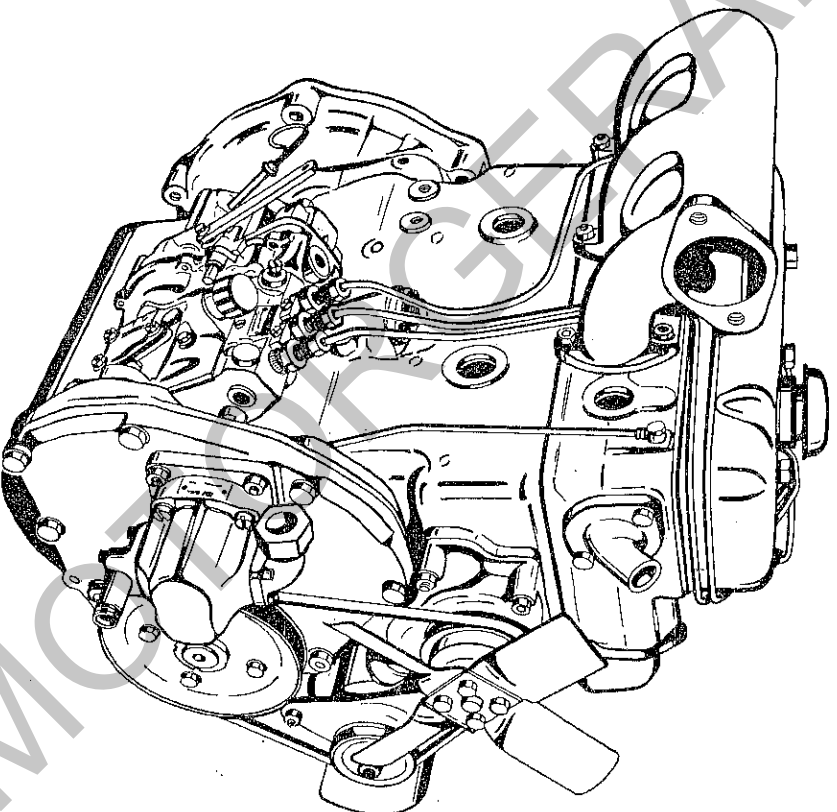

**Ersatzteilliste zum
Viertakt-Dieselmotor Type VD 3
Ausführung mit 26 kW (35 PS),
ab Motor Nr. V 3 40101**

B40-B41EL03776

Gebrüder Holder GmbH & Co.

D 7418 Weizhagen/Germany Postf. 68 Telefon 0714 2372036 Telefax 7245819

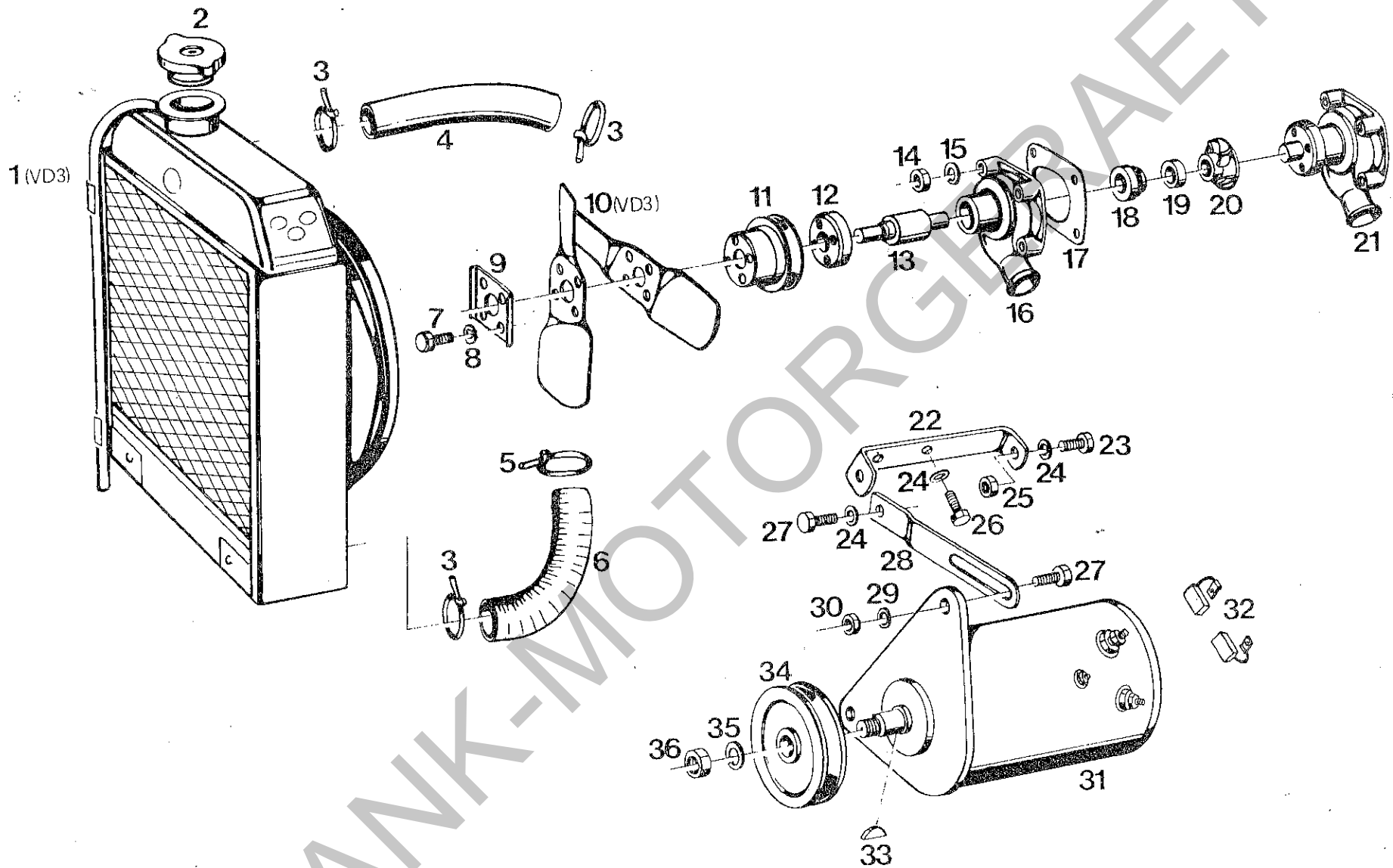

VD 3
 Bildtafel table - tableau - tabla - No. 1

Bild Nr.	Bestell-Nr.	Benennung	Abmessung größter Ø u. Länge	Stück	Motor-Nr. bis-ab	Austauschbarkeit	Ersatzteilverorschlag für Motoren		Gewicht pro Stück
Fig. No.	Order No.		Dimensions Largest dia. and Length	Units per engine	Engine No. up to-from	Interchangeability	Suggested Spare Parts for engines	Description	Weight per piece
Jll. No.	Référence		Dimensions le plus grand diam. et longueur mm	Quantité	Moteur No. jusqu'à-à partir de	Interchangeabilité	Proposition de pièces de rechange pr. moteurs	Dénomination	Poids par pièce
	VD3 010 35 01	Zsb. Holder Viertakt Ausführung 35 PS (ohne Kühler, Anlasser, Hydraulikpumpe und Motorschutzbügel)		1				Holder Four-stroke Diesel engine (new) 35 PS (without radiator, starter, hydraulic pump and guard rail)	Moteur Holder Diesel, complet (nouveau) 35 ch (sans radiateur, démarreur, pompe hydraulique et étrier de protection)
		Kühler, Wasserpumpe, Lichtmaschine Bildtafel Nr. 1						Radiator, water pump, dynamo Table No. 1	Radiateur, pompe à eau, dynamo Tableau No. 1
1	VD3 030 81 02	Zsb. Kühler kpl.	J 285 Ø	1				Radiator ass. compl.	Ens. radiateur compl.
2	000 993 40 25	Verschlußdeckel	40 Ø	1				Radiator cover	Couvercle pour radiateur
3	000 976 34 89	Schlauchklemme	f. 34 Ø	3				Hose clip	Collier
4	VD 034 80 70	Rücklaufschlauch	J 28 Ø x J 34 Ø	1				Return flow hose	Tuyau retour
5	000 976 40 89	Schlauchklemme	f. 40 Ø	1				Hose clip	Collier
6	VD 034 80 71	Saugschlauch 90°	J 28 Ø x J 34 Ø	1				Suction hose, 90°	Tuyau d'aspiration 90°
7	M8x20 DIN 933-10K	Sechskantschraube	M8 x 20	4				Hexagon screw	Vis six pans
8	B8 DIN 137	Federscheibe	B8	4				Lock washer	Rondelle Grower
9	VD 033 80 40	Verstärkungsplatte	50 x 60 x 2	1				Reinforcing plate	Tôle de renforcement
10	VD3 033 81 41	Lüfterflügel	50 x 272 x 2	2				Fan blade	Pale de ventilateur
11	000 990 19 01	Zsb. Keilriemenscheibe	92 Ø	1				V-belt pulley ass.	Ens. poulie à gorge
12	VD 033 80 42	Führungsnahe	60 Ø x 12	1				Guide hub	Moyen de guidage
13	VD 033 80 20	Wasserpumpenlager	30 Ø x 106	1				Support for cooling water pump	Support pr. pompe à eau
14	M8 DIN 934	Sechskantmutter	M 8	4				Hexagon nut	Ecrou six pans
15	B8 DIN 137	Federscheibe	B 8	4				Lock washer	Rondelle Grower
16	VD 033 80 01	Gehäuse		1				Water pump housing	Carter pr. pompe à eau
17	VD 033 80 80	Dichtung	1 dick	1				Gasket	Joint
18	000 997 04 15	Gleitringdichtung	17 x 35 Ø x 16	1				Sliding ring seal	Baquet d'étanchéité
19	000 994 76 22	Anlaufring	12 x 28 Ø x 7	1				Check ring	Rondelle de frottement
20	VD 033 80 05	Pumpenrad	54,8 Ø x 14,5	1				Pump gear	Hélice
21	VD 030 80 01	Zsb. Wasserpumpe (best. aus Teilen 12, 13, 16-20)		1				Cooling water pump ass. (cons. of parts 12, 13, 16-20)	Pompe à eau compl. (compr. les pièces 12, 13, 16-20)
22	HD 185 A 06	Haltebügel	25 x 6,5 x 190	1				Retaining rail	Etrier de retenue
23	M8x28 DIN 931-8G	Sechskantschraube	M8 x 28	2				Hexagon screw	Vis six pans
24	A8,4 DIN 6798	Fächerscheibe	A 8,4	5				Corrugated washer	Rondelle éventail
25	M8 DIN 934	Sechskantmutter	M 8	2				Hexagon nut	Ecrou six pans
26	M8x15 DIN 933-8G	Sechskantschraube	M8 x 15	2		3		Hexagon screw	Vis six pans

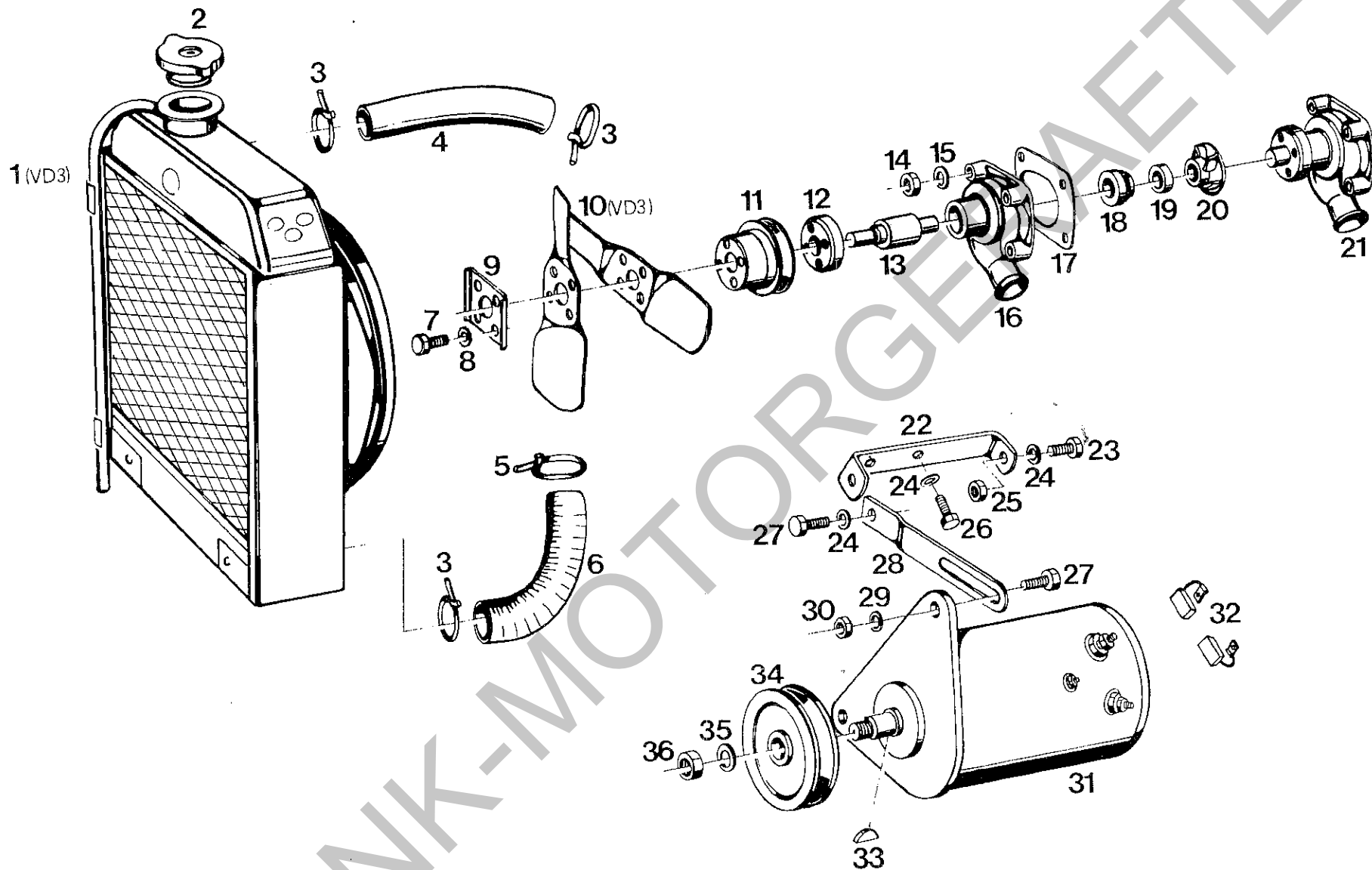

VD 3
 Bildtafel table - tableau - tabla - No. 1

Bild Nr.	Bestell-Nr.	Benennung	Abmessung größter Ø u. Länge	Stück	Motor-Nr. bis-ab	Austauschbarkeit	Ersatzteilverschlag für Motoren			Gewicht pro Stück
Fig. No.	Order No.		Dimensions Largest dia. and Length	Units per engine	Engine No. up to—from	Interchangeability	Suggested Spare Parts for engines	Description		Weight per piece
Jll. No.	Référence		Dimensions le plus grand diam. et longueur mm	Quantité	Moteur No. jusqu'à—à partir de	Interchangeabilité	Proposition de pièces de rechange pr. moteurs		Dénomination	Poids par pièce
27	M8x20 DIN 933-10K	Sechskantschraube	M8 x 20	1				Hexagon screw	Vis six pans	
28	VD 185 80 07	Halteschiene	20 x 4 x 140	1				Retaining rail	Etrier de retenue	
29	A8,4 DIN 6798	Fächerscheibe	A 8,4	1				Corrugated washer	Rondelle éventail	
30	M8 DIN 934	Sechskantmutter	M 8	1				Hexagon nut	Ecrou six pans	
31	000 180 18 10	Zsb. Lichtmaschine (best. aus Teilen 31—33, 35, 36)	EH (R) 14 V 11A 19	1				Dynamo ass. (cons. of parts 31—33, 35, 36)	Ens. dynamo (compr. les pièces 31—33, 35, 36)	
32	1 107 014 125	Kohlen f. Lichtmaschine		2				Dynamo carbons	Charbons	
33	3x5 DIN 6888	Scheibenfeder	3 x 5	1				Plate spring	Ressort à rondelle	
34	000 998 70 80	Keilriemenscheibe	70 Ø	1				V-belt pulley	Poulie à gorge	
35	A12 DIN 127	Federring	A 12	1				Lock washer	Rondelle Grower	
36	M12x1,5 DIN 936	Fl. Sechskantmutter	M12 x 1,5	1				Hexagon nut, flat	Ecrou 6 pans	

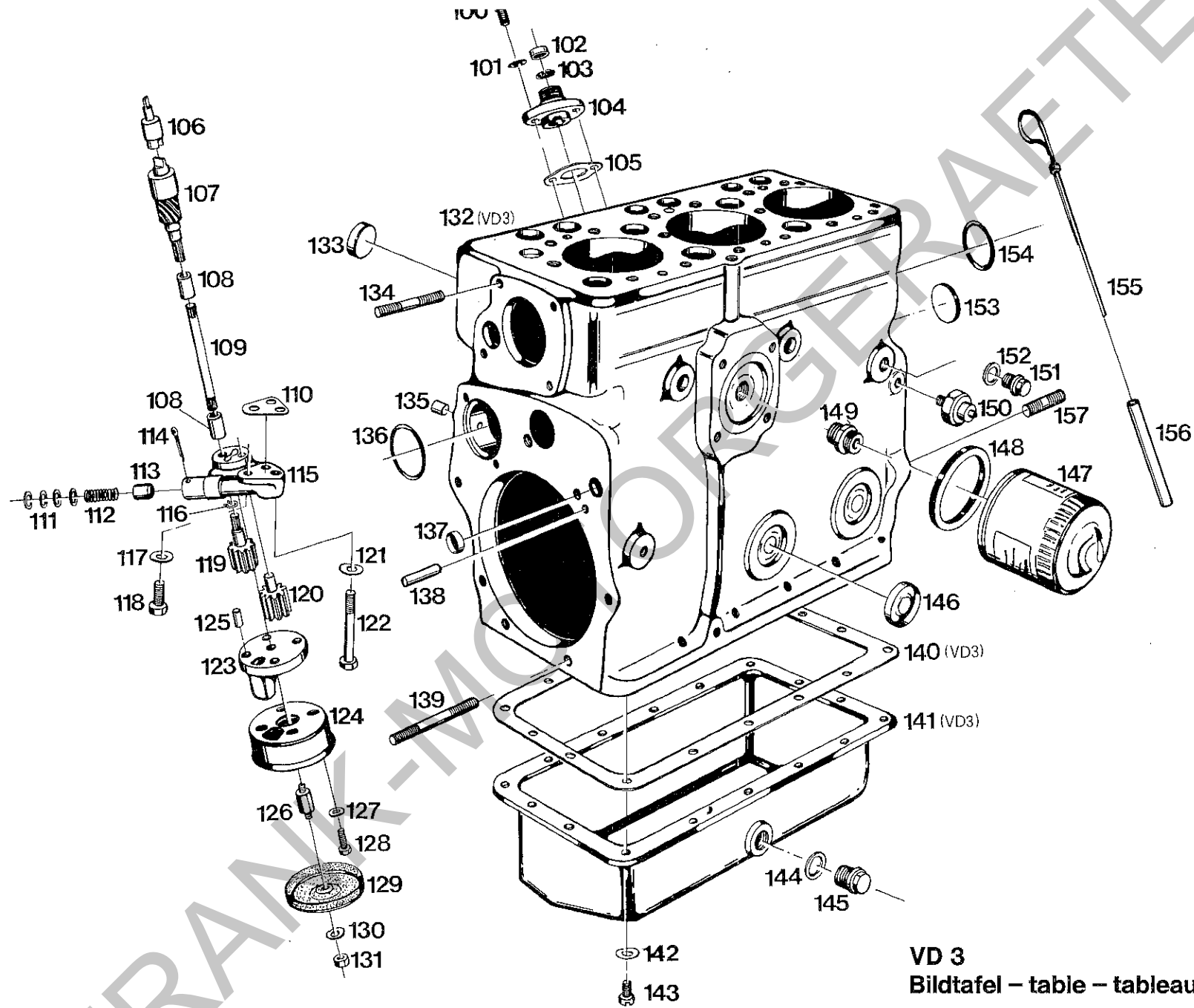

VD 3
Bildtafel – table – tableau – tabla – No. 2

Bild Nr.	Bestell-Nr.	Benennung	Abmessung größter Ø u. Länge	Stück	Motor-Nr. bis-ab	Austauschbarkeit	Ersatzteilverschlag für Motoren			Gewicht pro Stück	
Fig. No.	Order No.		Dimensions Largest dia. and Length	Units per engine	Engine No. up to-from	Interchangeability	Suggested Spare Parts for engines	Description		Weight per piece	
Jll. No.	Référence		Dimensions le plus grand diam. et longueur mm	Quantité	Moteur No. jusqu'à-à partir de	Interchangeabilité	Proposition de pièces de rechange pr. moteurs		Dénomination	Poids par pièce	
Zylinderblock, Ölwanne Ölpumpe, Traktometerantrieb Bildtafel Nr. 2						Cylinder block, oil sump, oil pump, tractor drive Table No. 2			Bloc-cylindre, carter d'huile, entraînement du tracteur-mètre Tableau No. 2		
100	M8x20 DIN 912-6G	Innensechskantschraube	M8 x 20	2				Socket head screw			
101	A8,4 DIN 6798	Fächerscheibe	A 8,4	2				Corrugated washer			
102	6x15x6 DIN 3760	Radialdichtung	6 x 15 Ø x 6	1				Radial gasket			
103	J15 DIN 472	Sicherungsring	J 15	1				Circlip			
104	VD 023 81 04	Anschlußflansch		1				Connection flange			
105	VD 023 80 81	Dichtung	0,5	1				Gasket			
106	VD 023 80 35	Mitnehmer	15 Ø x 39	1				Carrier			
107	VD 023 81 24	Antriebsritzel	26 Ø x 110	1				Drive pinion			
108	VD 023 80 36	Kupplungsstück	15 Ø x 22	2				Coupling sleeve			
109	VD 023 80 18	Zwischenwelle	10 Ø x 134	1				Intermediate shaft			
110	VD 023 80 80 VD 020 80 53	Dichtung Zsb. Ölpumpe kpl. (best. aus Teilen 111-116, 119, 120, 123-131)	0,5 dick	1 1				Gasket Lubrication oil pump ass. cpl. (cons. of parts 111-116, 119, 120, 123-131)			
111	000 991 49 41	Scheibe	5 x 11,5 Ø x 1	n.Bed.				Washer			
112	000 992 13 02	Druckfeder	8 Ø x 31 x 1 Ø	1				Pressure spring			
113	VD 023 80 39	Ventilkolben	11,8 Ø x 17	1				Valve piston			
114	4x35-DIN 94	Splint	4 x 35	1				Split pin			
115	VD 023 81 02	Gehäuse		1				Pump housing			
116	A 9 DIN 471	Sicherungsring	A 9	1				Circlip			
117	B8 DIN 137	Federscheibe	B 8	1				Washer			
118	M8x20 DIN 933-10K	Sechskantschraube	M8 x 20	1				Hexagon screw			
119	VD 020 80 34	Zsb. Antriebswelle		1				Pump drive shaft ass.			
120	VD 020 80 36	Zsb. Zahnrad		1				Drive gear ass.			
121	B10 DIN 137	Federscheibe	B 10	1				Washer			
122	M10x75 DIN 931-8G	Sechskantschraube	M10 x 75	1				Hexagon screw			
123	VD 023 81 03	Deckel		1				Cover			
124	VD 023 81 43	Saugglocke		1				Suction strainer			
125	5x10 DIN 1481	Spannhülse	5 x 10	1				Locking pin			
126	VD 023 80 21	Distanzbolzen	SW 13 x 39	1				Spacer			
127	B6 DIN 137	Federscheibe	B 6	3				Washer			
128	M6x20 DIN 931-8G	Sechskantschraube	M6 x 20	3				Hexagon screw			
129	VD 023 80 44	Saugsieb		1				Suction strainer			
130	B8 DIN 137	Federscheibe	B 8	1				Washer			
131	M8 DIN 934	Sechskantmutter	M 8	1				Hexagon nut			

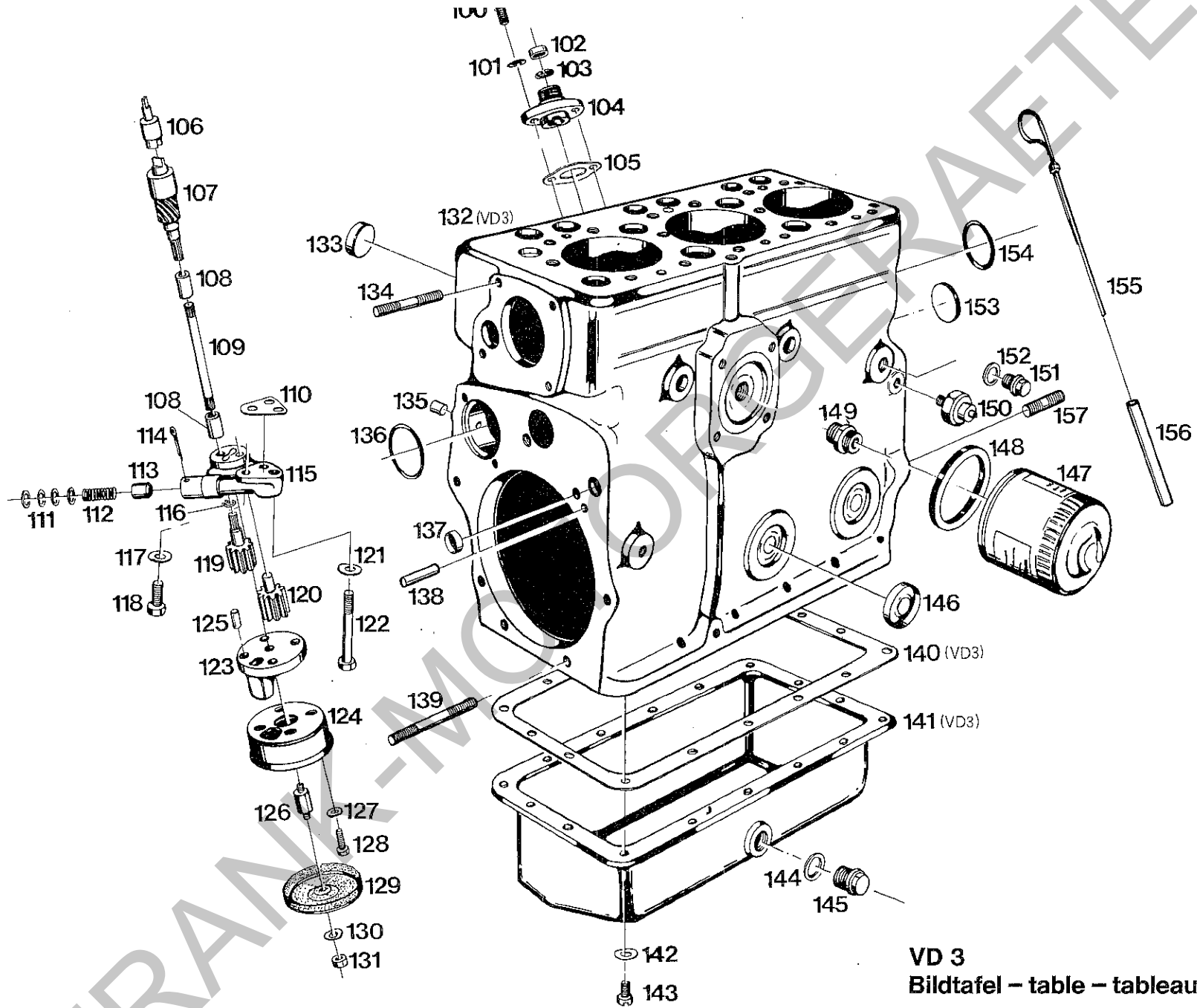

VD 3
 Bildtafel - table - tableau - tabla - No. 2

Bild Nr.	Bestell-Nr.	Benennung	Abmessung größter Ø u. Länge	Stück	Motor-Nr. bis-ab	Austauschbarkeit	Ersatzteilvorschlag für Motoren		Gewicht pro Stück
Fig. No.	Order No.		Dimensions Largest dia. and Length	Units per engine	Engine No. up to-from	Interchangeability	Suggested Spare Parts for engines	Description	Weight per piece
Jl. No.	Référence		Dimensions le plus grand diam. et longueur mm	Quantité	Moteur No. jusqu'à-à partir de	Interchangeabilité	Proposition de pièces de rechange pr. moteurs	Dénomination	Poids par pièce
132	VD3 010 A 02	Zsb. Zylinderblock (Original) (best. aus Teilen 132-135, 137-139, 146, 149-152, 157)		1				Cylinder block ass. (original) (cons. of parts 132-135, 137-139, 146, 149-152, 157)	Ens. bloc-cylindre (pièce originale) (comprenant les pièces 132-135, 137-139, 146, 149-152, 157)
133	32 DIN 443	Verschlußdeckel	32 Ø	2				Sealing cover	Couvercle de fermeture
134	M8x45 DIN 939-5S	Stiftschraube	M8 x 45	4				Stud	Goujon fileté
135	000 993 11 54	Stopfen	10,1 Ø x 10	6				Plug	Bouchon
136	000 997 65 09	Ringdichtung	51 x 57 Ø x 3 Ø	1				Ring seal	Joint annulaire
137	B16 DIN 443	Verschlußdeckel	B 16	2				Sealing cover	Couvercle de fermeture
138	8x20 DIN 7	Zylinderstift	8 Ø x 20	1				Cylindrical pin	Goujon cylindrique
139	M10x70 DIN 939-8G	Stiftschraube	M10 x 70	4				Stud	Goujon fileté
140	VD3 011 80 81	Dichtung	222 x 416 x 2	1				Gasket	Joint
141	VD3 010 80 45	Zsb. Ölwanne		1				Oil sump ass.	Ens. carter d'huile
142	B8 DIN 137	Federscheibe	B 8	16				Washer	Rondelle
143	M8x15 DIN 84-5S	Zylinderschraube	M8 x 15	16				Cylindrical screw	Vis cylindrique
144	A20x26 DIN 7603 Alu	Flachdichtung	A20 x 26	1				Gasket	Joint
145	000 993 01 60	Magnetstopfen	M20 x 1,5	1				Magneto plug	Bouchon magnétique
146	000 993 27 47	Verschlußdeckel	45 Ø	2				Sealing cover	Couvercle de fermeture
147	000 022 96 51	Wechselfilter (mit Dichtring Bildnr. 148)	W9. 20 (67 502 58 026)	1				Change filter (with sealing ring (il. No. 148)	Filtre d'échange (avec joint annulaire No. 148)
148	000 997 74 01	Dichtring (einzeln)	71,5x62,5x5,3	1				Sealing ring	Joint annulaire
149	VD 022 80 32	Gewindenippel	SW 22 x 29	1				Threaded nipple	Nipple fileté
150	000 181 80 59	Öldruckkontrollschalter	0,5 atü/M10 x 1	1				Oil pressure control switch	Monocontact de pression
151	M16x1,5 DIN 910-4D	Verschlußschraube	M16 x 1,5	1				Sealing screw	Vis de fermeture
152	A16x20 DIN 7603-AL	Flachdichtung	A16 x 20	1				Gasket	Joint plat
153	000 997 34 23	Dichtung	34,5 Ø x 3	2				Gasket	Joint
154	000 997 34 09	Ringdichtung	42 x 48 Ø x 3	1				Ring seal	Joint annulaire
155	VD 010 80 49	Zsb. Ölmeßstab		1				Oil diprod ass.	Jauge d'huile
156	000 994 77 22	Rohr (f. Ölmeßstab)	8 Ø x 0,75 x 90	1				Tube for oil diprod	Tube pour jauge d'huile
157	M12x30 DIN 939-8G	Stiftschraube	M12 x 30	7				Stud	Goujon fileté

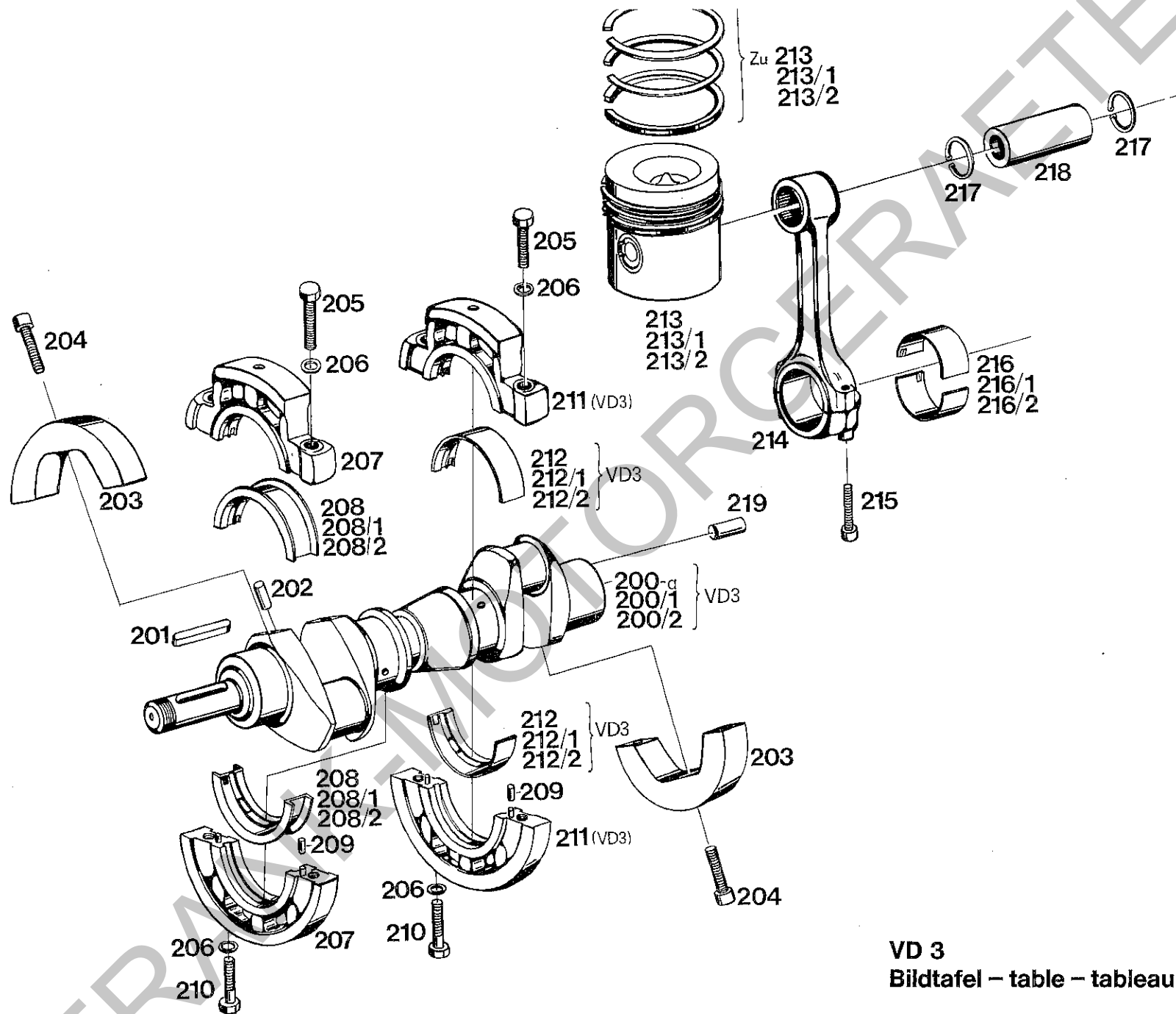

VD 3
Bildtafel – table – tableau – tabla – No. 3

FRANK-MOTORCRAFT

Bild Nr.	Bestell-Nr.	Benennung	Abmessung größter Ø u. Länge	Stück	Motor-Nr. bis-ab	Austauschbarkeit	Ersatzteilver-schlag für Motoren			Gewicht pro Stück
Fig. No.	Order No.		Dimensions Largest dia. and Length	Units per engine	Engine No. up to-from	Inter-change-ability	Suggested Spare Parts for engines	Description		Weight per piece
Jfr. No.	Référence		Dimensions le plus grand diam. et longueur mm	Quantité	Moteur No. jusqu'à - à partir de	Inter-change-abilité	Proposition de pièces de rechange pr. moteurs		Dénomination	Poids par pièce

**Kurbelwelle, Kolben, Pleuel, Hauptlager
Bildtafel Nr. 3**

**Crankshaft, pistons, connecting rod, main bearing
Table No. 3**

**Vilebrequin, pistons, bielle, coussinet principal
Tableau No. 3**

	VD3 010 A 41	Kurbelwelle vollst. (Neuteil) (best. aus Teilen 200–209, 211, 212)		1		Nur als Einzelteile lieferbar!		Crankshaft complete (original) (cons. of parts 200–209, 211, 212)		Ens. vilebrequin (pièce originale) (comprenant les pièces 200–209, 211, 212)
200a	VD3 013 81 41	Kurbelwelle (Neuteil)	553 lg.	1				Crankshaft cpl. (original)		Vilebrequin (pièce originale)
200/1	VD3 013 10 41	Austauschkurbelwelle	1. Nachschl. 51,75 Ø	1				Replacement crankshaft (first recondition 51,75)		Vilebrequin d'échange (1er alésage 51,75)
200/2	VD3 013 20 41	Austauschkurbelwelle	2. Nachschl. 51,5 Ø	1				Replacement crankshaft (2nd recondition 51,5)		Vilebrequin d'échange (2me alésage 51,5)
201	A8x5x63 DIN 6885	Paßfeder	8 x 5 x 63	1				Key		Clavette d'ajustage
202	10x20 DIN 1472	Paßkerbstift	10 x 20	8				Locating pin		Goujon d'ajustage
203	VD 013 80 47	Ausgleichgewicht	160 Ø x 40	4				Balance weight		Contrepoids
204	M12x45 DIN 912-10K	Innensechskantschraube		4				Socket head screw		Vis six pans intérieurs
204a	000 994 12 67	Sicherungsscheibe	HS 12	4				Locking tab		Rondelle
205	M10x40 DIN 931-8G	Sechskantschraube	M 10 x 40	4				Hexagon screw		Vis six pans
206	B10 DIN 137	Federscheibe	B 10	8				Lock washer		Rondelle
207	VD 010 80 04	Zsb. Lagerring I (vorn) (best. aus Teilen 205–207, 209, Lagerring Ober- und Unterteil)	161,5 Ø	1				Bearing shell ass., compl. I, front (cons. of parts 205–207, 209, bearing shell upper and lower section)		Ens. coussinet compl. I, AV (comprenant les pièces 205–207, 209 demi-coussinet en haut et en bas)
208	VD 013 80 60	Paßlagerhälfte (Originald.)	88 Ø x 70 Ø	2				Bearing shell, half-member (original dia.)		Demi-coussinet (diamètre original)
208/1	VD 013 10 60	Paßlagerhälfte (1. Übergröße)	für 69,75 Ø	2				Bearing shell, half-member (1st oversize)		Demi-coussinet (1er alésage)
208/2	VD 013 20 60	Paßlagerhälfte (2. Übergröße)	für 69,5 Ø	2				Bearing shell, half-member (2nd oversize)		Demi-coussinet (2me alésage)
209	6x12 DIN 5402	Zylinderrolle		4				Cylinder roller		Roulement cylindrique

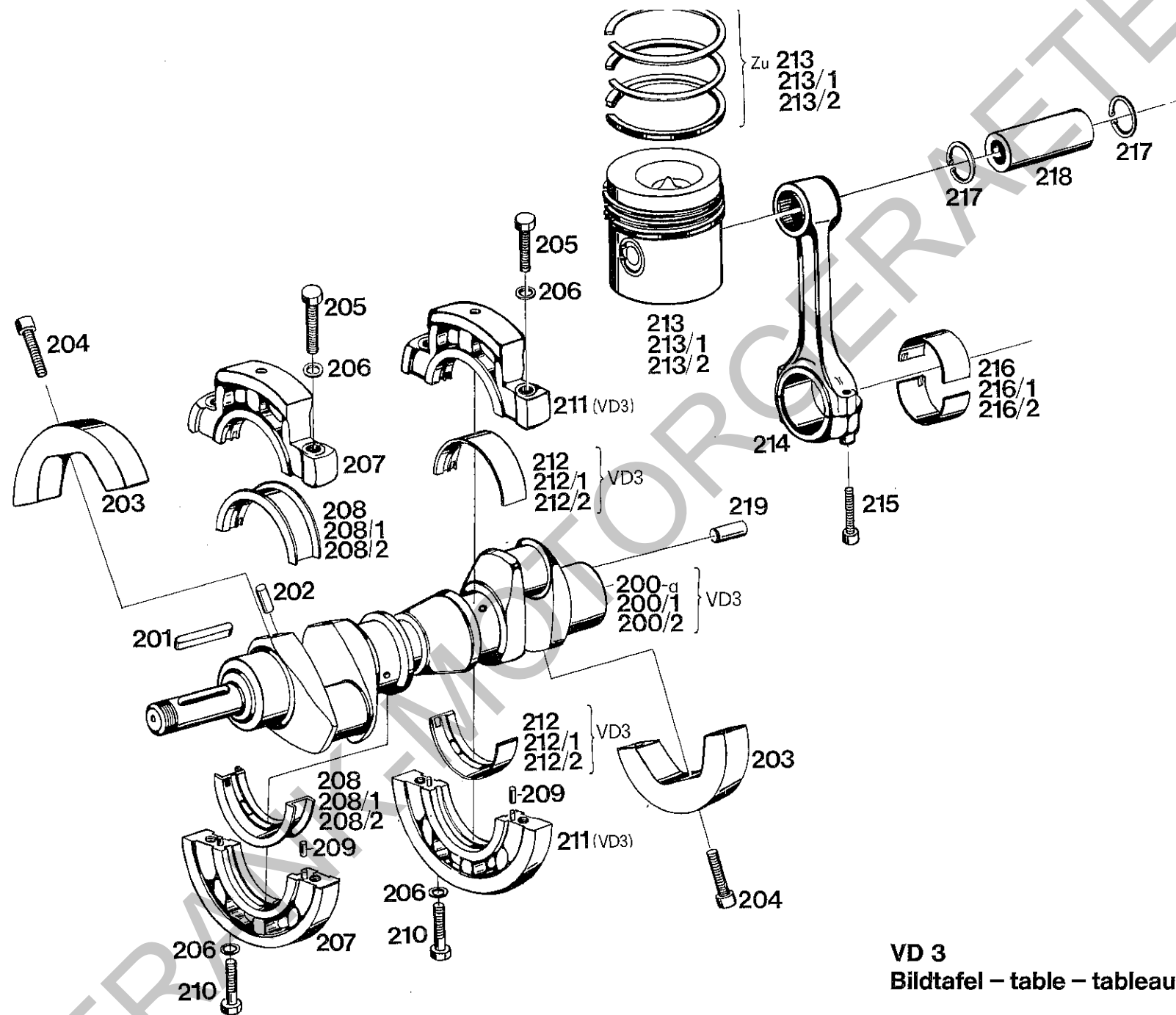

VD 3
 Bildtafel – table – tableau – tabla – No. 3

Bild Nr.	Bestell-Nr.	Benennung	Abmessung größter Ø u. Länge	Stück	Motor-Nr. bis-ab	Austauschbarkeit	Ersatzteilmvorschlag für Motoren		Gewicht pro Stück		
Fig. No.	Order No.		Dimensions Largest dia. and Length	Units per engine	Engne No. up to-from	Interchangeability	Suggested Spare Parts for engines	Description	Weight per piece		
Jll. No.	Référence		Dimensions le plus grand diam. et longueur mm	Quantité	Moteur No. jusqu'à partir de	Interchangeabilité	Proposition de pièces de rechange pr. moteurs	Dénomination	Poids par pièce		
210	M10x40 DIN 931-8G	Sechskantschraube	M10 x 40	3				Hexagon screw	Vis six pans		
211	VD3 010 80 04	Zsb. Lagerring II (best. aus Teilen 205, 206, 209, 211, Lagerring Ober- und Unterteil)	161 Ø	1				Bearing shell ass. compl. II (cons. of parts 205, 206, 209, 211, bearing shell upper and lower section)	Ens. coussinet compl. II (comprnant les pièces 205, 206, 209 211 demi-coussinet en haut et en bas)		
212	VD3 013 80 55	Hauptlagerhälfte (Originald.)	74,5 Ø x 70 Ø	2				Main bearing, half-member (original dia.)	Demi-coussinet (diamètre original)		
212/1	VD3 013 10 55	Hauptlagerhälfte (1. Übergröße)	für 69,75 Ø	2				Main bearing, half-member 1st oversize)	Demi-coussinet (1er alésage)		
212/2	VD3 013 20 55	Hauptlagerhälfte (2. Übergröße)	für 69,5 Ø	2				Main bearing, half-member (2nd oversize)	Demi-coussinet (2me alésage)		
213	VD 010 00 39	Zsb. Kolben vollst. Original- durchmesser 95 (mit Kolbenringen und Teilen 217, 218)		3				Piston ass. complete, Original dia. 95 (with piston rings and parts 217, 218)	Ens. piston originale, compl. 95 Ø (avec segments et pièces 217, 218)		
	95/86,8x2,5f JF Cr DIN 24910	Rechteckring (verchromt)	1. Nut	3	Für Kolben Originaldurchmesser 95.			Piston ring, 1st groove (chromed Piston ring, 2nd groove	For pistons with original dia.	Segment pour piston, 1ère gorge (chromé) Segment pour piston, 2me gorge	pour pistons originales
	95/86,8x2,5f DIN 24911	Minutenring	2. Nut	3							
	95/86,8x5f Fe DIN 24948	Gleichfasenring	3. Nut	3							
213/1	VD 010 10 39	Zsb. Kolben vollst., 1. Übergröße 95,4 Ø (mit Kolbenringen und Teilen 217, 218)		3				Piston ass. complete, 1st oversize 95,4 Ø (with piston rings and parts 217, 218)	Ens. piston, 1er alésage 95,4 Ø (avec segments et pièces 217, 218)		
	95,5 x 2,5f JF Cr DIN 24910	Rechteckring (verchromt)	1. Nut	3	Für Kolben 1. Übergröße			Piston ring, 1st groove (chromed) Piston ring, 2nd groove	For pistons 1st oversize	Segment pour 1ère gorge (chromé) Segment pour 2me gorge	pour pistons 1er alésage
	95,5 x 2,5f DIN 24911	Minutenring	2. Nut	3							
	95,5 x 5f Fe DIN 24948	Gleichfasenring	3. Nut	3							
213/2	VD 010 20 39	Zsb. Kolben vollst., 2. Übergröße 95,9 Ø (mit Kolbenringen und Teilen 217, 218)		3				Piston ass. complete, 2nd oversize 95,9 (with piston rings and parts 217, 218)	Ens. piston compl., 2me alésage 95,9 Ø (avec segments et pièces 217, 218)		
	96 x 2,5f JF Cr DIN 24910	Rechteckring (verchromt)	1. Nut	3	Für Kolben 2. Übergröße			Piston ring, 1st groove (chromed) Piston ring, 2nd groove	For pistons 2nd oversize	Segment pour 1ère gorge (chromé) Segment pour 2me gorge	pour pistons 2me alésage
	96 x 2,5f DIN 24911	Minutenring	2. Nut	3							
	96 x 5f Fe DIN 24948	Gleichfasenring	3. Nut	3							

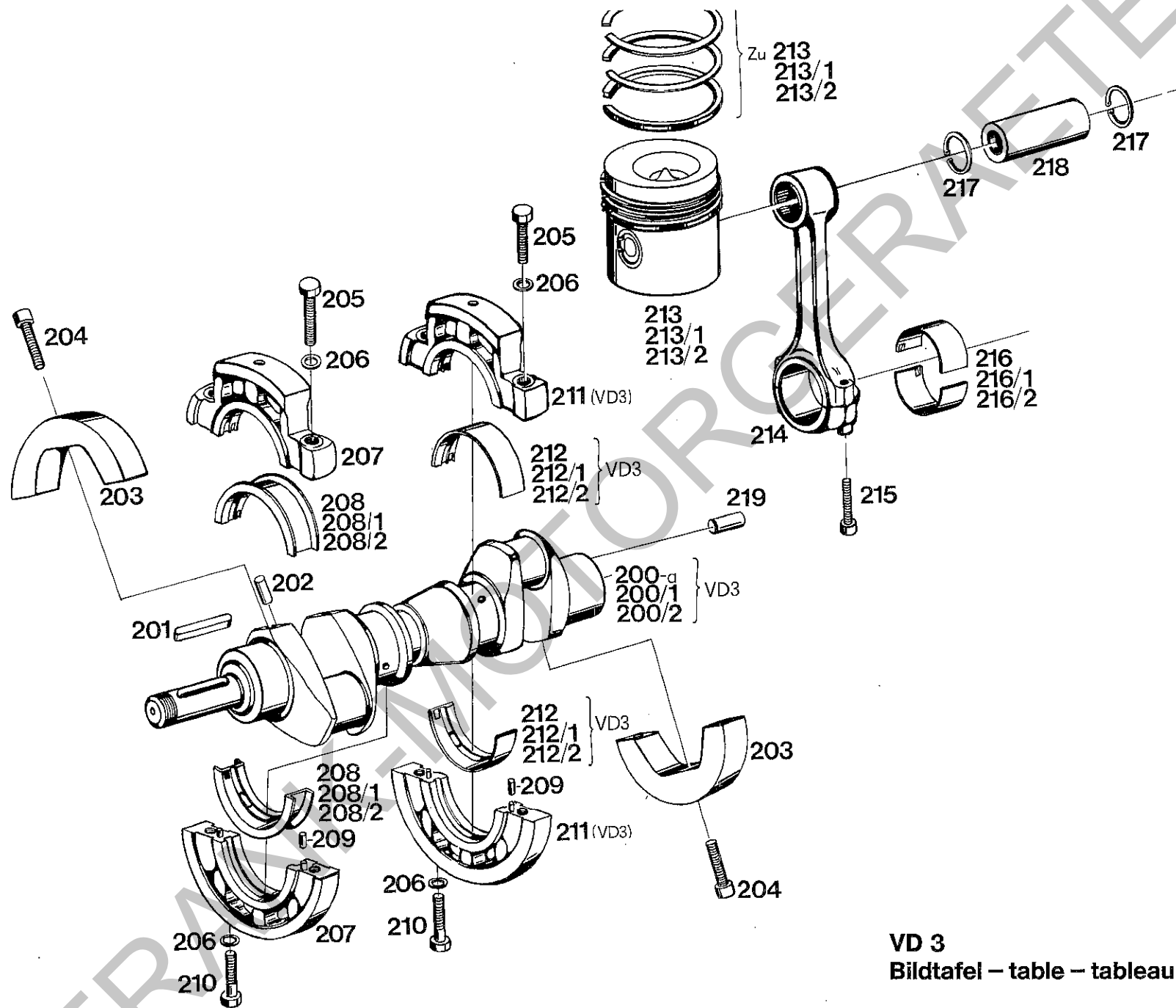

VD 3
Bildtafel – table – tableau – tabla – No. 3

Bild Nr.	Bestell-Nr.	Benennung	Abmessung größter Ø u. Länge	Stück	Motor-Nr. bis-ab	Austauschbarkeit	Ersatzteilverschlag für Motoren			Gewicht pro Stück
Fig. No.	Order No.		Dimensions Largest dia. and Length	Units per engine	Engine No. up to-from	Interchangeability	Suggested Spare Parts for engines	Description		Weight per piece
Jll. No.	Référence		Dimensions le plus grand diam. et longueur mm	Quantité	Moteur No. jusqu'à-à partir de	Interchangeabilité	Proposition de pièces de rechange pr. moteurs	Dénomination		Poids par pièce
214	VD 010 80 40	Zsb. Pleuel (mit Pleuelbüchse VD 013 80 53 und Innensechskantschrauben 215)		3				Connecting rod ass. (with bush VD 013 80 53 and socket head screws 215)	Ens. bielle (avec coussinet VD 013 80 53 et vis six pans intérieurs 215)	
215	M8x1x35 DIN 912-8G	Innensechskantschraube		6				Socket head screw	Vis six pans intérieurs	
216	HD 013 A 52	Pleuellager (Schalenhälfte) Originaldurchmesser	52 x 56 Ø x 35	6				Big-end bearing (half-member) original diameter	Coussinet (demi-coussin) diamètre original	
216/1	HD 013 75 52	Pleuellager (1. engere Bohrung)	51,75 x 56 Ø	6				Big-end bearing (1st rebore)	Coussinet (1er alésage réduit)	
216/2	HD 013 50 52	Pleuellager (2. engere Bohrung)	51,5 x 56 Ø	6				Big-end bearing (2nd rebore)	Coussinet (2me alésage réduit)	
217	32x1,2 DIN 472	Sicherungsring	32 x 1,2	6				Circlip	Circlips	
218	VD 013 80 25	Kolbenbolzen	32 Ø x 82	3				Gudgeon pin	Axe de piston	
219	10x28 DIN 6325	Zylinderstift	10 x 28	1				Cylindrical stud	Goujon cylindrique	

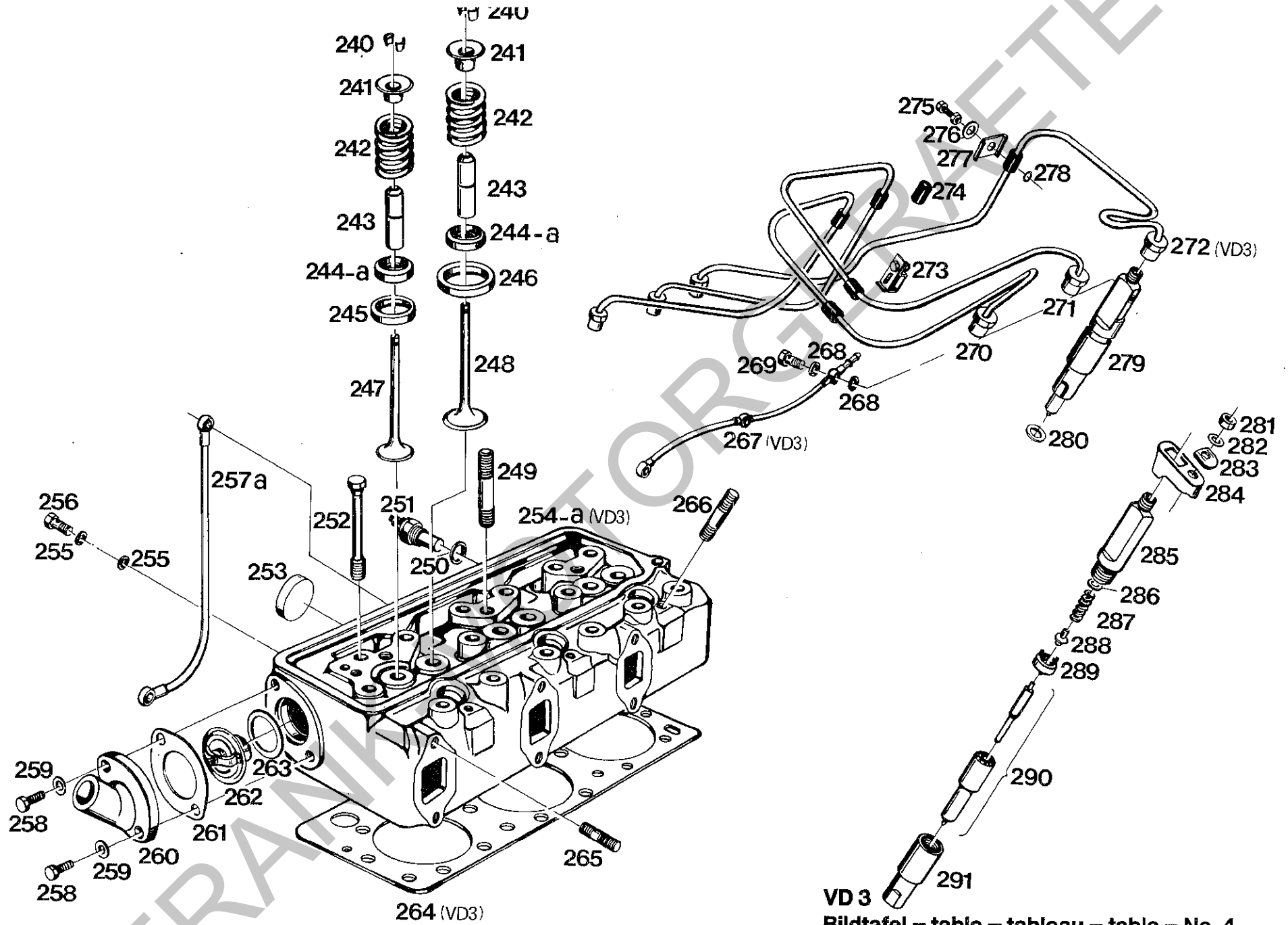

Bildtafel - table - tableau - tabla - No. 4

Bild Nr.	Bestell-Nr.	Benennung	Abmessung größter Ø u. Länge	Stück	Motor-Nr. bis-ab	Austauschbarkeit	Ersatzteilverschlag für Motoren			Gewicht pro Stück
Fig. No.	Order No.		Dimensions Largest dia. and Length	Units per engine	Engine No. up to-from	Inter-change-ability	Suggested Spare Parts for engines	Description		Weight per piece
Jl. No.	Référence		Dimensions le plus grand diam. et longueur mm	Quantité	Moteur No. jusqu'à - à partir de	Inter-change-abilité	Proposition de pièces de rechange pr. moteurs		Dénomination	Poids par pièce

**Zylinderkopf, Ventile, Einspritzdüse, Thermostat
Bildtafel Nr. 4**

**Cylinder head, valves injection nozzle, thermostat
Table No. 4**

**Culasse, soupapes, injecteur, thermostat
Tableau No. 4**

240	VD 014 80 46	Rillen-Ventilkegelstück (Hälfte)	10 hoch	12 (6 Paar)				Grooved valve cone, half-member		
241	VD 014 80 47	Federteller	33 Ø x 13,9	6				Spring basin		
242	000 992 11 02	Ventilfeder	35 Ø x 42 x 4 Ø	6				Valve spring		
243	VD 014 80 65	Ventilführung (im Zylinderkopf eingepreßt)	8 x 15 Ø x 59	6				Valve guide (press-fitted in cylinder head)		
244a	VD 014 81 48	Rotocap	15 x 35 Ø x 11,5	6	} Nach dem Einpressen Ventilsitze fertig bearbeiten.			Rotocap		
245	VD 014 80 62	Ventilsitzring (Auslaß)	30 x 40 Ø x 8	3				Valve seat (outlet)		
246	VD 014 80 61	Ventilsitzring (Einlaß)	35 x 44 Ø x 8	3				Valve seat (inlet)		
247	VD 014 80 52	Auslaß-Ventil	35 Ø x 125	3				Outlet valve		
248	VD 014 80 51	Eintaß-Ventil	40 Ø x 125	3				Inlet valve		
249	M10x70 DIN 939-8G	Stiftschraube	M10 x 70	3				Stud		
250	A14x20 DIN 7603 Cu	Flachdichtung	A 14 x 20	1				Flat gasket		
251	000 181 80 61	Temperaturgeber	6 - 24 V	1				Temperature control		
252	000 990 36 30	Dehnschraube	M12 x 1,5 x 121	16				Tension screw		
253	32 DIN 443	Verschlußdeckel	32 Ø	3				Sealing cover		
253a	DIN910-M30x1,5	Verschlußschraube	M 30 x 1,5	1				Sealing screw		
253b	DIN7603-A30x36 Alu	Flachdichtung	A 30 x 36	1				Flat gasket		
254a	VD3 010 81 05	Zsb. Zylinderkopf (mit Teilen 243, 245, 246 eingepreßt)		1				Cylinder head complete (with parts 243, 245, 246 press-fitted)		
255	A8x11,5 DIN 7603-Cu	Flachdichtung		2				Flat gasket		
256	A2/3 M8x1 DIN 7623	Hohlschraube	M8 x 1	2				Hollow screw		
				1						
257a	VD 020 81 16	Zsb. Ölleitung	90° abgeb.	1				Oil pipe ass.		

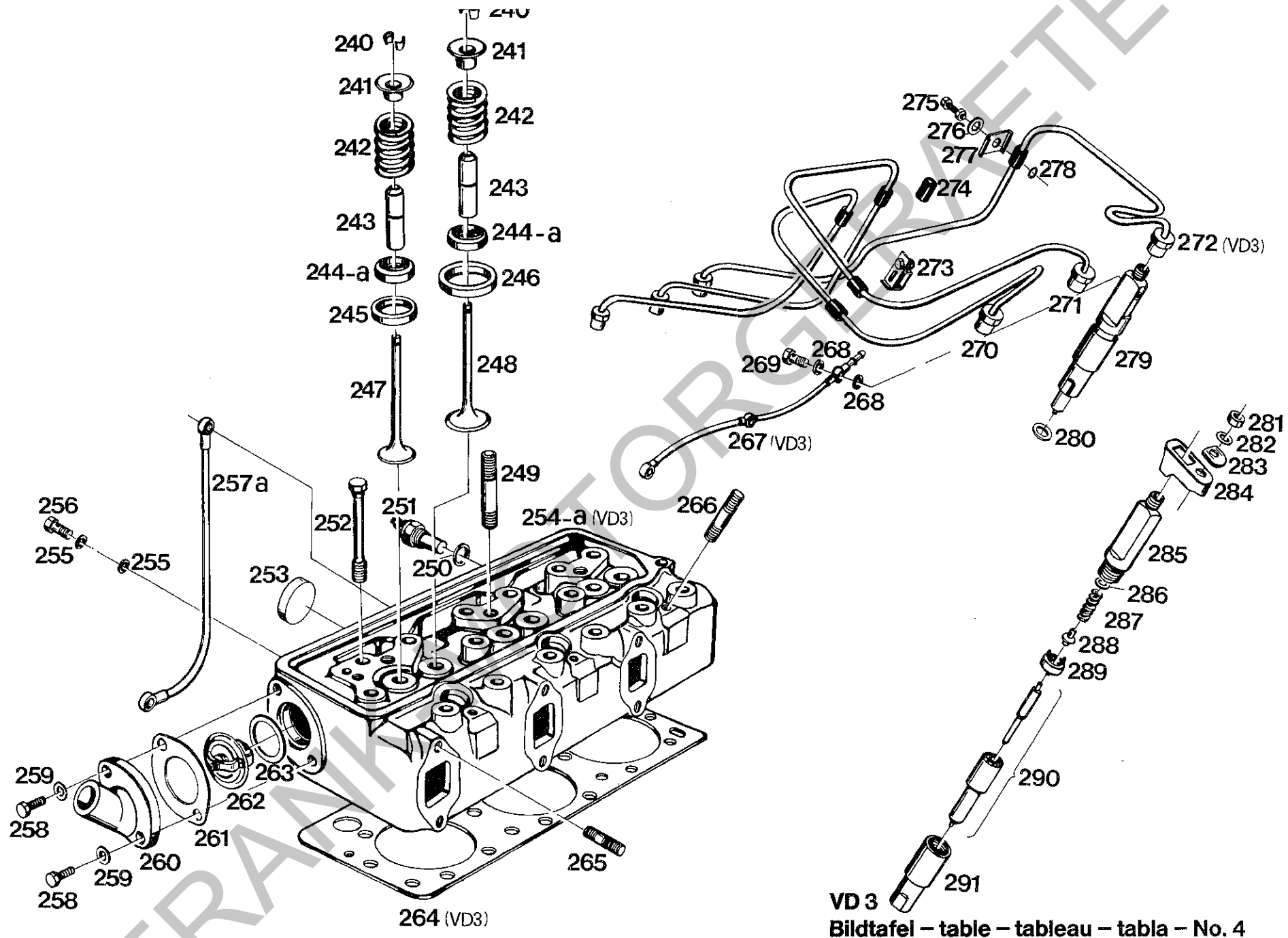

VD 3
 Bildtafel – table – tableau – tabla – No. 4

Bild Nr.	Bestell-Nr.	Benennung	Abmessung größter Ø u. Länge	Stück	Motor-Nr. bis-ab	Austauschbarkeit	Ersatzteilverschlag für Motoren		Gewicht pro Stück
Fig. No.	Order No.		Dimensions Largest dia. and Length	Units per engine	Engine No. up to-from	Interchangeability	Suggested Spare Parts for engines	Description	Weight per piece
Jll. No.	Référence		Dimensions le plus grand diam. et longueur mm	Quantité	Moteur No. jusqu'à - à partir de	Interchangeabilité	Proposition de pièces de rechange pr. moteurs	Dénomination	Poids par pièce
258	M8x20 DIN 933-10K	Sechskantschraube	M8 x 20	2				Hexagon screw	Vis six pans
259	B8 DIN 137	Federscheibe	B8	2				Lock washer	Rondelle Grower
260	VD 035 80 05	Flansch		1				Flange	Flasque
261	HD 035 A 80	Flanschdichtung	1,0 dick	1				Flange gasket	Joint de flasque
262	HD 035 A 01	Thermostat	DF 54	1				Thermostat	Thermostat
263	000 997 14 01	Dichtring	46 x 53 Ø x 2,5	1				Sealing ring	Joint annulaire
264	VD3 012 80 80	Zylinderkopfdichtung	484 x 185	1				Cylinder head gasket	Joint de culasse
265	M8x25 DIN 939-5S	Stiftschraube	M8 x 25	12				Stud	Goujon fileté
266	M8x35 DIN 939-5S	Stiftschraube	M8 x 35	3				Stud	Goujon fileté
267	HD3 020 A 11	Zsb. Leckölleitung		1				Leakage oil pipe ass.	Ens. conduite de retour pour huile de fuite
268	A8x11,5 DIN 7603 Cu	Flachdichtung	A8 x 11,5	6				Flat gasket	Joint plat
269	A2/3 M8x1 DIN 7623	Hohlschraube	M8 x 1	3				Hollow screw	Vis creuse
270	VD 020 01 56	Zsb. Einspritzleitung I	f. Zyl. I	1				Injection pipe ass. I	Ens. conduite d'injection I
271	VD 020 02 56	Zsb. Einspritzleitung II	f. Zyl. II	1				Injection pipe ass. II	Ens. conduite d'injection II
272	VD3 020 80 56	Zsb. Einspritzleitung III	f. Zyl. III	1				Injection pipe ass. III	Ens. conduite d'injection III
273	VD 025 80 65	Rohrschelle kpl.		1				Pipe clamp, complete	Collier compl.
274	VD 024 80 84	Gummitülle einzeln		5				Rubber sleeve	Douille
275	M6x20 Mu DIN 601 verz	Sechskantschraube m. Mutter		2				Hexagon screw with nut	Vis six pans avec ecrou
276	000 991 03 41	Scheibe	8,5 x 19 Ø x 2	2				Shim	Rondelle
277	HD1 185 A 08	Verstärkung	18 x 2 x 28	2				Reinforcement	Renforcement
278	B6 DIN 137	Federscheibe	B 6	2				Lock washer	Rondelle Grower
279	VD 020 02 55	Zsb. Düsenhalter (mit Düse)	0 432 291 786	3				Nozzle holder ass. (with nozzle)	Ens. porte-injecteur avec injecteur
280	000 997 06 13	Dichtung (9,5 x Ø 18,7 x 2)	2430 105 020	3				Gasket	Joint
281	M8 DIN 934	Sechskantmutter	M8	3				Hexagon nut	Ecrou six pans
282	B8 DIN 137	Federscheibe	B8	3				Lock washer	Rondelle Grower
283	VD 021 80 43	Verstärkungsplatte	25 x 4 x 25	3				Reinforcement	Renforcement
284	000 021 80 44	Spannpratze		3				Jaw clamp	Mâchoir
285		Düsenhaltekörper		3	Nicht als Ersatzteil vorgesehen.			Nozzle holder body (not separately supplied)	Corps de porte-injecteur (pas livré séparément)
286	2 430 100 011	Ausgleichscheibe	1,00 mm dick	nach Bedarf				Equalizing shim 1,00 mm thick	Rondelle de compensation 1,00 mm
	2 430 100 012	Ausgleichscheibe	1,05 mm dick	nach Bedarf				Equalizing shim 1,05 mm	Rondelle de compensation 1,05 mm
	2 430 100 013	Ausgleichscheibe	1,10 mm dick	nach Bedarf				Equalizing shim 1,10 mm	Rondelle de compensation 1,10 mm
	2 430 100 015	Ausgleichscheibe	1,15 mm dick	nach Bedarf				Equalizing shim 1,15 mm	Rondelle de compensation 1,15 mm
	2 430 100 016	Ausgleichscheibe	1,20 mm dick	nach Bedarf				Equalizing shim 1,20 mm	Rondelle de compensation 1,20 mm
	2 430 100 017	Ausgleichscheibe	1,25 mm dick	nach Bedarf				Equalizing shim 1,25 mm	Rondelle de compensation 1,25 mm
	2 430 100 018	Ausgleichscheibe	1,30 mm dick	nach Bedarf				Equalizing shim 1,30 mm	Rondelle de compensation 1,30 mm
	2 430 100 020	Ausgleichscheibe	1,35 mm dick	nach Bedarf				Equalizing shim 1,35 mm	Rondelle de compensation 1,35 mm
	2 430 100 021	Ausgleichscheibe	1,40 mm dick	nach Bedarf				Equalizing shim 1,40 mm	Rondelle de compensation 1,40 mm
	2 430 100 023	Ausgleichscheibe	1,45 mm dick	nach Bedarf				Equalizing shim 1,45 mm	Rondelle de compensation 1,45 mm
	2 430 100 024	Ausgleichscheibe	1,50 mm dick	nach Bedarf				Equalizing shim 1,50 mm	Rondelle de compensation 1,50 mm
	2 430 100 025	Ausgleichscheibe	1,55 mm dick	nach Bedarf				Equalizing shim 1,55 mm	Rondelle de compensation 1,55 mm
	2 430 100 026	Ausgleichscheibe	1,60 mm dick	nach Bedarf				Equalizing shim 1,60 mm	Rondelle de compensation 1,60 mm
	2 430 100 028	Ausgleichscheibe	1,65 mm dick	nach Bedarf				Equalizing shim 1,65 mm	Rondelle de compensation 1,65 mm
	2 430 100 029	Ausgleichscheibe	1,70 mm dick	nach Bedarf				Equalizing shim 1,70 mm	Rondelle de compensation 1,70 mm

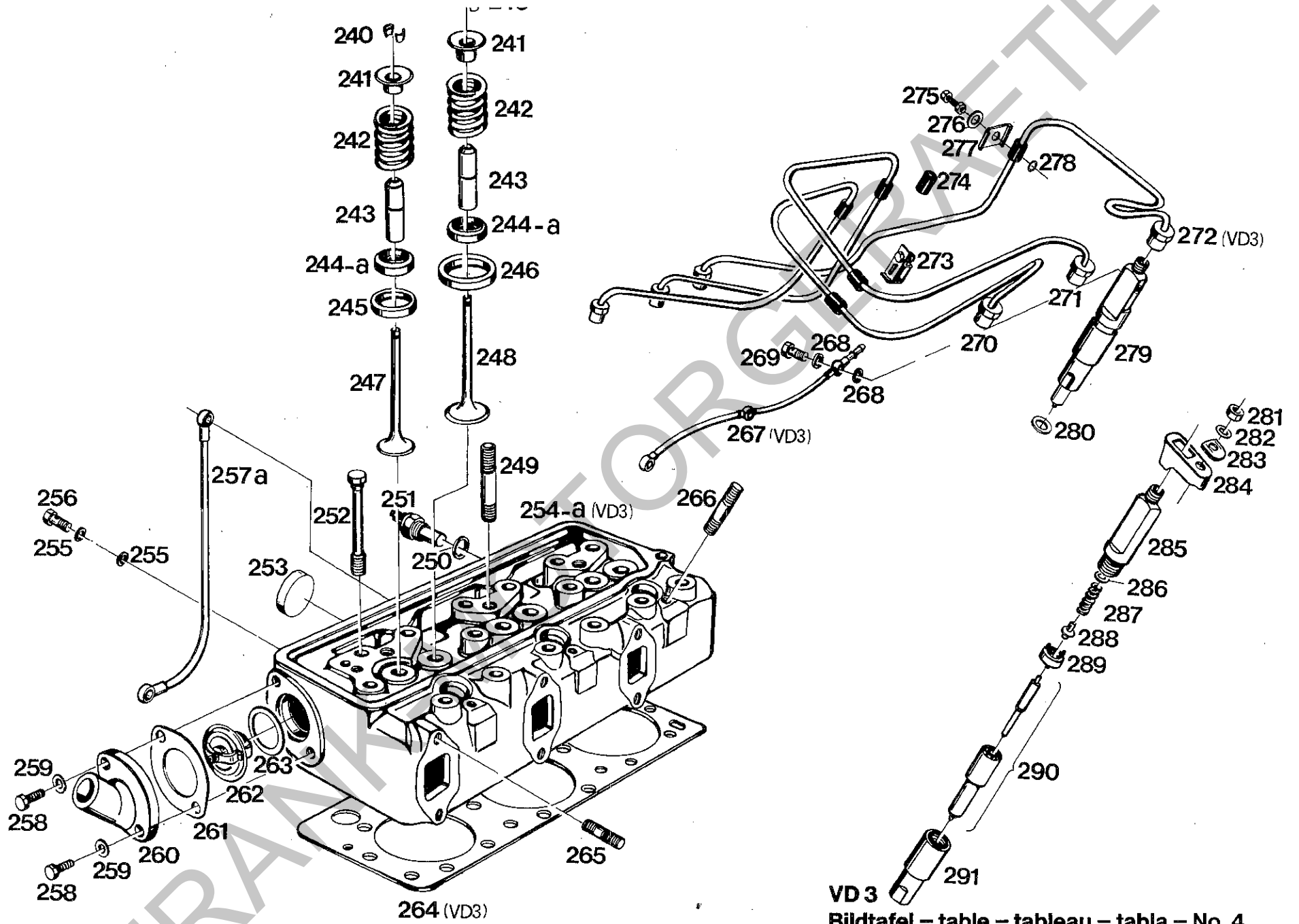

FRANK-MOTORCORPORATION PATENTE

Bild Nr.	Bestell-Nr.	Benennung	Abmessung größter Ø u. Länge	Stück	Motor-Nr. bis-ab	Austauschbarkeit	Ersatzteilverschlag für Motoren		Gewicht pro Stück
Fig. No.	Order No.		Dimensions Largest dia. and Length	Units per engine	Engine No. up to-from	Interchangeability	Suggested Spare Parts for engines	Description	Weight per piece
Jfl. No.	Référence		Dimensions le plus grand diam. et longueur mm	Quantité	Moteur No. jusqu'à à partir de	Interchangeabilité	Proposition de pièces de rechange pr. moteurs	Dénomination	Poids par pièce
	2 430 100 030	Ausgleichscheibe	1,75 mm dick	nach Bedarf				Equalizing shim 1,75 mm thick	Rondelle de compensation 1,75 mm
	2 430 100 032	Ausgleichscheibe	1,80 mm dick	nach Bedarf				Equalizing shim 1,80 mm	Rondelle de compensation 1,80 mm
	2 430 100 033	Ausgleichscheibe	1,85 mm dick	nach Bedarf				Equalizing shim 1,85 mm	Rondelle de compensation 1,85 mm
	2 430 100 034	Ausgleichscheibe	1,90 mm dick	nach Bedarf				Equalizing shim 1,90 mm	Rondelle de compensation 1,90 mm
	2 430 100 035	Ausgleichscheibe	1,95 mm dick	nach Bedarf				Equalizing shim 1,95 mm	Rondelle de compensation 1,95 mm
287	2 434 619 017	Schraubenfeder		3				Helical spring	Ressort à boudin
288	2 433 124 011	Druckbolzen		3				Pressure bolt	Grain de butée
289	2 430 136 015	Zwischenscheibe		3				Spacer ring	Rondelle intermédiaire
290	VD 021 81 55	Düse	DLA 150 S 708	3				Injection nozzle	Injecteur
291	2 433 314 153	Überwurfmutter		3				Lock nut	Ecrou de raccord

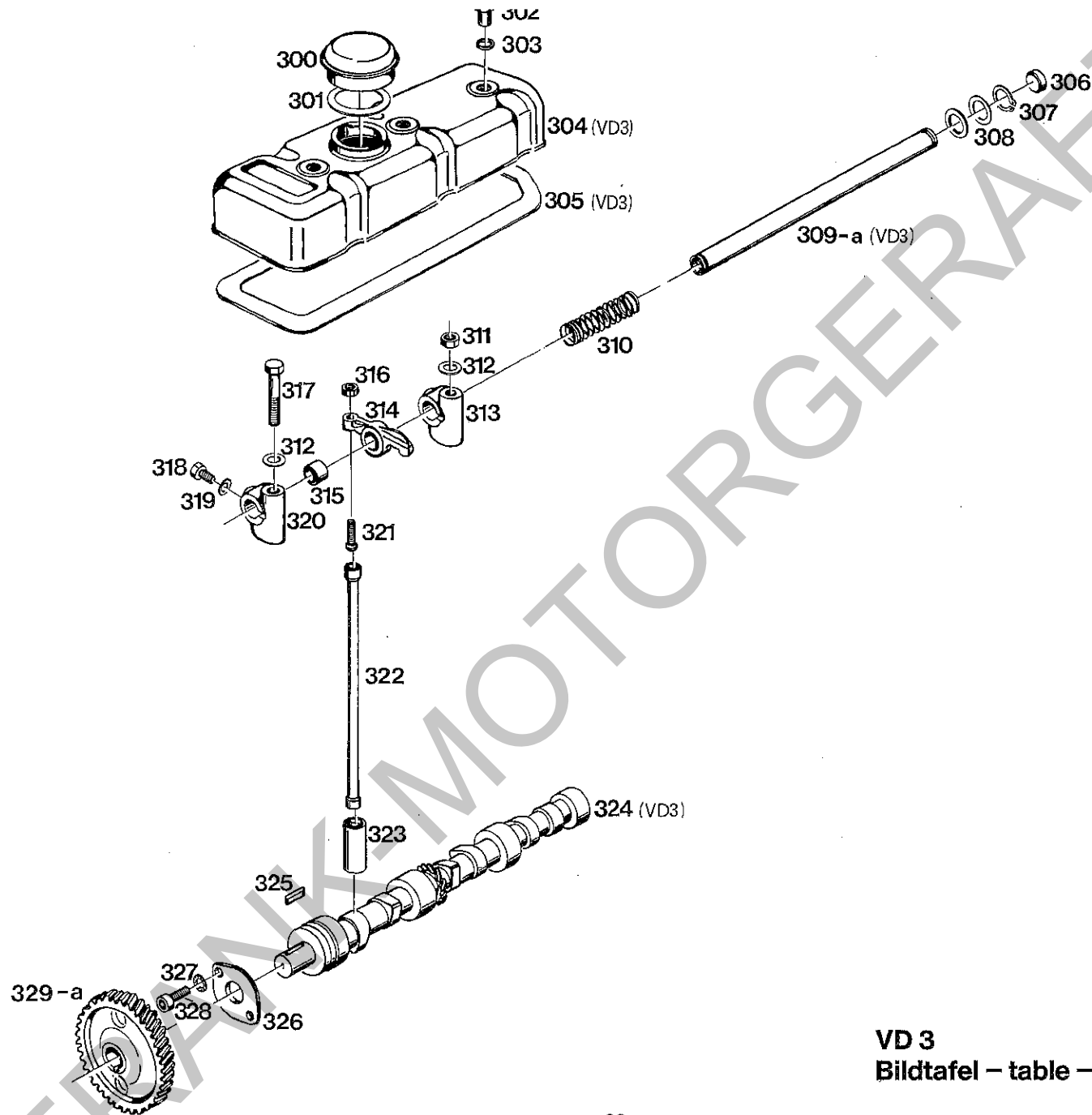

VD 3
 Bildtafel – table – tableau – tabla – No. 5

Bild Nr.	Bestell-Nr.	Benennung	Abmessung größter Ø u. Länge	Stück	Motor-Nr. bis-ab	Austauschbarkeit	Ersatzteilverschlag für Motoren		Gewicht pro Stück	
Fig. No.	Order No.		Dimensions Largest dia. and Length	Units per engine	Engine No. up to-from	Interchangeability	Suggested Spare Parts for engines	Description	Weight per piece	
Jlt. No.	Référence		Dimensions le plus grand diam. et longueur mm	Quantité	Moteur No. jusqu'à à partir de	Interchangeabilité	Proposition de pièces de rechange pr. moteurs	Dénomination	Poids par pièce	
		Zylinderkopfhaube, Kipphebel, Nockenwelle Bildtafel Nr. 5						Cylinder head bonnet, rocker arm, camshaft Table No. 5		
		Capot de culasse, levier basculeur, arbre à cames Tableau No. 5								
300	VD 020 80 33	Zsb. Entlüftungsfiler (mit Dichtung 301)	41 004 60 122	1				Ventilation filter ass. (with gasket No. 301)	Ens. filtre de purge d'air (avec joint No. 301)	
301	000 997 07 10	Dichtung	23 042 31 111	1				Gasket	Joint	
302	000 990 53 50	Bundmutter	SW 22 x 20	3				Collar nut	Ecrou à embase	
303	000 997 23 09	Ringdichtung	14 x 18 Ø x 2 Ø	3				Ring seal	Joint annulaire	
304	VD3 010 80 14	Zsb. Zylinderkopfhaube		1				Cylinder head bonnet ass.	Ens. capot de culasse	
305	VD3 012 81 81	Dichtung	148 x 426 x 4	1				Gasket	Joint	
	VD3 010 81 11	Kipphebelachse kpl. (best. aus Teilen 306-308, 309a, 310, 313-316, 318-321)		1				Rocker arm shaft compl. (cons. of parts 306-308, 309a, 310, 313-316, 318-321)	Arbre du levier basculeur compl. (comprenant les pièces 306-308, 309a, 310, 313-316, 318-321)	
306	B16 DIN 443	Verschlußdeckel (mit Loctite mont.)	B 16	2				Sealing cover	Couvercle de fermeture	
307	A20 DIN 471	Sicherungsring	A20	2				Circlip	Circlips	
308	000 991 46 40	Beilegescheibe	20,5 x 28 Ø x 0,2	n. Bed.				Washer	Rondelle	
	000 991 17 39	Beilegescheibe	20,5 x 28 Ø x 0,5	n. Bed.				Washer	Rondelle	
309a	VD3 014 81 15	Kipphebelachse (2 Deckel Bildnr. 306 sind zusätzlich erforderlich.)	19 Ø x 358	1				Rocker arm shaft * * 2 sealing covers 306 additionally required.	Arbre du levier basculeur * * 2 couvercles No. 306 sont nécessaires.	
310	000 992 10 02	Druckfeder	21 i Ø x 75 x 2 Ø	2				Pressure spring	Ressort de pression	
311	M10 DIN 934	Sechskantmutter	M 10	3				Hexagon nut	Ecrou six pans	
312	B10 DIN 137	Federscheibe	B 10	3				Lock washer	Rondelle Grower	
313	VD 014 01 14	Lagerbock		2				Rocker arm shaft bracket	Palier	
314	VD 010 80 13	Zsb. Kipphebel m. Büchse		6				Rocker arm ass. with bush	Ens. levier basculeur avec douille	
315	VD 014 80 31	Lagerbüchse einzeln	19,5 x 22,5 Ø x 21,8	6				Rocker arm bush	Douille de palier	
316	M8x1 DIN 934	Sechskantmutter	M8 x 1	6				Hexagon nut	Ecrou six pans	
317	M10x60 DIN 931-8.8	Sechskantschraube	M10 x 60	1	Entfällt, ca. ab			Hexagon screw (omitted as from	Vis six pans (pas installée sur moteurs à partir de	
318	M8x15 DIN 933-8.8	Sechskantschraube	M8 x 15	1				Hexagon screw	Vis six pans	

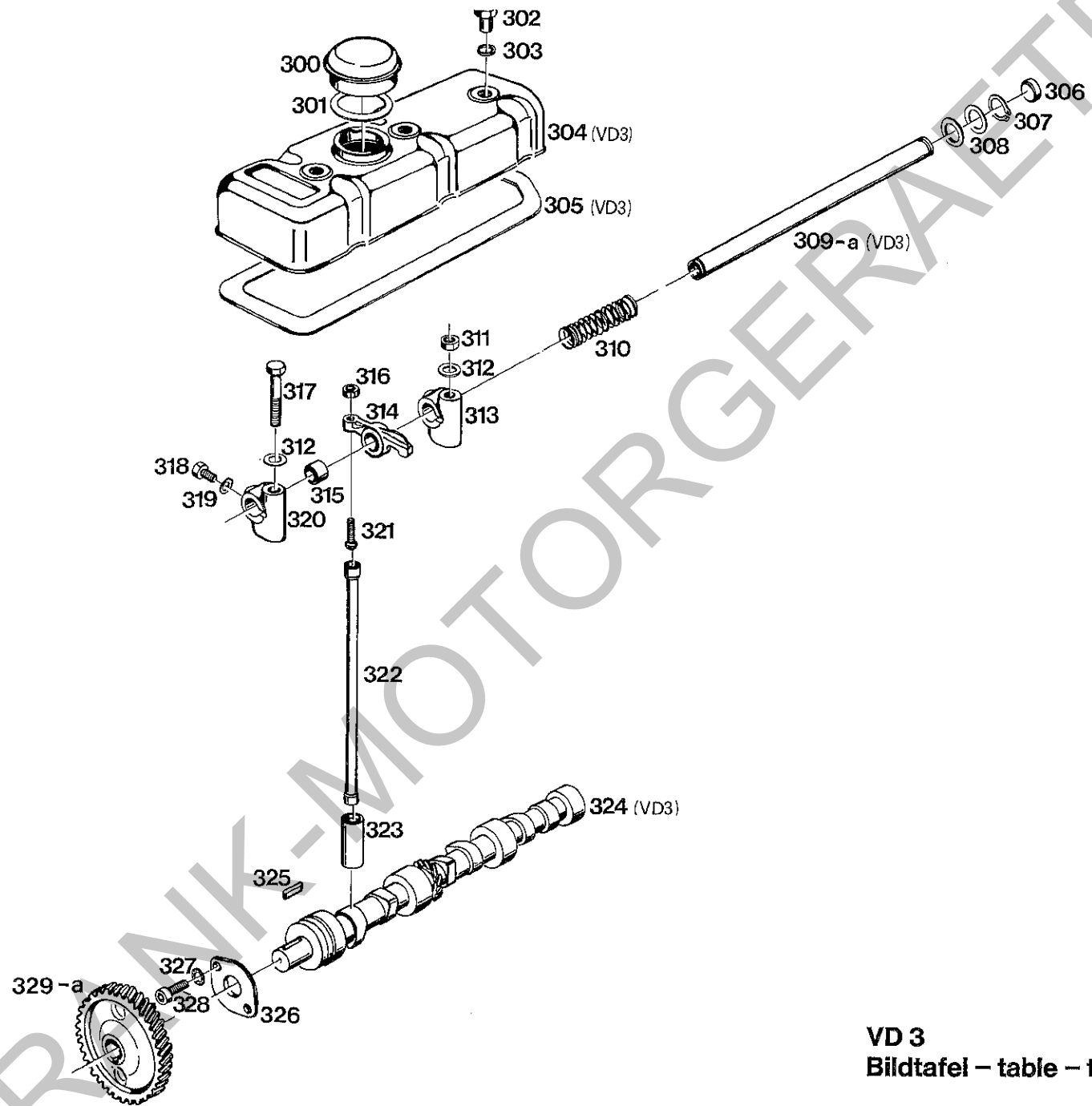

VD 3
Bildtafel – table – tableau – tabla – No. 5

Bild Nr.	Bestell-Nr.	Benennung	Abmessung größter Ø u. Länge	Stück	Motor-Nr. bis-ab	Austauschbarkeit	Ersatzteilverschlag für Motoren			Gewicht pro Stück
Fig. No.	Order No.		Dimensions Largest dia. and Length	Units per engine	Engine No. up to-from	Interchangeability	Suggested Spare Parts for engines	Description		Weight per piece
Jll. No.	Référence		Dimensions le plus grand diam. et longueur mm	Quantité	Moteur No. jusqu'à-à partir de	Interchangeabilité	Proposition de pièces de rechange pr. moteurs		Dénomination	Poids par pièce
319	B8 DIN 137	Federscheibe	B 8	1				Lock washer	Rondelle Grower	
320	VD 014 02 14	Lagerbock f. Ölzuführung		1				Oil feed bracket	Palier de conduite d'huile	
321	VD 014 80 57	Ventil-Einstellschraube	M8 x 1	6				Valve set screw	Vis d'ajustage de soupape	
322	VD 010 80 19	Zsb. Stößelstange	15 Ø x 277	6				Push rod ass.	Ens. poussoir	
323	VD 014 80 18	Stößel	25 Ø x 52	6				Ram	Poussoir	
324	VD3 014 80 21	Nockenwelle	45 Ø x 460	1				Camshaft	Arbre à cames	
325	A8x5x25 DIN 6885	Paßfeder	A8 x 5 x 25	1				Key	Clavette	
326	VD 014 80 45	Flansch	50 x 86 x 3,5	1				Flange	Flasque	
327	A8,4 DIN 6798	Fächerscheibe	A 8,4	2				Corrugated washer	Rondelle éventail	
328	M8x25 DIN 912	Innensechskantschraube	M8 x 25	2				Socket head screw	Vis six pans intérieurs	
329a	VD 014 15 24	Antriebsrad (Z = 40)	113,5 Ø x 28,5	1				Drive gear	Pignon d'entraînement	

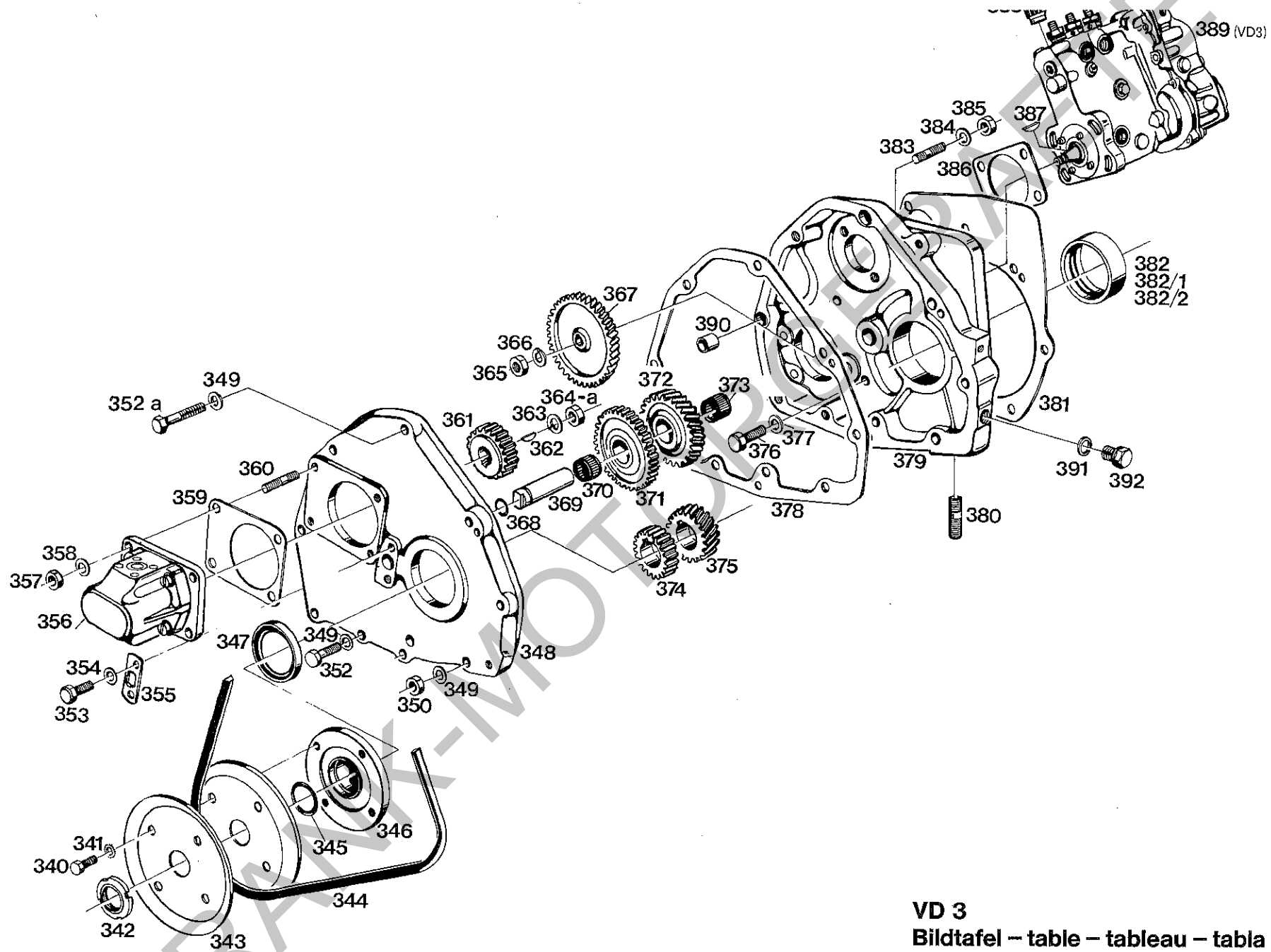

VD 3
Bildtafel – table – tableau – tabla – No. 6

Bild Nr.	Bestell-Nr.	Benennung	Abmessung größter Ø u. Länge	Stück	Motor-Nr. bis-ab	Austauschbarkeit	Ersatzteilverschlag für Motoren			Gewicht pro Stück	
Fig. No.	Order No.		Dimensions Largest dia. and Length	Units per engine	Engine No. up to-from	Interchangeability	Suggested Spare Parts for engines	Description		Weight per piece	
Jll. No.	Référence		Dimensions le plus grand diam. et longueur mm	Quantité	Moteur No. jusqu'à - à partir de	Interchangeabilité	Proposition de pièces de rechange pr. moteurs		Dénomination	Poids par pièce	
Hydraulikpumpe, Steuergehäuse, Steuerräder, Einspritzpumpe Bildtafel Nr. 6						Hydraulic pump, gearbox for auxiliary pumps, auxiliary pump drive gears, injection pump Table No. 6			Pompe hydraulique, carter d'entraînement pour pompes auxiliaires, pignons d'entraînement pr. pompes auxiliaires, pompe d'injection Tableau No. 6		
340	M8x15 DIN 933-8G	Sechskantschraube	M8 x 15	4				Hexagon screw			
341	A8,4 DIN 6798	Fächerscheibe	A 8,4	4				Corrugated washer			
342	000 990 04 60	Nutmutter	M30 x 1,5	1				Grooved ring nut			
343	000 998 16 98	Keilriemenscheibenhälfte	170 Ø	2				V-belt pulley, half-member			
344	10x900 DIN 2215	Keilriemen	10 x 900	1				V-belt			
345	000 997 47 09	Ringdichtung	26 x 33 Ø x 3,5 Ø	1				Ring seal			
346	HD 032 A 06	Flansch	108 Ø x 33	1				Flange			
347	50x68x10 DIN 3760	Radialdichtung	50 x 68 Ø x 10	1				Radial gasket			
348	VD 014 80 03	Deckel f. Steuerg.	28,5 hoch	1				Gearbox cover			
349	B10 DIN 137	Federscheibe	B 10	10				Lock washer			
350	M10 DIN 934	Sechskantmutter	M 10	4				Hexagon nut			
352	M10x40 DIN 931-8G	Sechskantschraube	M10 x 40	4				Hexagon screw			
352a	M10x50 DIN 558	Sechskantschraube	M10 x 50	2				Hexagon screw			
253	M8x15 DIN 933-8G	Sechskantschraube	M8 x 15	2				Hexagon screw			
354	B8 DIN 137	Federscheibe	B 8	2				Lock washer			
355	VD 014 21 45	Flansch	25 x 4 x 60	1				Flange			
356	000 070 11 55	Zsb. Hydraulikpumpe 26 Ltr. (best. aus Teilen 356, 362-364)	0 510 520 309	1				Hydraulic pump ass., 26 ltr. (cons. of parts 356, 362-364)			
										Ens. pompe hydraulique 26 ltrs. (compr. les pièces 356, 362-364)	
357	M8 DIN 934	Sechskantmutter	M 8	4				Hexagon nut			
358	B8 DIN 137	Federscheibe	B 8	4				Lock washer			
359	000 078 A 80	Dichtung	92 x 120 x 0,5	1				Gasket			
360	M8x25 DIN 939-5S	Stiftschraube	M8 x 25	4				Stud			
361	VD 014 78 24	Antriebsrad f. Hydr.-Pumpe	Z20; 55,6 Ø	1				Drive gear for hydraulic pump			
362	3x6,5 DIN 6888	Scheibenfeder	3 x 6,5	1				Plate spring			
363	A12 DIN 127	Federring	A 12	1				Spring ring			
364a	000 990 54 50	Sechskantmutter	M12x1,5/SW 17	1				Hexagon nut			
365	M12 DIN 934	Sechskantmutter	M12	1				Hexagon nut			
366	B12 DIN 137	Federring	B12	1				Spring ring			

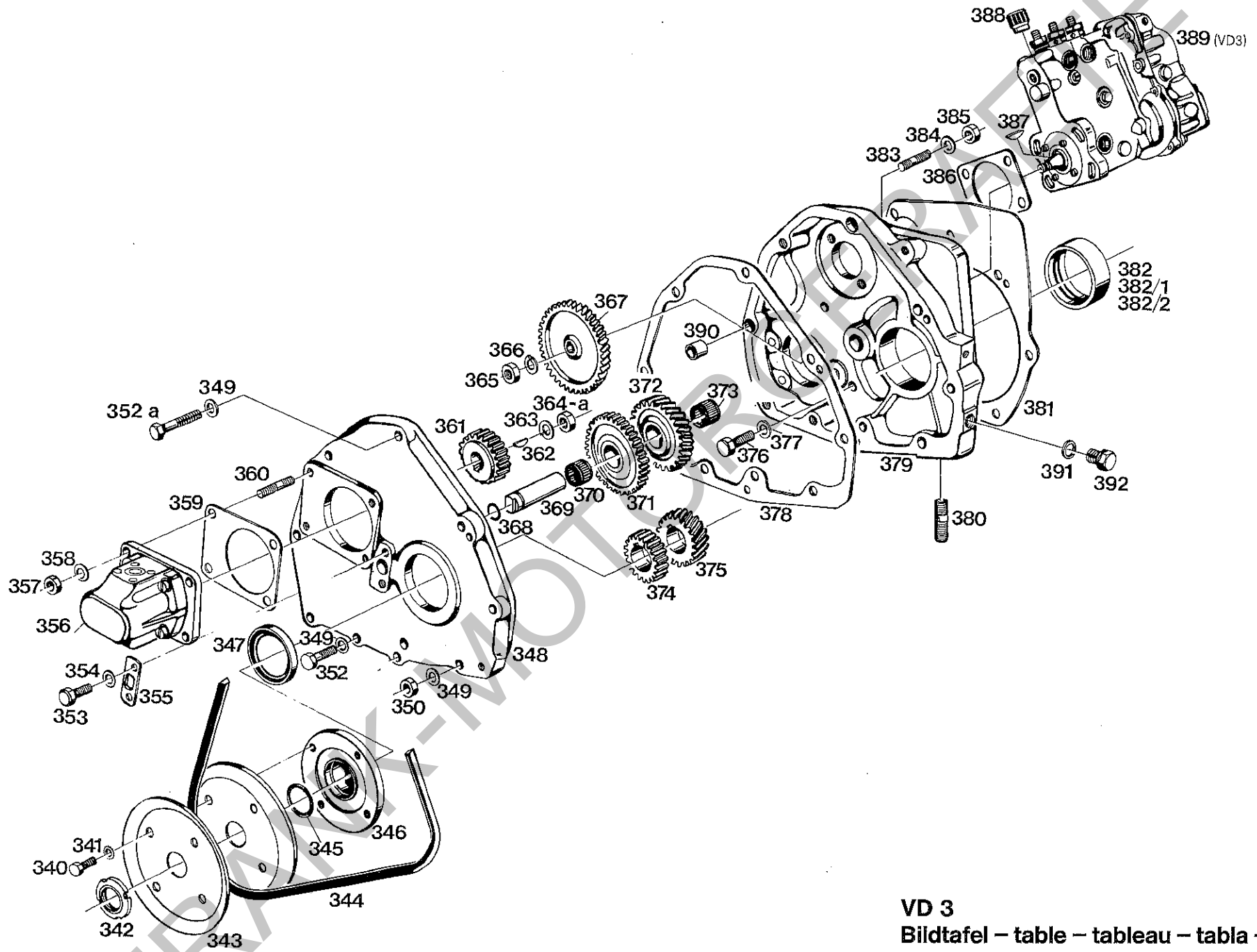

VD 3
 Bildtafel – table – tableau – tabla – No. 6

FRANK MOTOR PARTS

Bild Nr.	Bestell-Nr.	Benennung	Abmessung größter Ø u. Länge	Stück	Motor-Nr. bis-ab	Austausch-barkelt	Ersatzteilverschlag für Motoren			Gewicht pro Stück
Fig. No.	Order No.		Dimensions Largest dia. and Length	Units per engine	Engine No. up to-from	Inter-change-ability	Suggested Spare Parts for engines	Description		Weight per piece
J# No.	Référence		Dimensions le plus grand diam. et longueur mm	Quantité	Moteur No. jusqu'à - à partir de	Inter-change-abilité	Proposition de pièces de rechange pr. moteurs		Dénomination	Poids par pièce
367	VD 014 22 24	Antriebsrad f. Einspritzp. Antriebsrad für Nockenwelle siehe Bildnr. 329a	Z 40; Ø 113,5	1				Drive gear for injection pump Camshaft drive gear (see III. No. 329a)	Pignon d'entraînement pr. pompe d'injection Pignon d'entraînement pour arbre à cames (voir Fig. No. 329a)	
368	000 997 52 09	Ringdichtung	12 x Ø 18 x Ø 3	1				Ring seal	Joint annulaire	
369	VD 014 80 20	Lagerbolzen	Ø 20 x 74,5	1				Pillow block	Axe d'articulation	
370	000 997 18 60	Nadelkäfig	20 x Ø 26 x 20	1				Needle cage	Roulement à aiguilles	
371	VD 014 01 23	Zwischenrad vorn	Z 35; Ø 92,4 x 20	1				Intermediate drive gear, front	Roue intermédiaire, AV	
372	VD 014 06 23	Zwischenrad hinten (St)	Z 31; Ø 88,3 x 20	1				Intermediate drive gear, rear	Roue intermédiaire, AR	
373	000 997 18 60	Nadelkäfig	20 x Ø 26 x 20	1				Needle cage	Roulement à aiguilles	
374	VD 014 01 24	Antriebsrad vorn	Z 20, Ø 55,6 x 18	1				Front drive gear	Pignon d'entraînement AV	
375	VD 014 06 24	Antriebsrad hinten (St)	Z 20, Ø 59,5 x 22	1				Rear drive gear	Pignon d'entraînement AR	
376	M10x25 DIN 933-8G	Sechskantschraube	M 10 x 25	3				Hexagon screw	Vis six pans	
377	B10 DIN 137	Federscheibe	B 10	3				Lock washer	Rondelle Grower	
378	VD 014 80 82	Dichtung	0,5 dick	1				Gasket	Joint	
379	VD 014 80 01	Steuergehäuse	59 hoch	1				Gearbox for auxiliary pumps	Carter d'entraînement pour pompes auxiliaires	
380	M12x30 DIN 939-8G	Stiftschraube	M 12 x 30	2				Stud	Goujon fileté	
381	VD 014 80 81	Dichtung	0,5 dick	1				Gasket	Joint	
382	VD 013 80 56	Hauptlagerbuchse (Original)	Ø 74,5 x Ø 70	1				Main bearing shell (standard)	Coussinet principal (standard)	
382/1	VD 013 10 56	Hauptlagerbuchse (1. Übergr.)	für Ø 69,75	1				Main bearing shell (1st oversize)	Coussinet principal (1er alésage)	
382/2	VD 013 20 56	Hauptlagerbuchse (2. Übergr.)	für Ø 69,5	1				Main bearing shell (2nd oversize)	Coussinet principal (2me alésage)	
383	M10x30 DIN 939-5S	Stiftschraube	M 10 x 30	3				Stud	Goujon fileté	
384	B10 DIN 137	Federscheibe	B 10	3				Lock washer	Rondelle Grower	
385	M10 DIN 934-4D	Sechskantmutter	M 10	3				Hexagon nut	Ecrou six pans	
386	HD 021 B 80	Dichtung	82 x 116 x 1	1				Gasket	Joint	
387	3x6,5 DIN 6888	Scheibfeder	3 x 6,5	1				Plate spring	Ressort en rondelle	
388	0 457 104 001	Luftfilter	Bosch-Teil	1				Air filter	Filtre à air	
389	VD3 020 35 52	Zsb. Einspritzpumpe mit Regler (best. aus Teilen 365, 366, 387-389)	0 400 463 118	1	35 PS Ausführung (Regler EP/RSV 400-1225 A1B 1099DL)			Fuel injection pump with regulator (cons. of parts 365, 366, 387-389)	Ens. pompe d'injection avec régulateur (compr. les pièces 365, 366, 387-389)	
390	VD 014 80 32	Paßbüchse	Ø 15 x 15	2				Locating bush	Douille d'ajustage	
391	A16x20 DIN 7603	Flachdichtung	A16 x 20	1				Flat gasket	Joint plat	
392	M16x1,5 DIN 910	Verschlußschraube	M16 x 1,5	1				Sealing screw	Vis de fermeture	

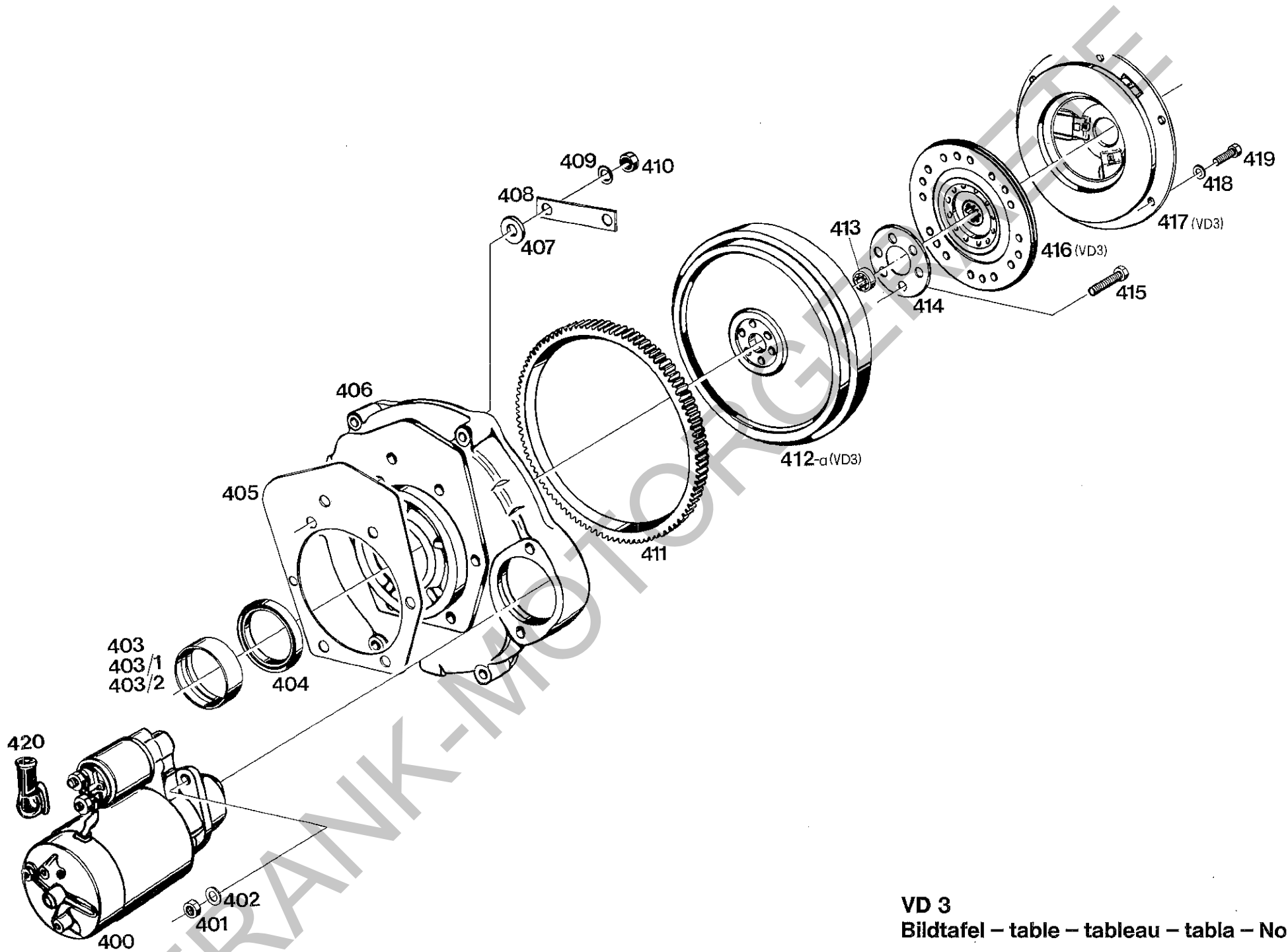

VD 3
Bildtafel – table – tableau – tabla – No. 7

Bild Nr.	Bestell-Nr.	Benennung	Abmessung größter Ø u. Länge	Stück	Motor-Nr. bis-ab	Austauschbarkeit	Ersatzteilvorschlag für Motoren		Gewicht pro Stück		
Fig. No.	Order No.		Dimensions Largest dia. and Length	Units per engine	Engine No. up to-from	Interchangeability	Suggested Spare Parts for engines	Description	Weight per piece		
Jil. No.	Référence		Dimensions le plus grand diam. et longueur mm	Quantité	Moteur No. jusqu'à-à partir de	Interchangeabilité	Proposition de pièces de rechange pr. moteurs	Dénomination	Poids par pièce		
Schwungrad, Anlasser, Kupplung						Flywheel, starter, clutch			Ens. volant, démarreur, embrayage		
Bildtafel Nr. 7						Table No. 7			Tableau No. 7		
400	000 180 25 50	Anlasser (12 V; 2,5 PS)	0 001 362 024	1				Starter (12 V; 2,5 HP)		Démarreur (12 V, 2,5 ch)	
401	M10 DIN 934	Sechskantmutter	M 10	2				Hexagon nut		Ecrou six pans	
402	B10 DIN 137	Federscheibe	B 10	2				Lock washer		Rondelle Grower	
403	VD 013 80 56	Hauptlagerbuchse (Originald.)	74,5 Ø x 70 Ø	1				Main bearing shell (standard)		Coussinet principal (standard)	
403/1	VD 013 10 56	Hauptlagerbuchse (1. Übergr.)	für 69,75 Ø	1				Main bearing shell (1st oversize)		Coussinet principal (1er alésage)	
403/2	VD 013 20 56	Hauptlagerbuchse (2. Übergr.)	für 69,5 Ø	1				Main bearing shell (2nd oversize)		Coussinet principal (2me alésage)	
404	70x90x13 DIN 3760	Radialdichtung	70 x 90 Ø x 13	1				Radial gasket		Joint	
405	VD 011 80 80	Dichtung	0,5 dick	1				Gasket		Joint	
406	VD 011 80 02	Lagerdeckel	73 hoch	1				Crown		Chapeau de palier	
407	000 991 17 41	Scheibe	12,3 x 30 Ø x 3	7				Shim		Rondelle Grower	
408	000 994 39 60	Sicherungsblech	120 x 20	3				Locking tab		Tôle d'arrêt	
409	B12 DIN 137	Federscheibe	B 12	1				Lock washer		Rondelle Grower	
410	M12 DIN 934	Sechskantschraube	M 12	7				Hexagon screw		Vis six pans	
411	HD 013 A 32	Anlasserzahnkranz	306 Ø x 22	1				Starter gear ring		Couronne dentée du volant	
412a	VD3 013 81 42	Schwungrad		1				Flywheel		Volant	
413	6002ZDIN 625	Ring-Rillenkugellager	15 x 32 x 9	1				Deep-groove ball bearing		Roulement à billes	
414	000 994 40 60	Sicherungsblech	81 Ø	1				Locking tab		Tôle d'arrêt	
415	M10x30 DIN 931-8G	Sechskantschraube	M10 x 30	6				Hexagon screw		Vis six pans	
416	A45 040 80 31	Kupplungsscheibe	1864 218 002	1				Clutch plate		Disque d'embrayage	
417	A45 040 80 32	Zsb. Druckplatte KS 200 mit gelben Federn	1882 196 005	1				Clutch pressure plate ass. (KS 200 with yellow springs)		Ens. d'embrayage (KS 200 avec ressorts jaunes)	
418	B8 DIN 137	Federscheibe	B 8	6				Lock washer		Rondelle Grower	
419	M8x20 DIN 933-10K	Sechskantschraube	M8 x 20	6				Hexagon screw		Vis six pans	
420	504 184 00 90	Gummikappe	2 000 558 001	1				Rubber cap		Capuchon	

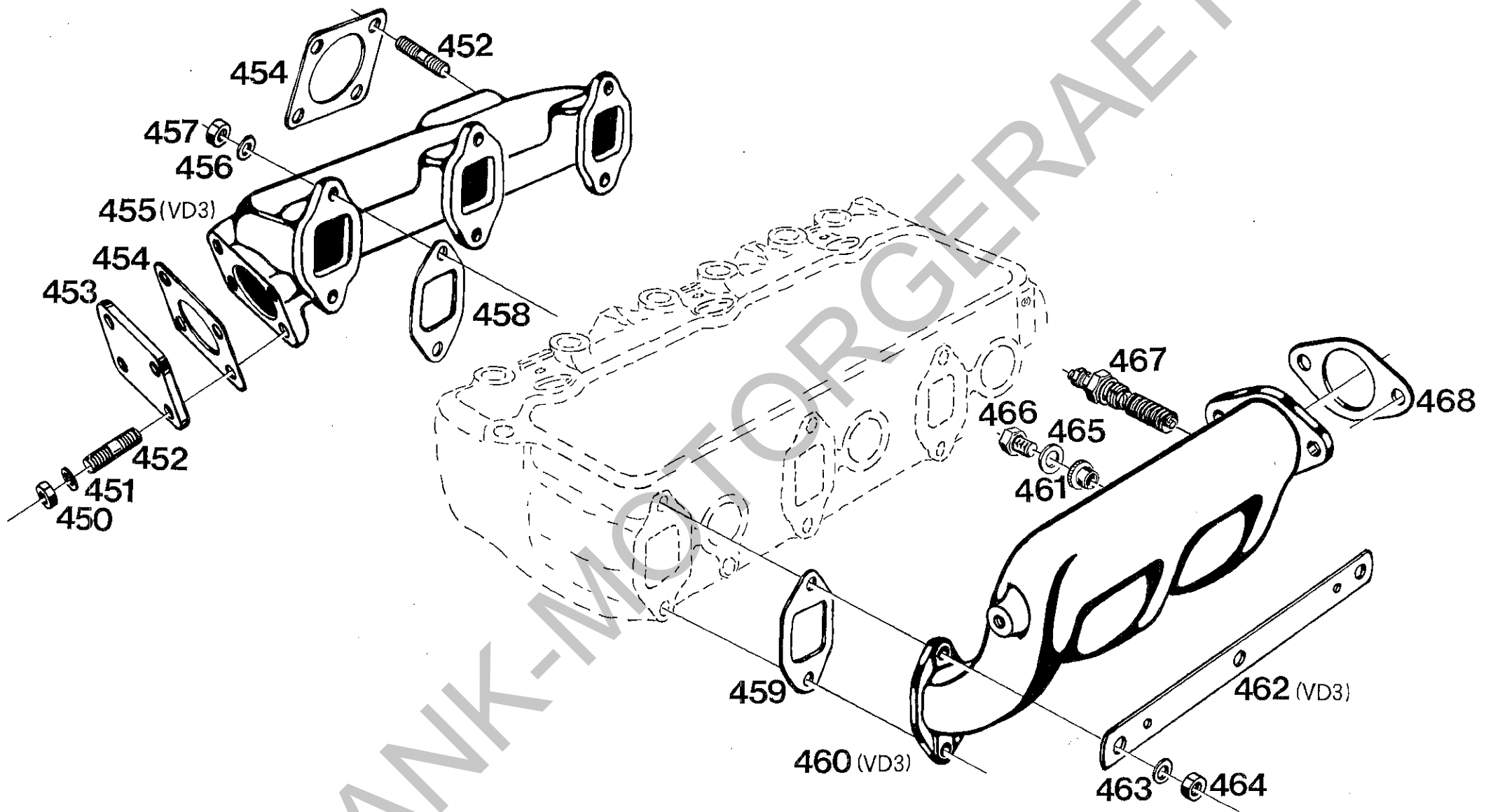

VD 3
 Bildtafel – table – tableau – tabla – No. 8

Bild Nr.	Bestell-Nr.	Benennung	Abmessung größter Ø u. Länge	Stück	Motor-Nr. bis-ab	Austauschbarkeit	Ersatzteillvorschlag für Motoren			Gewicht pro Stück
Fig. No.	Order No.		Dimensions Largest dia. and Length	Units per engine	Engine No. up to-from	Inter-change-ability	Suggested Spare Parts for engines	Description		Weight per piece
Jll. No.	Référence		Dimensions le plus grand diam. et longueur mm	Quantité	Moteur No. jusqu'à-à partir de	Inter-change-abilité	Proposition de pièces de rechange pr. moteurs		Dénomination	Poids par pièce

**Aus- und Einlaßkrümmer
Bildtafel Nr. 8**

**Intake elbow, outlet elbow
Table No. 8**

**Coude d'admission, coude d'émission
Tableau No. 8**

450	M8 DIN 934	Sechskantmutter	M 8	4				Hexagon nut	Ecrou six pans
451	B8 DIN 137	Federscheibe	B 8	4				Lock washer	Rondelle Grower
452	M8x18 DIN 835-5S	Stiftschraube	M 8 x 18	8				Stud	Goujon fileté
453	VD3 142 80 05	Flansch	79 x 79 x 6,5	1				Flange	Flasque
454	504 142 00 80	Dichtung	76 x 76 x 2	2				Gasket	Joint
455	VD3 142 80 52	Auslaßkrümmer		1				Outlet elbow	Coude d'émission
456	B8 DIN 137	Federscheibe	B 8	6				Lock washer	Rondelle Grower
457	M8 DIN 934	Sechskantmutter	M 8	6				Hexagon nut	Ecrou six pans
458	000 025 80 78	Flanschdichtung	47 x 91 x 2,5	3				Flange gasket	Joint de flasque
459	000 025 01 78	Flanschdichtung	47 x 91 x 1	3				Flange gasket	Joint de flasque
460	VD3 025 80 05	Ansaugkrümmer		1				Intake elbow	Coude d'admission
461	000 993 08 55	Blindstopfen	Ø 10 x 9	1	Im Ersatzfall 465 mit 466			Blanking plug	Bouchon blanc
462	VD3 024 80 53	Halteschiene	20 x 4 x 290	1				Retaining rail	Etrier de retenue
463	B8 DIN 137	Federscheibe	B 8	6				Lock washer	Rondelle Grower
464	M8 DIN 934	Sechskantmutter	M 8	6				Hexagon nut	Ecrou six pans
465	000 997 15 30	Dichtung	8,5 x 15 x 2	1				Gasket	Joint
466	DIN961-M8x1x10	Schraube	M 8 x 1 x 10	1				Hexagon screw	Vis six pans
467	000 181 01 11	Glühkerze	Beru 184 G	1				Glow plug	Bougie de chauffage
468	60x2,5 DIN71511	Dichtung	60 x 2,5	1				Gasket	Joint

Luftfilter siehe Bildtafel 15

Air filter

Filtre à air

Dichtungssatz VD 3

Gasket set VD 3

Jeu de joints VD 3

VD3 190 80 85

Dichtungssatz VD3 kpl.
(best. aus allen Dichtungen VD 3,
ohne Simmerringe)

Complete set of gaskets VD 3
(consisting of all gaskets in VD3
engine except oil seals)

Jeu de joints compl. VD 3
(comprenant tous les joints du moteur
VD3 sans baques d'étanchéité)

Bild Nr.	Bestell-Nr.	Benennung	Abmessung größter Ø u. Länge	Stück	Maschinen-Nr. von-bis	Austauschbarkeit	Ersatztelevorschlag für Maschinen			Gewicht pro Stück
Fig. No.	Order No.		Dimensions Largest dia. and Length	Units per engine	Machine No. from-to	Interchangeability	Suggested Spare Parts for Machines	Description		Weight per piece
Jil. No.	Référence		Dimensions le plus grand diam. et longueur mm	Quantité	No. de Machine de-jusqu'à	Interchangeabilité	Proposition de pièces de rechange pour Machines		Dénomination	Poids par pièce

Änderungen

HOLDER

B 40 B 41

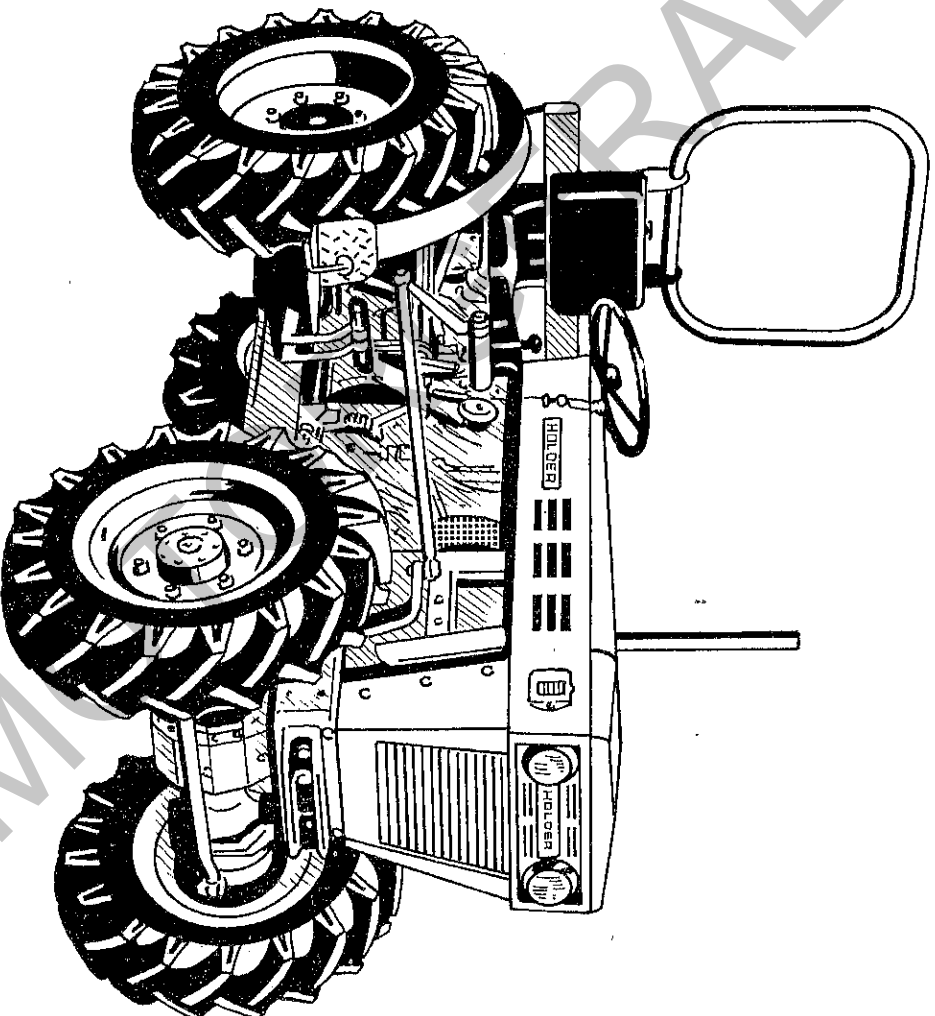

**Ersatzteilliste zum
Schmalspurschlepper
Type B 40 und B 41**

B 40-B 41 EL03776

Geb Brüder Holder GmbH & Co.

D 7418 Metzingen/Germany Post 66 Telefon 0 71 23/20 36 Telex 7245 319

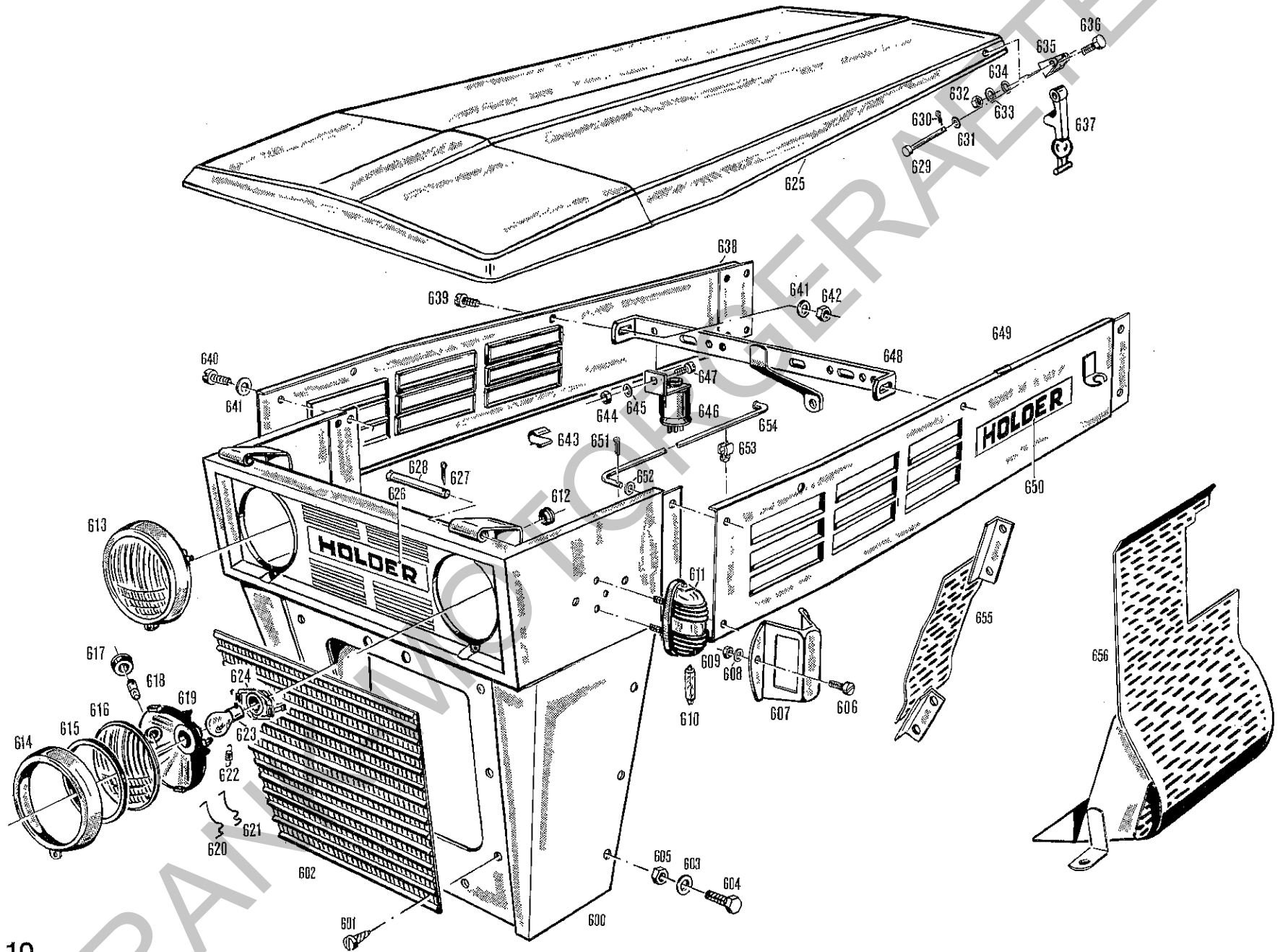

Bildtafel Nr. 10

Bild Nr.	Bestell-Nr.	Benennung	Abmessung größter Ø u. Länge	Stück	Maschinen-Nr. von-bis	Austauschbarkeit	Ersatzteilverschlag für Maschinen			Gewicht pro Stück
Fig. No.	Order No.		Dimensions Largest dia. and Length	Units per engine	Machine No. from-to	Interchangeability	Suggested Spare Parts for Machines	Description		Weight per piece
Jfl. No.	Référence		Dimensions le plus grand diam. et longueur mm	Quantité	No. de Machine de-jusqu'à	Interchangeabilité	Proposition de pièces de rechange pour Machines	Dénomination		Poids par pièce

B40 B41

**Haube mit Haube vorn
Scheinwerfer
Bildtafel Nr. 10**

600	B40 160 80 55	Zsb. Haube vorn		1	1					
601	*DIN7971B5,5x16	Zylinderblechschraube	B5,5 x 16	6	6					
602	A15 164 81 28	Ziergitter	269 x 324	1	1					
603	*DIN137B10	Federscheibe	B10	6	6					
604	*DIN933M10x25	8,8-Sechskantschraube	M10 x 25	6	6					
605	*DIN934M10	Sechskantmutter	M10	6	6					
606	*DIN84M6x10	Zylinderschraube	AM 6	4	4					
607	A45 187 80 29	Blinkerschutz	78 x 145 x 1,5	2	2					
608	*DIN137B6	Federscheibe	B6	4	4					
609	*DIN934M6	Sechskantmutter	M6	4	4					
610	*DIN72601-12V18WK	Soffittenlampe Form K	18 W	2	2		Ersetzt Nr. 000 182 02 21			
611	000 182 30 04	Blinkleuchte Hella	BL 30/3 gelb	2	2					
612	000 997 12 14	Gummitülle (f. Bohr. 12 Ø)		2	2					
613	A 180 A 62	Zsb. Scheinwerfereinsatz (best. aus Teilen 614-617, 619-622, 624)		2	2					
614	E1 5412 01	Glashaltering m. Schraube		2	2					
615	E1 4315 04	Dichtung		2	2					
616	A 182 A 90	Scheinwerferglas	E1 6021 02	2	2					
617	E1 1978 02	Fassung f. Standlicht		2	2					
618	*DIN72601-12V2WH	Glühbirne Form H	12 V; 2 W	2	2		Ersetzt Nr. 000 182 02 17			
619	E1 5403 03	Reflektor		2	2					
620	E1 1977 02	Sprengfeder		4	4					
621	E1 5247 01	Sprengfeder		4	4					
622	E1 5204 06	Spannfeder (f. Lampenfassung)		2	2					
623	*DIN72601-12V15WQ	Glühbirne Form Q	12 V, 15 W	2	2		Ersetzt Nr. 000 182 01 17			
624	E1 5403 05	Fassung (f. Hauptlicht)		2	2					
625	A55 160 80 03	Zsb. Haube vollst.		1	1					
626	000 004 14 01	Namenszug	30 x 188	1	1					
627	*DIN94-2x15	Splint	Ø2 x 15	2	2					
628	000 991 92 25	Kerbbolzen	Ø8 x 92	2	2					
629	000 991 01 32	Bundbolzen	Ø10 x 48	2	2					
630	*DIN94-1,5x15	Splint	1,5 x 15	2	2					
631	000 991 62 39	Scheibe	5,2 x Ø10 x 1	2	2					
632	*DIN934M8	Sechskantmutter	M8	2	2					
633	000 991 04 39	Scheibe	6,4 x Ø15 x 1	2	2					
634	*DIN137B8	Federscheibe	B8	2	2					
635	000 993 09 98	Lager	17 x 76 x 2,5	2	2					
636	*DIN933M8x15	8,8-Sechskantschraube	M8 x 15	2	2					

*Bei Bestellungen statt der
Bezeichnung DIN ein X einsetzen!

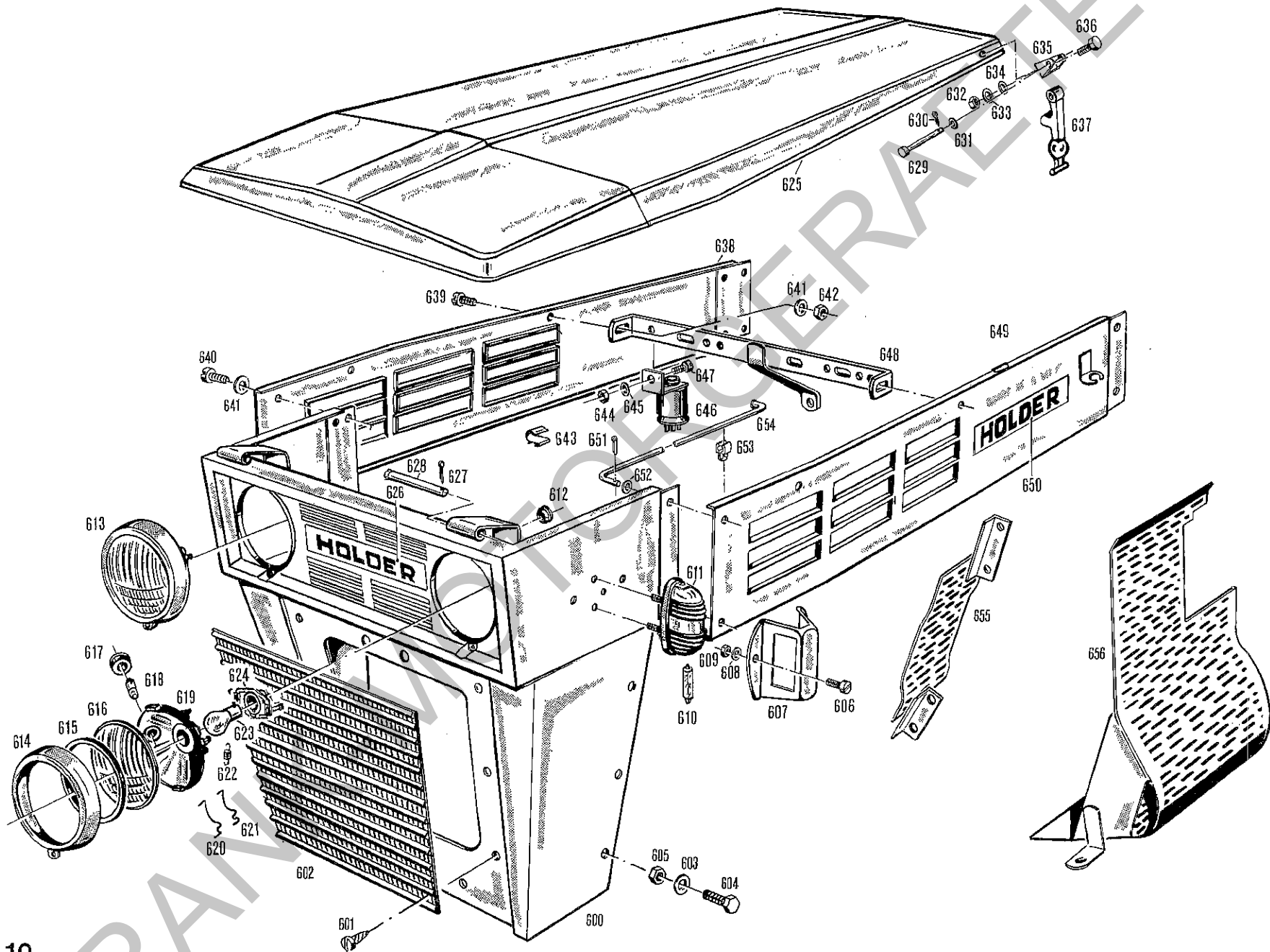

Bildtafel Nr. 10

FRANK-MOTORGERÄTE

Bild Nr.	Bestell-Nr.	Benennung	Abmessung größter Ø u. Länge	Stück	Maschinen-Nr. von-bis	Austauschbarkeit	Ersatzteilverschlag für Maschinen			Gewicht pro Stück
Fig. No.	Order No.		Dimensions Largest dia. and Length	Units per engine	Machine No. from-to	Interchangeability	Suggested Spare Parts for Machines	Description		Weight per piece
Jil. No.	Référence		Dimensions le plus grand diam. et longueur mm	Quantité	No. de Machine de-jusqu'à	Interchangeabilité	Proposition de pièces de rechange pour Machines		Dénomination	Poids par pièce

B40 B41

637	000 993 07 94	Haubenhalter		2	2					
638	A55 160 01 69	Zsb. Haubenseitenteil rechts		1	1					
639	*DIN84M6x15	Zylinderschraube	AM6 x 15	8	8					
640	*DIN84M6x10	Zylinderschraube	AM6 x 10	8	8					
641	*DIN137B6	Federscheibe	B6	10	10					
642	*DIN934M6	Sechskantmutter	M6	2	2					
643	000 187 07 78	Kabelbefestiger	Ø7	11	11		Entfällt ab			
644	*DIN934M6	Sechskantmutter	M6	1	1					
645	*DIN137B6	Federscheibe	B6	1	1					
646	000 181 03 53	Blinkgeber	12V /21W	1	1					
647	*DIN84M6x15	Zylinderschraube	AM6 x 15	1	1					
648	B40 160 80 83	Zsb. Verbindungsstrebe		1	1					
649	A55 160 02 69	Zsb. Haubenseitenteil links		1	1					
650	000 004 13 01	Namenszug	35 x 275	2	2					
651	*DIN94-2x15	Splint		1	1					
652	*DIN126-7	Scheibe		1	1					
653	000 995 80 81	Rohrklemme		1	1					
654	A55 164 80 36	Haltestange	Ø5,8 x 378	1	1					
655	B40 160 01 20	Zsb. Seitenverkleidung I		1	1					
656	B40 160 02 20	Zsb. Seitenverkleidung II		1	1					

*Bei Bestellungen statt der Bezeichnung DIN ein X einsetzen!

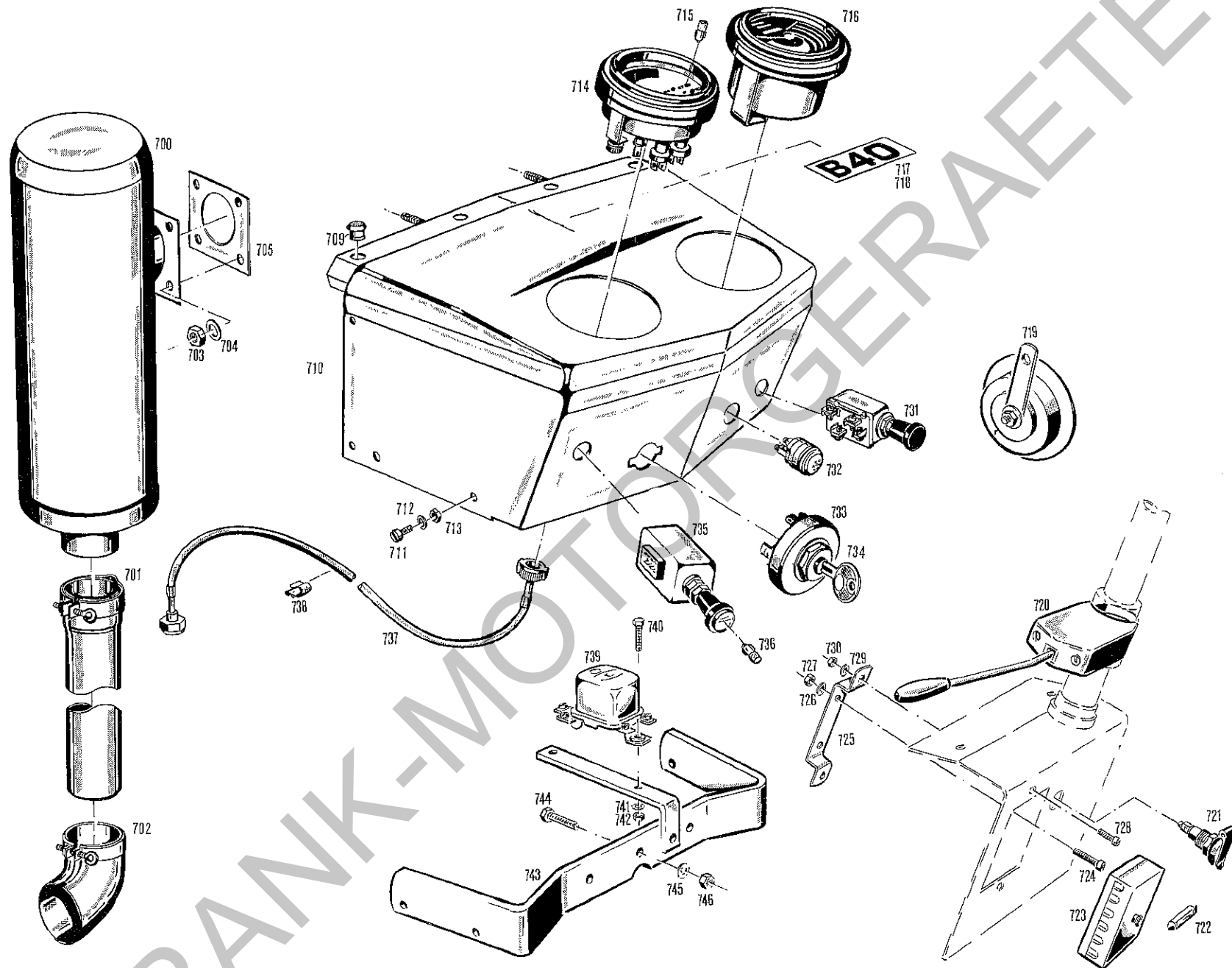

Bildtafel Nr. 11

Bild Nr.	Bestell-Nr.	Benennung	Abmessung größter Ø u. Länge	Stück	Maschinen-Nr. von-bis	Austauschbarkeit	Ersatzteilverschlag für Maschinen			Gewicht pro Stück
Fig. No.	Order No.		Dimensions Largest dia. and Length	Units per engine	Machine No. from-to	Interchangeability	Suggested Spare Parts for Machines	Description		Weight per piece
Jll. No.	Référence		Dimensions le plus grand diam. et longueur mm	Quantité	No. de Machine de-jusqu'à	Interchangeabilité	Proposition de pièces de rechange pour Machines		Dénomination	Poids par pièce

B40 B41

**Auspuff, Haube hinten
Schalter, Instrumente
Bildtafel Nr. 11**

700	A45 140 80 22	Zsb. Auspuff		1	1					
701	A 140 A 47 000 090 06 33	Zsb. Verlängerungsrohr Ösenschraube für Verlängerungsrohr 701	Ø48 x 460 M6	1 1	1 1					
702	000 140 A 25	Zsb. Bogen		1	1					
703	*DIN934M8	Sechskantmutter	M8	4	4					
704	*DIN137B8	Federscheibe	B8	4	4					
705	504 142 00 80	Dichtung	76 x 76 x 2	1	1					
709	000 997 04 05	Gummistopfen	Ø 18 x 14	4	4					
710	A55 160 03 54	Zsb. Haube hinten		1	1					
711	*DIN 84M6x15	Zylinderschraube	AM6 x 15	4	4					
712	*DIN137B6	Federscheibe	B6	4	4					
713	*DIN934M6	Sechskantmutter	M6	4	4					
714	A55 181 80 62	Kombi-Instrument	Ø80	1	1					
715	*DIN72601-12V2WJ	Glühbirne Form J	12 V, 2 W	5	5					
716	A45 181 81 60	Traktormeter	6 Gg.	1	1					
717	B40 004 80 01	Typenbezeichnung B40		1	—					
718	B41 004 80 01	Typenbezeichnung B41		—	1					
719	000 180 12 06	Signalhorn	B. 0320 043 005	1	1					
720	000 180 80 74	Zsb. Blinkerschalter	B. 0341 810 006	1	1					
	000 187 80 33	Befestigungsteile für Blinkerschalter	B. 3347 000 001	1	1					
721	000 181 02 14 *DIN72591-2POL	Steckdose Stecker 2-polig (für Steckdose 721)	2-polig	1 1	1 1			Nur für Export.		
722	000 183 03 30	Sicherung	8 Amp.	6	6					
723	000 180 06 07	Zsb. Sicherungsdose	6-polig	1	1					
724	*DIN84M5x18	Zylinderschraube	AM5 x 18	2	2					
725	A 181 A 04	Halter f. Sicherungsdose	20 x 1,5 x 160	1	1					
726	*DIN137B5	Federscheibe	B5	2	2					
727	*DIN934M5	Sechskantmutter	M5	2	2					
728	*DIN84M4x12	Zylinderschraube	M4 x 12	2	2					
729	*DIN137B4	Federscheibe	B4	2	2					
730	*DIN934M4	Sechskantmutter	M4	2	2					
731	000 181 00 10	Glüh-Anlaßschalter	B. 0343 008 006	1	1					
732	000 181 01 12	Glühüberwacher	KOSK 08/45	1	1					
733	000 181 02 08	Schaltkasten m. Schlüssel		1	1					
734	000 181 03 50	Schalt Schlüssel (Zündschl.)	Hella 31/18	1	1					

*Bei Bestellungen statt der
Bezeichnung DIN ein X einsetzen!

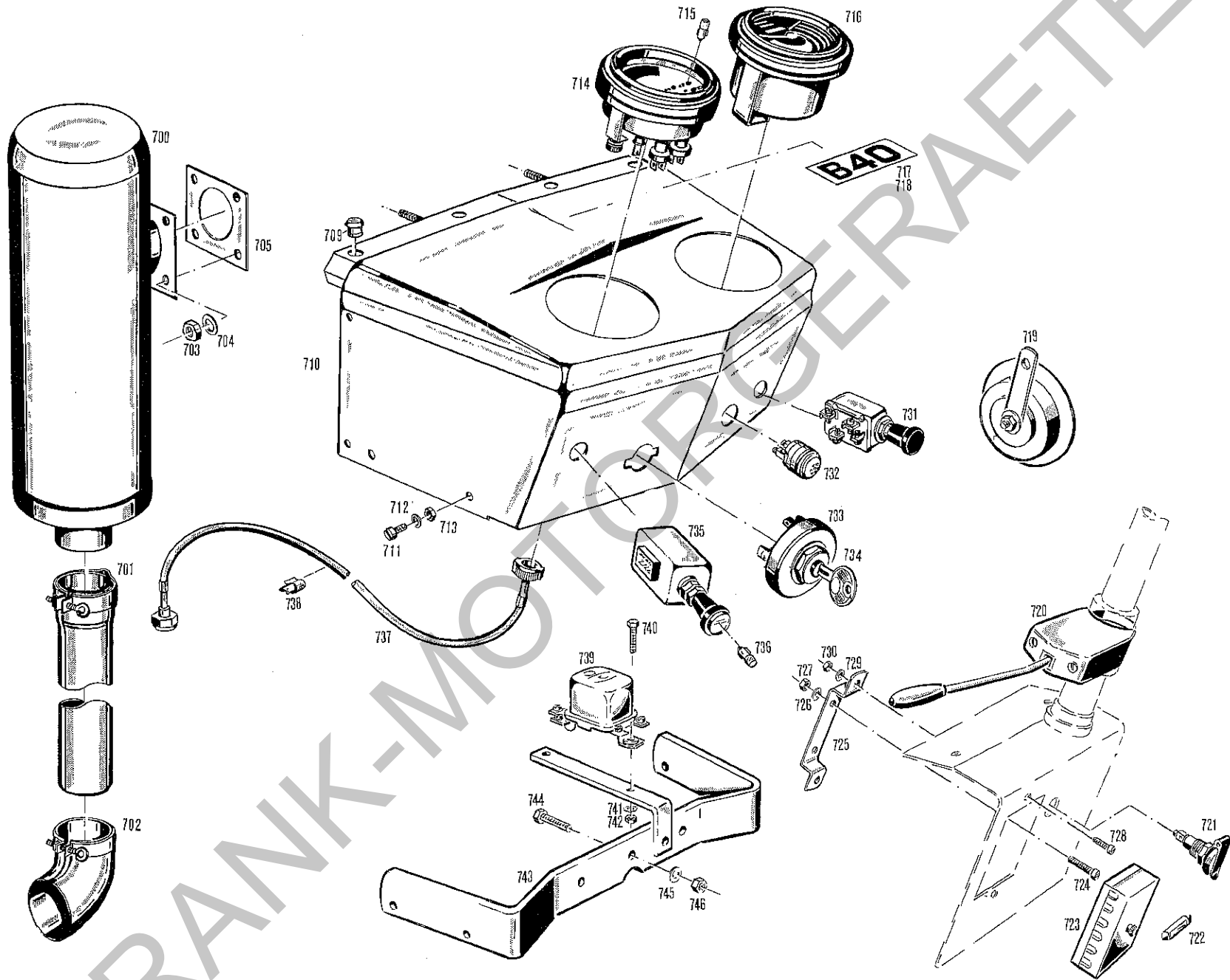

Bildtafel Nr. 11

Bild Nr.	Bestell-Nr.	Benennung	Abmessung größter Ø u. Länge	Stück	Maschinen-Nr. von-bis	Austauschbarkeit	Ersatzteilverschlag für Maschinen			Gewicht pro Stück
Fig. No.	Order No.		Dimensions Largest dia. and Length	Units per engine	Machine No. from-to	Interchangeability	Suggested Spare Parts for Machines	Description		Weight per piece
Jil. No.	Référence		Dimensions le plus grand diam. et longueur mm	Quantité	No. de Machine de-jusqu'à	Interchangeabilité	Proposition de pièces de rechange pour Machines		Dénomination	Poids par pièce

B40 B41

735	000 181 12 58	Warnlichtimpulsgeber	B. 0336 851 008	1	1					
736	*DIN72601-12V2WJ	Glühbirne Form J	12 V, 2 W	1	1					
	000 180 10 45	Kabelsatz f. Warnblinkanlage		1	1					
737	B40 180 80 63	Zsb. Biegsame Welle	1000 lg.	1	1					
738	000 187 07 78	Kabelbefestiger	Ø 7	1	1					
739	000 180 14 33	Zsb. Reglerschalter	B. 0190 215 028	1	1					
740	*DIN933M6x25	8.8-Sechskantschraube	M6 x 25	2	2					
741	*DIN137B6	Federscheibe	B6	2	2					
742	*DIN934M6	Sechskantmutter	M6	2	2					
743	B40 160 80 57	Zsb. Halter		1	1					
744	*DIN931M8x28	8.8-Sechskantschraube	M8 x 28	2	2					
745	*DIN137B8	Federscheibe	B8	2	2					
746	*DIN934M8	Sechskantmutter	M8	2	2					

*Bei Bestellungen statt der Bezeichnung DIN ein X einsetzen!

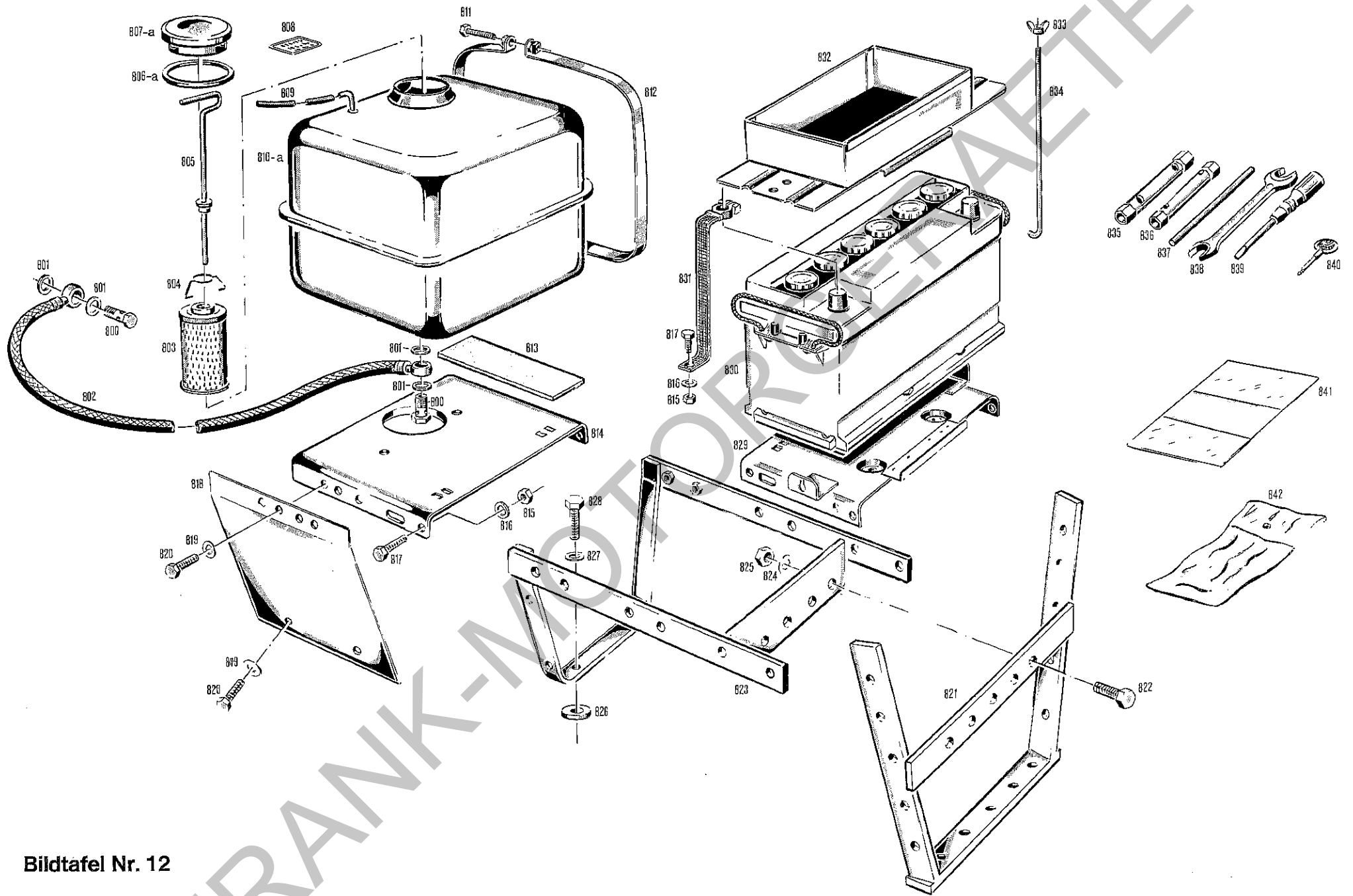

Bildtafel Nr. 12

Bild Nr.	Bestell-Nr.	Benennung	Abmessung größter Ø u. Länge	Stück	Maschinen-Nr. von-bis	Austauschbarkeit	Ersatzteillvorschlag für Maschinen		Gewicht pro Stück
Fig. No.	Order No.		Dimensions Largest dia. and Length	Units per engine	Machine No. from-to	Interchangeability	Suggested Spare Parts for Machines	Description	Weight per piece
Jll. No.	Référence		Dimensions le plus grand diam. et longueur mm	Quantité	No. de Machine de-jusqu'à	Interchangeabilité	Proposition de pièces de rechange pour Machines	Dénomination	Poids par pièce

B40 B41

**Kraftstoffbehälter,
Akku, Werkzeugkasten
Bildtafel Nr. 12**

800	*DIN7623M14x1,5	A8-Hohlschraube	M14 x 1,5	2	2				
801	*DIN7603A14x20CU	Flachdichtung	A14 x 20	4	4				
802	A45 020 80 15	Kraftstoffleitung	Mittena, 735	1	1				
803	000 022 67 51	Filtereinsatz	M u, H P7070	1	1				
804	A20 022 B 29	Haltebügel	Ø 1,5	1	1				
805	A45 020 80 31	Zsb. Handgriff	Ø 5,8 x Ø 24	1	1				
806	000 997 63 01	Dichtring f. Kugelverschluß	Ø 74 x Ø 84 x 2,5	1	1	Bis B40 4 10181 Bis B41 4 11222	} Nicht austauschbar!		
806a	000 997 09 10	Dichtring f. Bajonettverschluß	f. Ø 105	1	1	Ab B40 4 10182 Ab B41 4 11223			
807	000 993 00 14	Tankdeckel (Kugelverschluß)		1	1	Bis B40 4 10181 Bis B41 4 11222	} Nicht austauschbar!		
807a	000 993 00 22	Tankdeckel (Bajonettverschluß)		1	1	Ab B40 4 10182 Ab B41 4 11223			
808	000 001 03 60	Schiebebild	25 x 35	1	1				
809	000 973 22 04	Schlauch (Lecköl)	Ø 4,5 x 1,5 x 470	1	1				
810	A45 140 80 01	Zsb. Kraftstoffbehälter mit Kugelverschlußdeckel		1	1	Bis B40 4 10181 Bis B41 4 11222	} Im Ersatzfall Teil 810a einbauen!		
810a	A55 140 81 01	Zsb. Kraftstoffbehälter mit Bajonettverschlußdeckel		1	1	Ab B40 4 10182 Ab B41 4 11223			
811	*DIN933M8x45	Sechskantschraube	M8 x 45	2	2				
812	A 141 B 60	Spannband	20 x 1,5	2	2				
813	A55 141 80 82	Tankunterlage	60 x 240 x 5	2	2				
814	A45 061 01 21	Tragblech hinten	250 x 360 x 2	1	1				
815	*DIN934M8	Sechskantmutter	M8	8	8				
816	*DIN137B8	Federscheibe	B8	8	8				
817	*DIN933M8x20	Sechskantschraube	M8 x 20	8	8				
818	B40 166 02 57	Seitenverkleidung II	200 x 240 x 1,25	2	2				
819	*DIN137B8	Federscheibe	B8	6	6				
820	*DIN933M8x20	Verz. Sechskantschraube	M8 x 20	6	6				
821	B40 160 80 56	Zsb. Rahmen vorn		1	1				
822	*DIN933M10x25	8.8-Sechskantschraube	M10 x 25	2	2				
823	B40 060 80 45	Zsb. Tragrahmen		1	1				
824	*DIN137B10	Federscheibe	B10	2	2				
825	*DIN934M10	Sechskantmutter	M10	2	2				
826	000 991 84 41	Scheibe	Ø 29 x 14,5 x 5	6	6				
827	*DIN137B10	Federscheibe	B10	4	4				
828	*DIN933M10x30	8.8-Sechskantschraube	M10 x 30	4	4				

*Bei Bestellungen statt der Bezeichnung DIN ein X einsetzen!

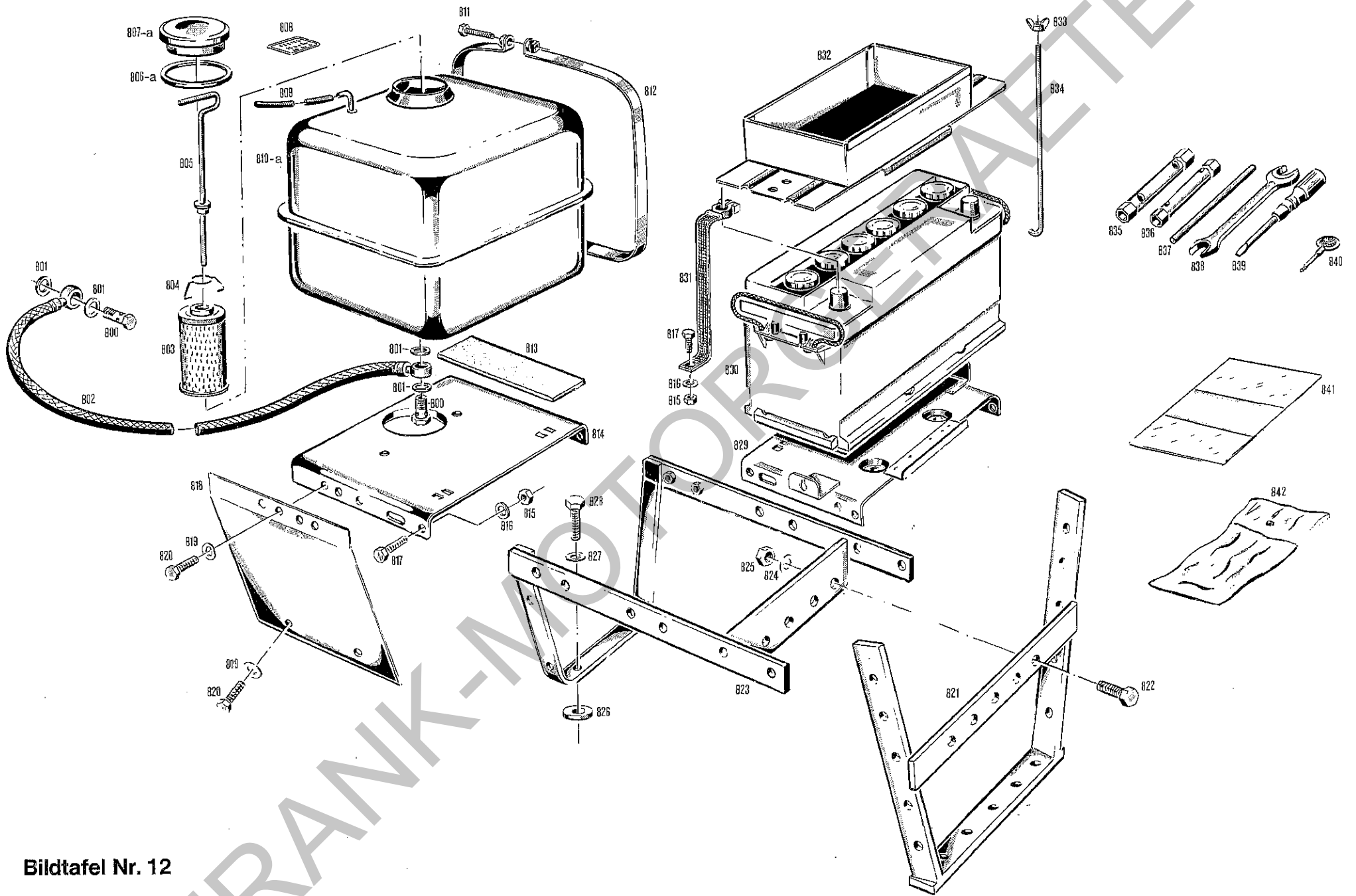

Bildtafel Nr. 12

Bild Nr.	Bestell-Nr.	Benennung	Abmessung größter \varnothing u. Länge	Stück	Maschinen-Nr. von-bis	Austauschbarkeit	Ersatzteilverschlag für Maschinen		Gewicht pro Stück
Fig. No.	Order No.		Dimensions Largest dia. and Length	Units per engine	Machine No. from-to	Inter-changeability	Suggested Spare Parts for Machines	Description	Weight per piece
Jll. No.	Référence		Dimensions le plus grand diam. et longueur mm	Quantité	No. de Machine de-jusqu'à	Inter-changeabilité	Proposition de pièces de rechange pour Machines	Dénomination	Poids par pièce

B40 B41

829	A55 060 04 21	Zsb. Tragblech vorne		1	1				
830	000 186 88 01	Akku	12 V / 88 Ah	1	1				
831	A13 180 02 42	Zsb. Masseband	25 ² x 310	1	1				
832	A55 160 81 06	Zsb. Werkzeugkasten		1	1				
833	*DIN315M6	Flügelmutter	M6	2	2				
834	000 990 10 46 A 190 A 90	Hakenschraube Zsb. Werkzeugtasche (best. aus Teilen 835-839, 842)	\varnothing 5,8 x 204	2	2				
835	*DIN896SW19-22	Steckschlüssel	SW 19/22	1	1				
836	*DIN896SW13-17	Steckschlüssel	SW 13/17	1	1				
837	*DIN900A10	Drehstift	220 lg.	1	1				
838	*DIN896SW22-27	Doppel-Schraubenschlüssel	22/27	1	1				
839	000 996 00 40	Schraubenzieher	7 x \varnothing 6 x 70 x 180	1	1				
840	000 181 03 50	Schalt Schlüssel (Zündschl.)	Hella 31/18	1	1				
841	000 003 A 90	Ausweishülle		1	1				
842	A 193 A 79	Werkzeugtasche	130 x 250	1	1				
	B40 003 80 10	Betriebsanleitung B40/B41		1	1				

*Bei Bestellungen statt der
Bezeichnung DIN ein X einsetzen!

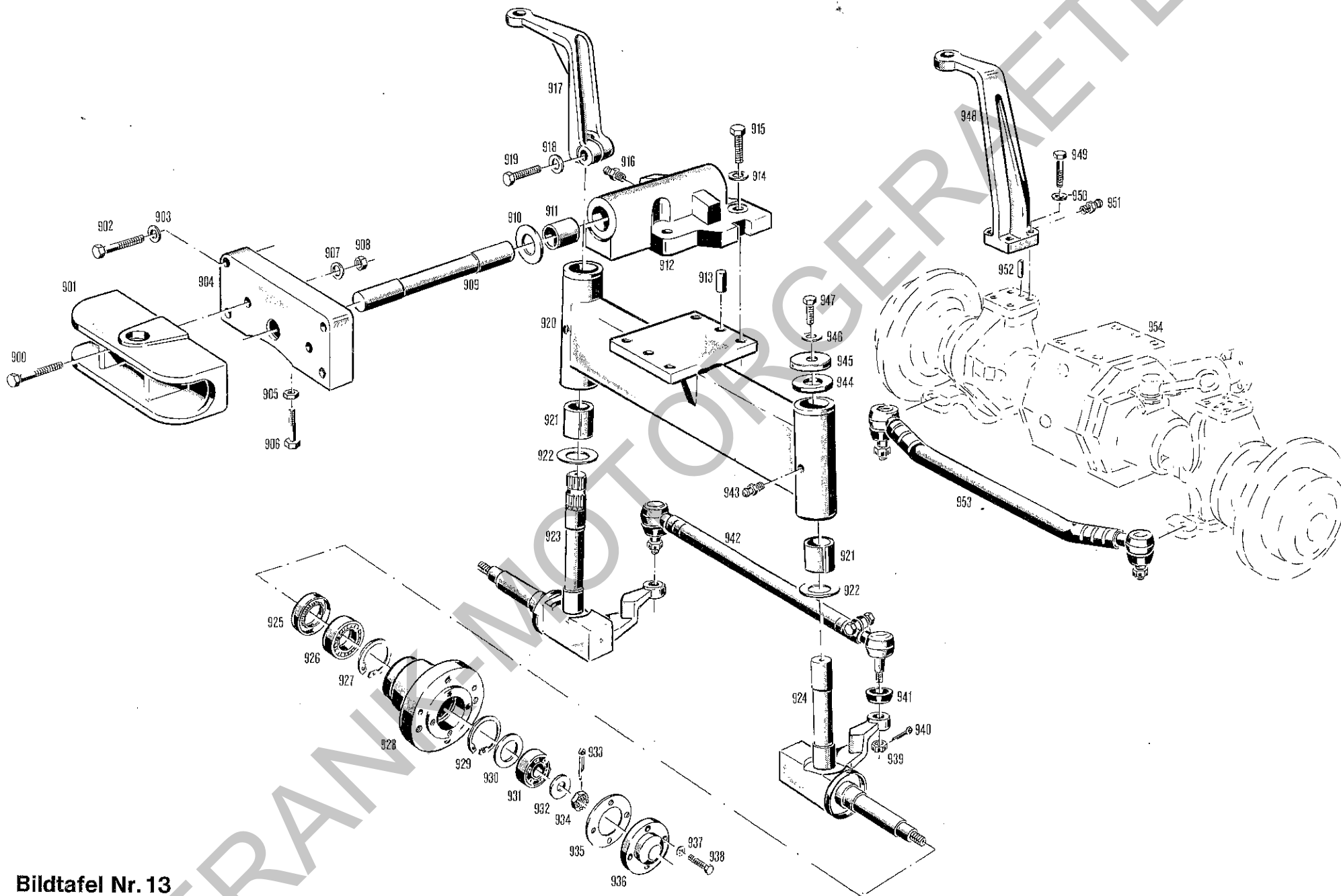

Bildtafel Nr. 13

Bild Nr.	Bestell-Nr.	Benennung	Abmessung größter Ø u. Länge	Stück	Maschinen-Nr. von-bis	Austauschbarkeit	Ersatzteilverschlag für Maschinen		Gewicht pro Stück
Fig. No.	Order No.		Dimensions Largest dia. and Length	Units per engine	Machine No. from-to	Interchangeability	Suggested Spare Parts for Machines	Description	Weight per piece
Jll. No.	Référence		Dimensions le plus grand diam. et longueur mm	Quantité	No. de Machine de-jusqu'à	Interchangeabilité	Proposition de pièces de rechange pour Machines	Dénomination	Poids par pièce

B40 B41

**Vorderachse
Bildtafel Nr. 13**

900	*DIN931M12x65	Sechskantschraube	M12 x 65	2	2	} Sonderzubehör			
901	A 064 A 10 5594	Zugmaul vorn		1	1				
	*DIN931M12x140	8.8-Sechskantschraube	M12 x 140	2	2				
	000 991 17 41	Beilegescheibe	Ø 12,3x30x3	2	2				
902	*DIN931M10x60	8.8-Sechskantschraube	M10 x 60	4	4				
903	*DIN137B10	Federscheibe	B10	4	4				
904	B50 061 80 07	Lagerplatte		1	1				
905	*DIN439M12x1,5	Sechskantmutter	M12 x 1,5	1	1				
906	000 990 00 36	Stellschraube	M12 x 1,5	1	1				
907	*DIN137B12	Federscheibe	B12	2	2				
908	*DIN934M12	Sechskantmutter	M12	2	2				
909	B40 091 80 20	Vorderachslagerbolzen	Ø 30 x 270	1	1				
910	000 991 81 40	Beilegescheibe	Ø 30,5 x Ø 47 x 0,5	n. Bedarf					
	000 991 82 40	Beilegescheibe	Ø 30,5 x Ø 47 x 1	n. Bedarf					
911	B50 091 80 41	Lagerbüchse (nach dem Einpressen auf Ø 30 H7 nachreiben)	Ø 30 x 34 x 30	2	2				
912	B40 090 80 04	Zsb. Lagerbock (mit Lagerbüchsen 911)		1	1				
913	*DIN1472-12x28	Paßkerbstift	Ø 12 x 28	2	2				
914	*DIN137B14	Federscheibe	B14	4	4				
915	*DIN931M14x45	Sechskantschraube	M14 x 45	4	4				
916	*DIN71412M8x1	Schmiernippel	M8 x 1	1	1				
917	B40 093 80 03	Lenkhebel B40		1	—				
918	*DIN137B12	Federscheibe	B12	1	—				
919	*DIN931M12x50	Sechskantschraube	M12x50	1	—				
920	B50 090 80 01	Zsb. Vorderachse (mit Lagerbüchsen 921)		1	—				
921	P60 091 80 41	Lagerbüchse (nach dem Einpressen nachreiben auf 30H8)	Ø 29,7 x 35 x 30	4	—				
922	000 991 21 08	Anlaufscheibe (Messinglegierung)		2	—				
	000 991 20 08	Anlaufscheibe (Stahl)		2	—				
	000 991 81 40	Beilegescheibe	Ø 30,5x47x0,5	n. Bedarf					
	000 991 82 40	Beilegescheibe	Ø 30,5x47x1	n. Bedarf					
923	B50 090 01 13	Zsb. Achsschenkel rechts		1	—				
924	B50 090 02 13	Zsb. Achsschenkel links		1	—				

*Bei Bestellungen statt der Bezeichnung DIN ein X einsetzen!

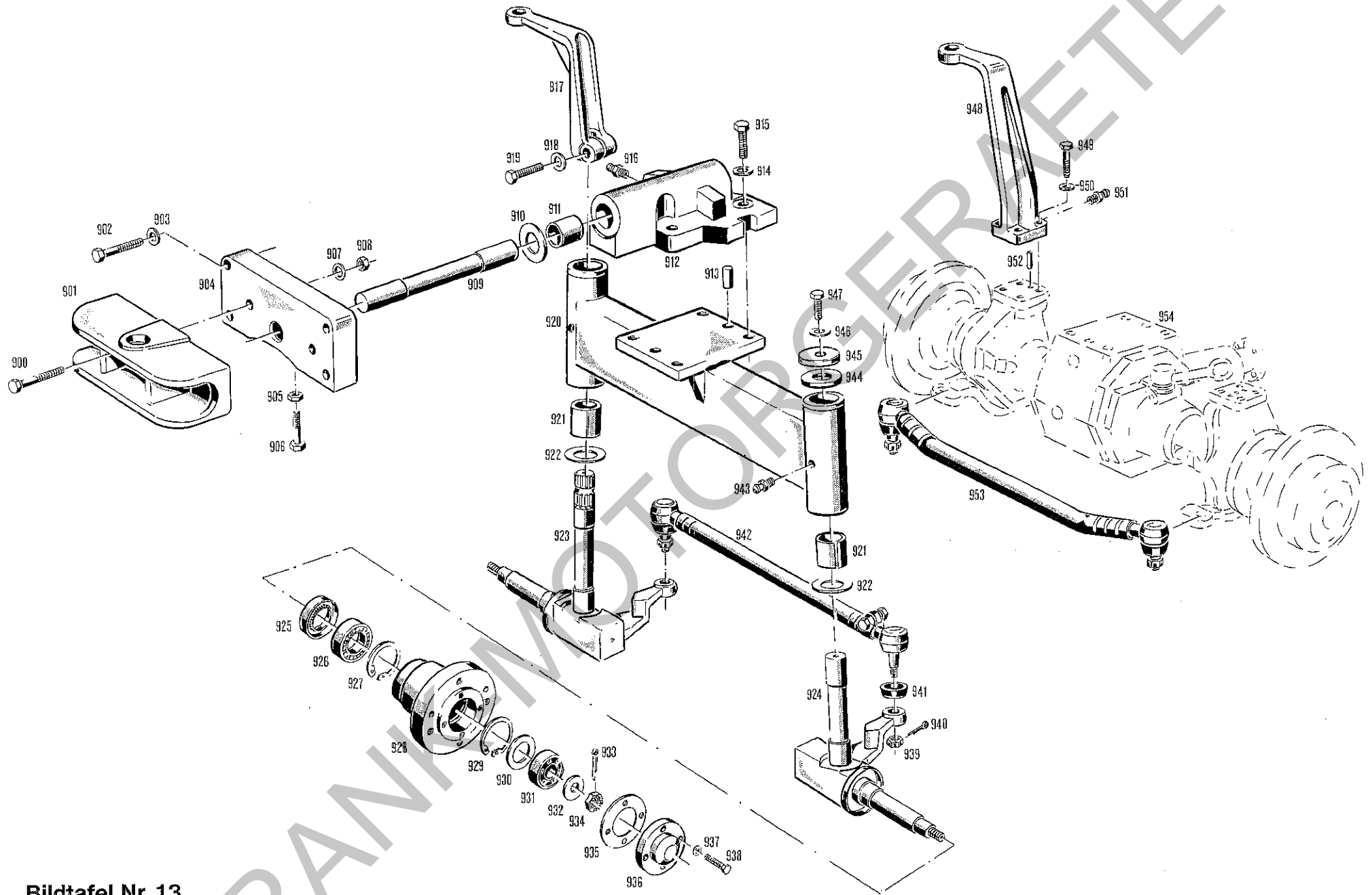

Bildtafel Nr. 13

Bild Nr.	Bestell-Nr.	Benennung	Abmessung größter Ø u. Länge	Stück	Maschinen-Nr. von-bis	Austauschbarkeit	Ersatzteilverschlag für Maschinen		Gewicht pro Stück
Fig. No.	Order No.		Dimensions Largest dia. and Length	Units per engine	Machine No. from-to	Interchangeability	Suggested Spare Parts for Machines	Description	Weight per piece
Jil. No.	Référence		Dimensions le plus grand diam. et longueur mm	Quantité	No. de Machine de-jusqu'à	Interchangeabilité	Proposition de pièces de rechange pour Machines	Dénomination	Poids par pièce

B40 B41

925	*DIN3760-35x55x8	Radialdichtung	35 x 55 x 8	2	—				
926	*DIN625-6006	Ring-Rillennlager	Ø 30 x 55 x 13	2	—				
927	*DIN472J55	Sicherungsring	J 55	2	—				
928	B25 092 A 04	Nabe vorn		2	—				
929	*DIN472J52	Sicherungsring	J 52	2	—				
930	000 991 76 40	Beilegescheibe	Ø 35,5 x 51,5 x 0,2	2	—				
931	*DIN625-6304	Ring-Rillennlager	Ø 20 x 52 x 15	2	—				
932	000 991 17 41	Scheibe	Ø 12,3 x 30 x 3	2	—				
933	*DIN94-3x20	Splint	3 x 20	2	—				
934	*DIN937M12	Fl. Kronenmutter	M12	2	—				
935	504 092 01 49	Dichtung	Ø 42 x 78 x 0,5	2	—				
936	504 092 01 06	Abschlußdeckel		2	—				
937	*DIN137B6	Federscheibe	B6	8	—				
938	*DIN931-M6x20	8,8-Sechskantschraube	M6 x 20	8	—				
939	*DIN937M10x1	Fl. Kronenmutter	M10 x 1	2	2				
940	*DIN94-2x20	Splint	2 x 20	2	2				
941	B12 112 A 80	Dichtungskappe		2	2				
942	B50 110 80 24	Zsb. Spurstange B40 (mit Teilen 939, 941)	520 lg.	1	—				
943	*DIN71412M8x1H1	Schmiernippel	M8 x 1H1	2	—				
944	000 991 91 39	Scheibe	Ø 20 x 45 x 4	1	—				
945	000 173 12 37	Staubdeckel	Ø 52	1	—				
946	*DIN137B12	Federscheibe	B12	1	—				
947	*DIN933M12x25	Verz. Sechskantschraube	M12 x 25	1	—				
948	B41 093 80 03	Lenkhebel B41		—	1				
949	*DIN931M10x50	8,8-Sechskantschraube	M10 x 50	—	4				
950	*DIN137B10	Federscheibe	B10	—	4				
951	*DIN71412M8x1	Schmiernippel		—	1				
952	*DIN1471-8x36	Kerbstift	Ø 8 x 36	—	2				
953	B51 110 80 24	Zsb. Spurstange B41 (mit Teilen 939, 941)	630 lg.	—	1				
954	B51 090 80 17	Zsb. Hurth-Lenktriebachse Type 952	Hurth Nr. 952 nach Stüchl. 149B	—	1				

Einzelteile siehe
Bildtafel Nr. 14

*Bei Bestellungen statt der
Bezeichnung DIN ein X einsetzen!

HOLDER

B 41

Hurth Lenktriebachse Type 952 nach Hurth Stückliste 149. Für Allradschlepper Type B 41 Bis Getriebeummer 84659.

Verl. 0944 326430

**Ersatzteile für die Hurth Lenktriebachse können
bei folgenden Firmen bestellt werden.**

Ricona, Helmut Mataré KG
6 Frankfurt-Main 71, Hahnstr. 48
Postfach 710267
Tel. 0611-67 3801
Telex 0411891 buhim

Hurth Italiana S.P.A.
38062 Arco (Trento)-Italia
Zona Industriale
Tel. 0039/464/567 46-7-8-9
Telex 40046 hurthspa

Gebrüder Holder GmbH & Co.
D 7418 Metzingen/Germany
Postfach 66
Tel. 07123/2036
Telex 7245319

Achtung! Bei Ersatzteilbestellungen jeweils den Namen des Fahrzeugherstellers und die HURTH-Getriebe- oder Achsen-Nummer angeben.

Important! When ordering spare parts always state name of vehicle manufacturer and serial-number of HURTH-gear-box or axle.

Important! À la commande indiquer le nom du constructeur de la machine, le type et le numero de l'organe HURTH.

Attenzione! Sull'ordine citare il nome del costruttore della macchina ed il numero di matricola del gruppo HURTH.

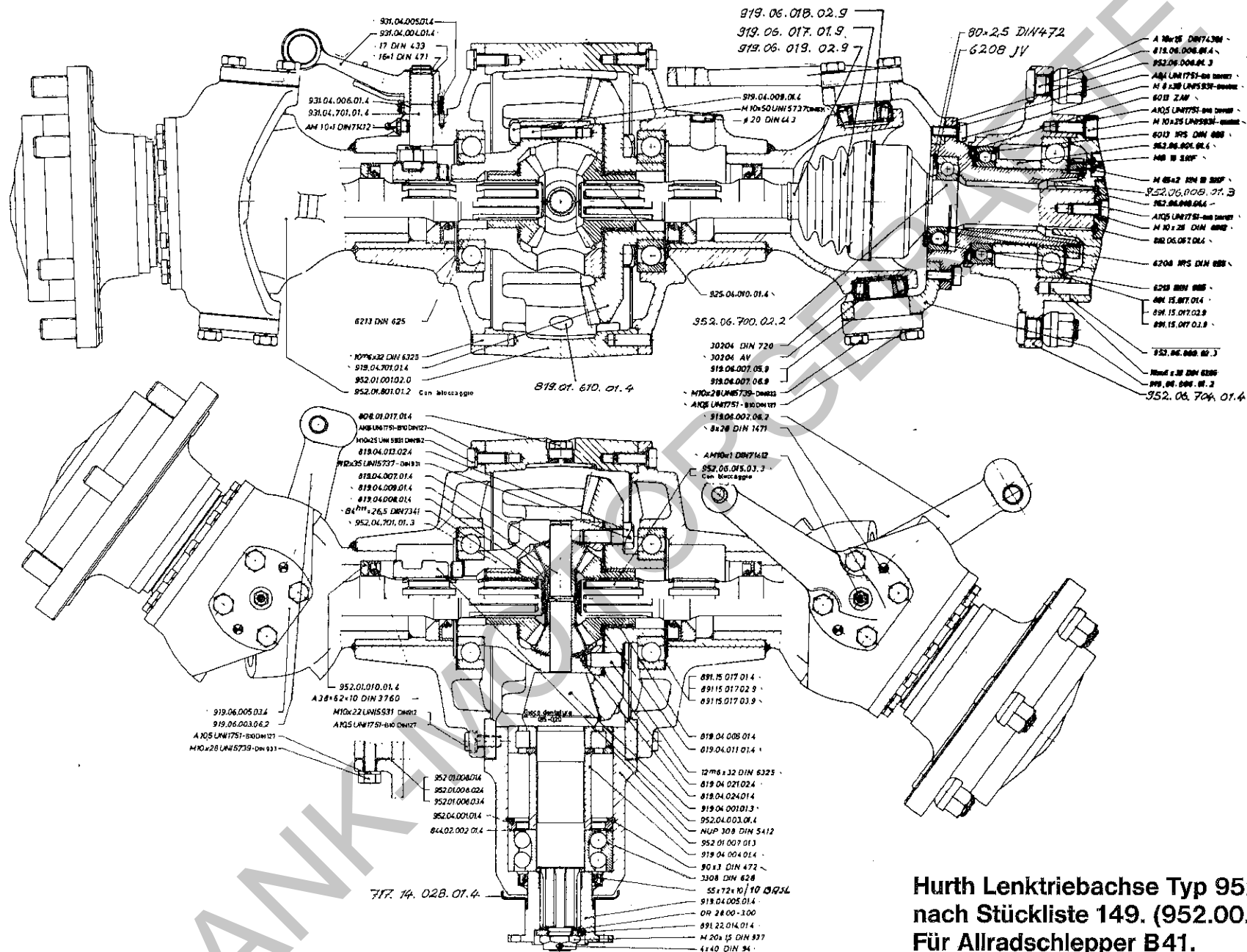

Hurth Lenktriebachse Typ 952
nach Stückliste 149. (952.00.000.01.0)
Für Allradsschlepper B41.
Bildtafel Nr. 14

Bild Nr.	Bestell-Nr.	Benennung	Abmessung größter Ø u. Länge	Stück	Maschinen-Nr. von-bis	Austauschbarkeit	Ersatzteilverschlag für Maschinen			Gewicht pro Stück
Fig. No.	Order No.		Dimensions Largest dia. and Length	Units per engine	Machine No. from-to	Interchangeability	Suggested Spare Parts for Machines	Description		Weight per piece
Jll. No.	Référence		Dimensions le plus grand diam. et longueur mm	Quantité	No. de Machine de-jusqu'à	Interchangeabilité	Proposition de pièces de rechange pour Machines		Dénomination	Poids par pièce
					B40 B41			Denominazione		
								Hurth Lenktriebachse Type 952 nach Stückliste 149, 952 00 000 01 0 für B 41 Bildtafel Nr. 14	Hurth Axe de direction type 952, Liste de pièces 149, 952 00 000 01 0 pour B 41 Tableau No. 14	
								Baugruppe 01, Getriebegehäuse vorne mit Deckel	Gruppo 01, Scatola-Coperchi-Semiassi	
								Scatola	Group 01, Carter de transmission AV avec couvercle	
952 01 001 02 0		Gehäuse		— 1				Coperchio	Carter	
952 01 801 01 2		Deckel		— 2				Anello centratore	Couvercle	
952 01 010 01 4		Ring		— 2					Bague	
808 01 017 01 4		Stopfen		— 2				Tappo	Bouchon	
919 06 006 01 2		Gehäuse		— 2				Scatola anodo	Carter	
919 06 002 06 2		Hebel		— 1				Leva	Levier	
919 06 003 06 2		Hebel		— 1				Leva	Levier	
919 06 005 03 4		Bolzen		— 2				Perno	Axe	
919 06 007 04 4		Scheibe	0,15	— 4				Spessore 0,15	Cale 0,15	
919 06 007 05 9		Scheibe	0,20	— 4				Spessore 0,20	Cale 0,20	
919 06 007 06 9		Scheibe	0,50	— 4				Spessore 0,50	Cale 0,50	
919 06 007 07 9		Scheibe	0,30	— 4				Spessore 0,30	Cale 0,30	
952 06 015 03 3		Achswelle		— 2				Semiassa	Arbre	
952 06 700 02 2		Gelenkwelle		— 2				Giunto omocinetico	Joint omocinétique à billes	
919 06 017 01 9		Abdeckung		— 2				Cuffia protezione	Protection	
919 06 018 02 9		Manschette		— 2				Fascetta lunga + gancio	Bandelette	
919 06 019 02 9		Manschette		— 2				Fascetta corta + gancio	Bandelette	
819 01 610 01 4		Stopfen		— 1				Tappo magnetico	Bouchon	
DIN912M10x25		Schraube	UNI5931	— 18				Vite	Vis	
DIN912M10x22		Schraube	UNI5931	— 2				Vite	Vis	
DIN933M10x28		Schraube	UNI5739	— 16				Vite	Vis	
DIN127B10		Sicherungsring	UNI1751 A10,5	— 36				Rosetta elastica	Rondelle frein	
MIM-A38x62x10		Dichtring		— 2				Anello tenuta	Joint	
NILOS 30204AV		Dichtring		— 4				Cuscinetto	Roulement	
DIN720-30204		Lager		— 4				Spina	Goupille	
DIN6325-10m6x32		Stift		— 2				Spina	Goupille	
DIN1471-8x28		Stift		— 8				Ingrassatore	Graisser	
DIN71412AM10x1		Schmiernippel		— 4						
								Gruppo 04, Differenziale 952 00 000 01 0	Group 04 Différentiel AV 952 00 000 01 0	
919 04 701 01 4		Tellerrad	8 : 43	— 1				Corona 8:43	Couronne 8:43	
919 04 001 01 3		Kegelrad	8 : 43	— 1				Pignone 8:43	Pignon 8:43	
952 04 701 01 3		Gehäuse		— 1				Scatola	Carter	
819 04 007 01 4		Ausgleichkegelrad		— 2				Satellite	Satellite	
925 04 010 01 4		Ausgleichwellenrad		— 2				Planetario	Planétaire	

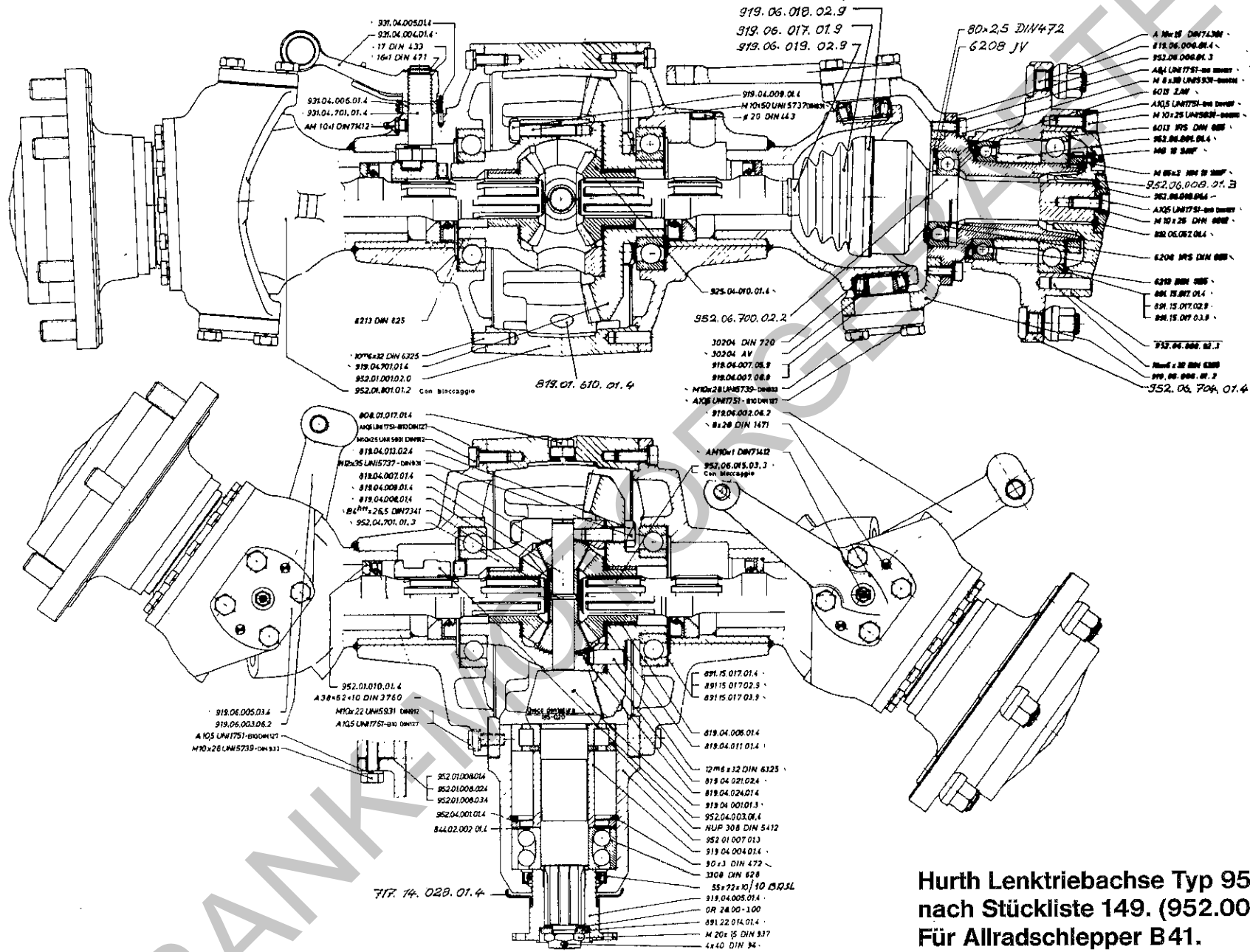

Hurth Lenktriebachse Typ 952
nach Stückliste 149. (952.00.000.01.0)
Für Allradsschlepper B41.
Bildtafel Nr. 14

Bild Nr.	Bestell-Nr.	Benennung	Abmessung größter Ø u. Länge	Stück	Maschinen-Nr. von-bis	Austauschbarkeit	Ersatzteillvorschlag für Maschinen		Gewicht pro Stück
Fig. No.	Order No.		Dimensions Largest dia. and Length	Units per engine	Machine No. from-to	Interchangeability	Suggested Spare Parts for Machines	Description	Weight per piece
Jll. No.	Référence		Dimensions le plus grand diam. et longueur mm	Quantité	No. de Machine de-jusqu'à	Interchangeabilité	Proposition de pièces de rechange pour Machines	Dénomination	Poids par pièce
				B40 B41				Denominazione	
819 04 024 01 4		Scheibe		— 2				Spessore	Cale
819 04 011 01 4		Scheibe		— 2				Spessore	Cale
819 04 009 01 4		Bolzen		— 1				Perno	Axe
819 04 008 01 4		Abstandstück		— 1				Distanziale	Entretoise
819 04 013 02 4		Blech		— 4				Lamiera	Tôle
891 15 017 01 4		Scheibe	0,15	— 2				Spessore 0,15	Cale 0,15
891 15 017 02 9		Scheibe	0,20	— 2				Spessore 0,20	Cale 0,20
891 15 017 03 9		Scheibe	0,50	— 2				Spessore 0,50	Cale 0,50
919 04 004 01 4		Abstandstück		— 1				Distanziale	Entretoise
919 04 005 01 4		Flansch	Ø90	— 1				Flangia Ø90	Bride Ø90
891 22 014 01 4		Abstandstück		— 1				Distanziale	Entretoise
844 02 002 01 4		Scheibe		— 2				Spessore	Cale
819 04 021 02 4		Scheibe		— 2				Spessore	Cale
952 04 001 01 4		Abstandstück		— 1				Distanziale	Entretoise
919 04 009 01 4		Blech		— 4				Lamiera	Tôle
952 04 003 01 4		Schaltklaue		— 1				Manicotto	Griffe de blocage
931 04 005 01 4		Feder		— 1				Molla	Ressort
931 04 006 01 4		Abstandstück		— 1				Distanziale	Entretoise
931 04 004 01 4		Hebel		— 1				Leva	Levier
931 04 701 01 4		Hebel		— 1				Leva completa	Levier
952 01 007 01 3		Deckel		— 1				Coperchio	Couvercle
952 01 008 01 4		Scheibe	0,15	— 1				Spessore 0,15	Cale 0,15
952 01 008 02 4		Scheibe	0,20	— 1				Spessore 0,20	Cale 0,20
952 01 008 03 4		Scheibe	0,50	— 1				Spessore 0,50	Cale 0,50
717 14 028 01 4		Abdeckung		— 1				Lamiera di protezione	Protection
DIN933M12x35		Schraube	UNI5739	— 6				Vite	Vis
DIN931M10x50		Schraube	UNI5737	— 8				Vite	Vis
DIN933M10x28		Schraube	UNI5739	— 6				Vite	Vis
DIN625-6213		Lager		— 2				Cuscinetto	Roulement
DIN628-3308		Lager		— 1				Cuscinetto	Roulement
DIN5412NUP308		Lager		— 1				Cuscinetto	Roulement
DIN937M20x1,5		Mutter		— 1				Dado	Ecrou
OR 28.00x3.00		Dichtring		— 1				Anello tenuta	Joint
BASL55x72x10/10		Dichtring		— 1				Anello tenuta	Joint
DIN6325-12m6x32		Stift		— 4				Spina	Goupille
DIN7341-B4h11x26,5		Stift		— 1				Spina	Goupille
DIN94-4x40		Splint		— 1				Copiglia	Goupille
DIN71412AM10x1		Schmiernippel		— 1				Ingrassatore	Graisseur
DIN471-16x1		Sicherungsring		— 1				Anello elastico	Arrêtoir
DIN433-17		Scheibe		— 1				Rosetta piana	Rondelle
DIN443-Ø20		Stopfen		— 1				Tappo	Bouchon
DIN127B10		Sicherungsring	UNI1751 A 10,5	— 6				Rosetta elastica	Rondelle frein
DIN472-90x3		Sicherungsring		— 1				Anello elastico	Arrêtoir

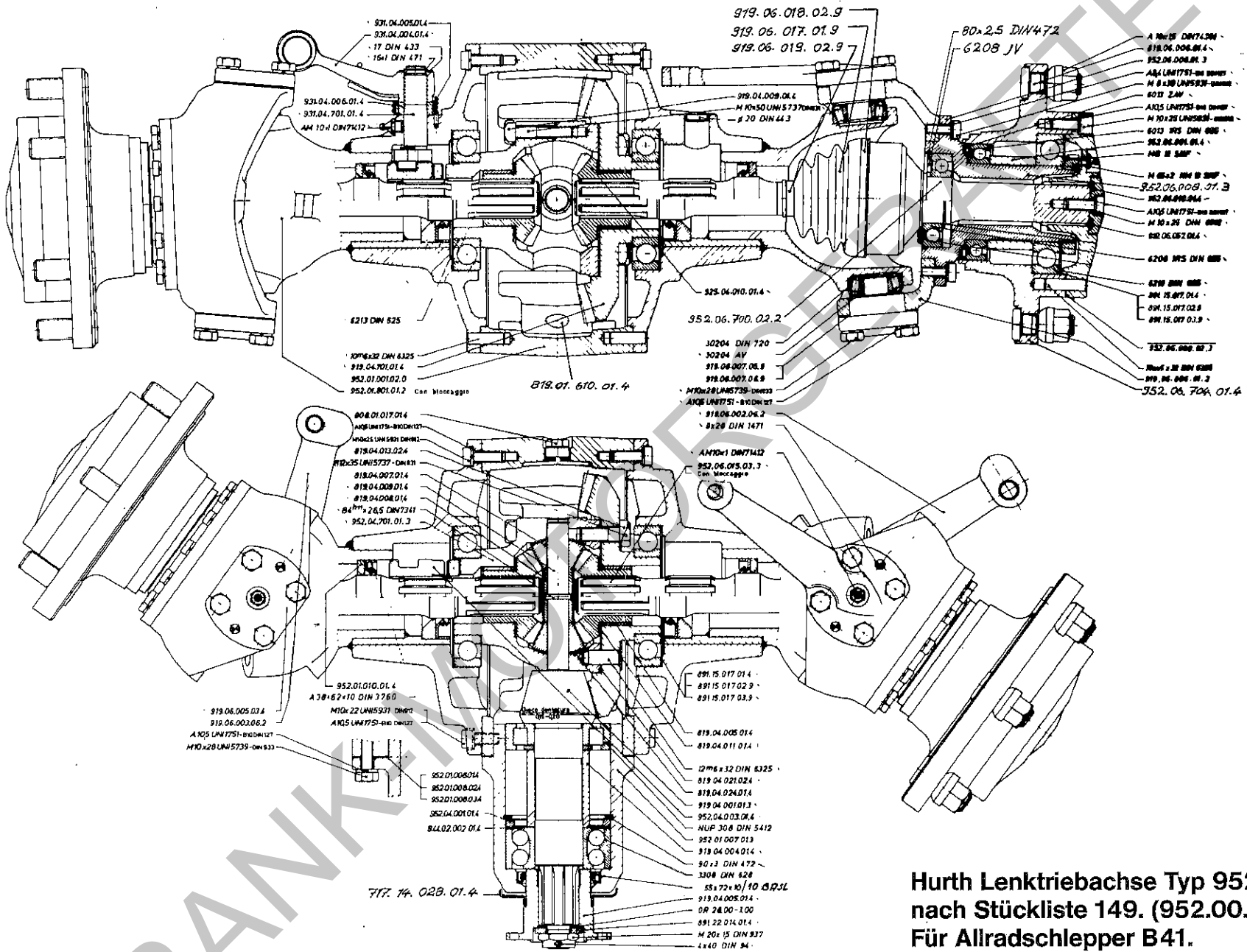

Hirth Lenktriebachse Typ 952
nach Stückliste 149. (952.00.000.01.0)
Für Allradschlepper B41.
Bildtafel Nr. 14

Bild Nr.	Bestell-Nr.	Benennung	Abmessung größter Ø u. Länge	Stück	Maschinen-Nr. von-bis	Austauschbarkeit	Ersatzteilvertrag für Maschinen			Gewicht pro Stück
Fig. No.	Order No.		Dimensions Largest dia. and Length	Units per engine	Machine No. from-to	Interchangeability	Suggested Spare Parts for Machines	Description		Weight per piece
Jll. No.	Référence		Dimensions le plus grand diam. et longueur mm	Quantité	No. de Machine de-jusqu'à	Interchangeabilité	Proposition de pièces de rechange pour Machines	Dénomination		Poids par pièce
				B40 B41				Denominazione		
		Baugruppe 06, Achskörper vorne 952 00 000 01 0						Gruppo 06, Mozzo porta ruota 952 00 000 01 0		
	952 06 704 01 4	Radnabe		—	2			Mozzo ruota completo		Moyeu de roue
	952 06 008 01 3	Flansch		—	2			Flangia supporto		Bride
	952 06 009 02 3	Flansch		—	2			Flangia trascinatrice		Bride
	952 06 010 01 4	Ring		—	2			Anello		Bague
	952 06 001 01 4	Abstandstück		—	2			Distanziale		Entretoise
	891 15 017 01 4	Scheibe	0,15	—	2			Spessore 0,15		Cale 0,15
	891 15 017 02 9	Scheibe	0,20	—	2			Spessore 0,20		Cale 0,20
	891 15 017 03 9	Scheibe	0,50	—	2			Spessore 0,50		Cale 0,50
	819 06 057 01 4	Dichtring		—	2			Anello tenuta		Joint
	85 06 19 2	Scheibe	0,5	—	2			Spessore 0,5		Cale 0,5
	76 07 07 0	Scheibe	0,1	—	4			Spessore 0,1		Cale 0,1
	DIN912M8x30	Schraube	UNI5931	—	20			Vite		Vis
	DIN912M10x25	Schraube	UNI5931	—	12			Vite		Vis
	DIN6912M10x25	Schraube		—	2			Vite		Vis
	DIN127B8	Sicherungsring	UNI1751 A8,4	—	20			Rosetta elastica		Rondelle frein
	DIN127B10	Sicherungsring	UNI1751 A10,5	—	14			Rosetta elastica		Rondelle frein
	DIN625-6208-1RS	Lager		—	2			Cuscinetto		Roulement
	DIN625-6013-1RS	Lager		—	2			Cuscinetto		Roulement
	DIN625-6213	Lager		—	2			Cuscinetto		Roulement
	DIN472-80x2,5	Sicherungsring		—	2			Anello elastico		Arrêtoir
	DIN74361-A18	Mutter		—	12			Dado		Ecrou
	NILOS-6208 JV	Dichtring		—	2			Anello tenuta		Joint
	NILOS-6013 AV	Dichtring		—	2			Anello tenuta		Joint
	KM13SKF-M65x2	Mutter		—	2			Ghiera		Ecrou
	DIN6325-10m6x32	Stift		—	8			Spina		Goupille
	DIN6325-10m6x28	Stift		—	4			Spina		Goupille
	MB13 SKF	Sicherungsblech		—	2			Rosetta Sicurezza		Tôle de sécurité
	B51 090 80 17	Zsb. Hurth-Lenktriebachse (best. aus den Teilen der Bildtafel Nr. 14)	Hurth Nr. 952 nach Stückl. 149B	—	1					

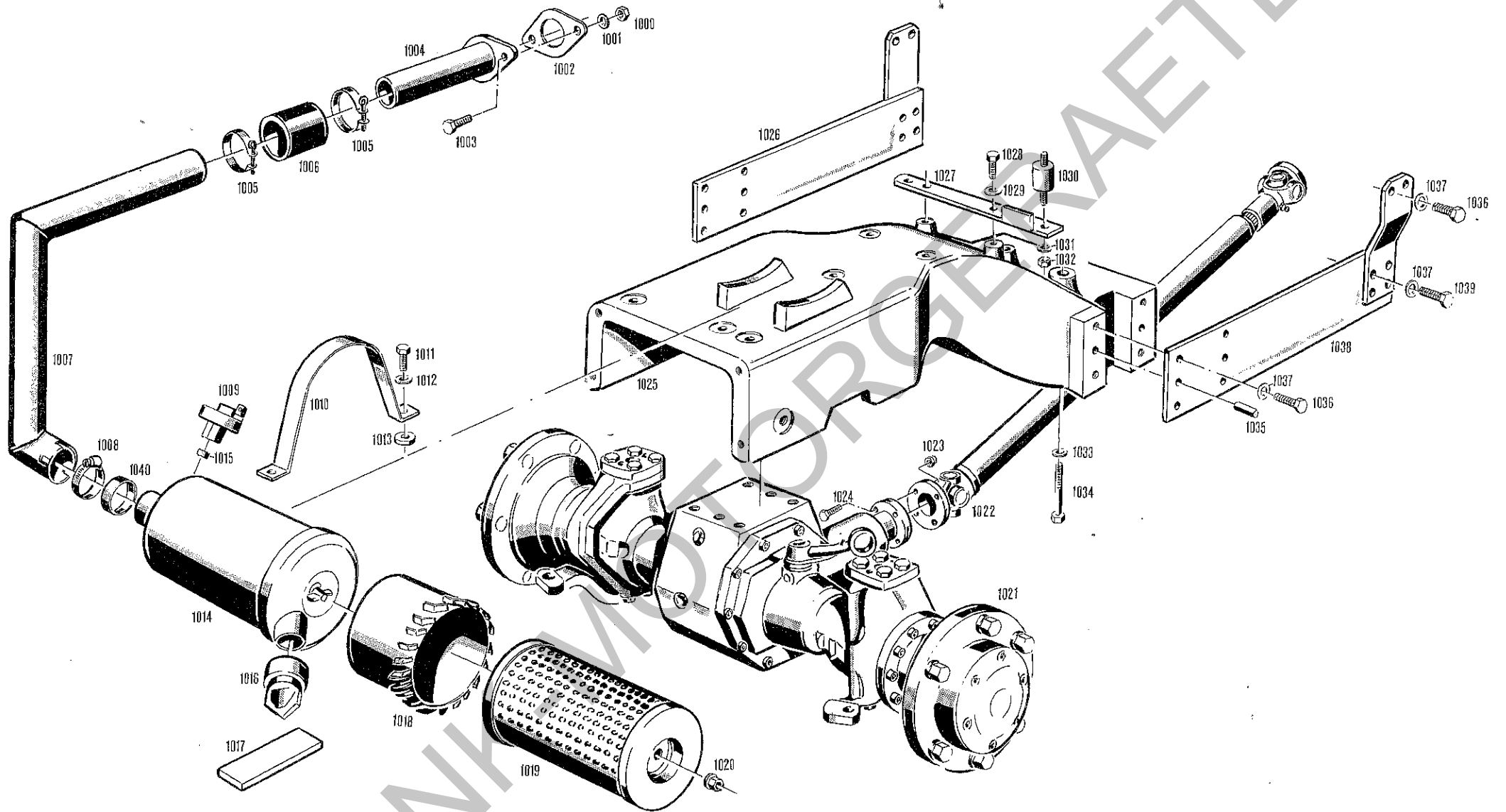

Bildtafel Nr. 15

Bild Nr.	Bestell-Nr.	Benennung	Abmessung größter Ø u. Länge	Stück	Maschinen-Nr. von-bis	Austauschbarkeit	Ersatzteilverschlag für Maschinen			Gewicht pro Stück
Fig. No.	Order No.		Dimensions Largest dia. and Length	Units per engine	Machine No. from-to	Interchangeability	Suggested Spare Parts for Machines	Description		Weight per piece
Jil. No.	Référence		Dimensions le plus grand diam. et longueur mm	Quantité	No. de Machine de-jusqu'à	Interchangeabilité	Proposition de pièces de rechange pour Machines		Dénomination	Poids par pièce

B40 B41

Luftfilter, Vorderachs-träger
Bildtafel Nr. 15

1000	*DIN934M10	Sechskantmutter	M10	2	2					
1001	*DIN137B10	Federscheibe	B10	2	2					
1002	*DIN71511-60x2,5	Dichtung	60 x 2,5	1	1					
1003	*DIN931M10x30	8,8-Sechskantschraube	M10 x 30	2	2					
1004	VD3 020 10 43	Zsb. Ansaugrohr I		1	1					
1005	000 970 65 67	Zsb. Spannschelle	für Ø65	2	2					
1006	VD3 025 35 84	Schlauchstück	Ø55 x 5 x 80	1	1					
1007	VD3 020 20 43	Zsb. Ansaugrohr II		1	1					
1008	000 970 55 67	Spannschelle	für Ø55	1	1					
1009	000 181 80 65	Elektr. Wartungsschalter		1	1					
1010	B40 025 80 64	Spannband	25 x 1,5 x 440	1	1					
1011	*DIN933M10x20	10,9-Sechskantschraube	M10 x 20	1	1					
1012	*DIN137B10	Federscheibe	B10	1	1					
1013	000 991 84 41	Scheibe	Ø29 x 14,5 x 5	1	1					
1014	000 020 40 01	Zsb. Kombinationsluftfilter kpl. (best. aus Teilen 1014-1016, 1018-1020)	M u. H Nr. 4507692314	1	1					
1015	23 005 31 171	Filzscheibe		1	1					
1016	39 000 40 391	Staubentleerventil		1	1					
1017	B50 025 80 82	Filterunterlage	40 x 114 x 5	2	2					
1018	45 076 06 129	Leitapparat		1	1					
1019	000 025 76 52	Filterpatrone	C 1176/3 216 5354 EZ	1	1					
1020	01 691 08 000	Bundmutter	M8	1	1					
1021	B51 090 80 17	Zsb. Hurth-Lenktriebachse (Einzelteile siehe Bildtafel Nr. 14)	Type 952/ 149B	—	1					
1022	B41 517 80 95	Gelenkwelle	1000 mm	—	1					
1023	*DIN985M8	Sechskantmutter (selbsts.)	M8	—	8					
1024	*DIN931M8x28	Sechskantschraube	M8 x 28	—	8					
1025	B40 061 80 13	Vorderachsträger	758 lg.	1	1					
1026	B40 060 01 71	Zsb. Träger rechts		1	1					
1027	B40 030 80 20	Zsb. Kühlerauflage	35 x 8 x 320	1	1					
1028	*DIN933M10x25	8,8-Sechskantschraube	M10 x 25	2	2					
1029	*DIN137B10	Federscheibe	B10	2	2					
1030	000 992 11 91	Schwingmetallpuffer	Ø30 x 30	2	2					
1031	*DIN137B8	Federscheibe	B8	2	2					

*Bei Bestellungen statt der Bezeichnung DIN ein X einsetzen!

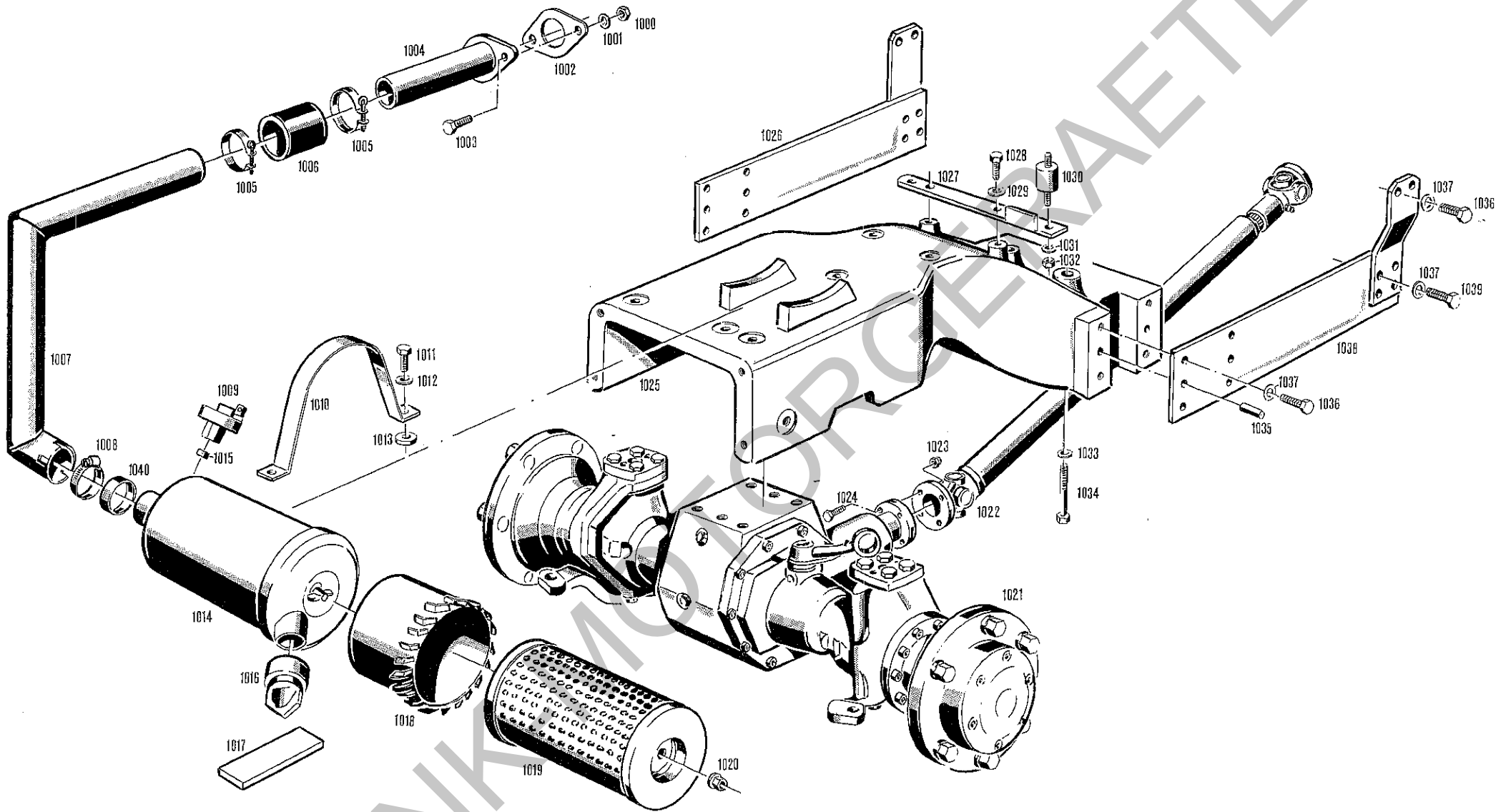

Bildtafel Nr. 15

FRANK-MOTORGERÄTE

Bild Nr.	Bestell-Nr.	Benennung	Abmessung größter Ø u. Länge	Stück	Maschinen-Nr. von-bis	Austauschbarkeit	Ersatzteilverschlag für Maschinen			Gewicht pro Stück
Fig. No.	Order No.		Dimensions Largest dia. and Length	Units per engine	Machine No. from-to	Interchangeability	Suggested Spare Parts for Machines	Description		Weight per piece
Jil. No.	Référence		Dimensions le plus grand diam. et longueur mm	Quantité	No. de Machine de-jusqu'à	Interchangeability	Proposition de pieces de rechange pour Machines		Dénomination	Poids par pièce

B40 B41

1032	*DIN934M8	Sechskantmutter	M8	2	2					
1033	*DIN137B12	Federscheibe	B12	2	2					
1034	*DIN931M12x65	8,8-Sechskantschraube	M12 x 65	2	2					
1035	*DIN1472-14x32	Paßkerbstift	Ø 14 x 32	4	4					
1036	*DIN931M14x35	10,9-Sechskantschraube	M14 x 35	12	12					
1037	*DIN137B14	Federscheibe	B14	16	16					
1038	B40 060 02 71	Zsb. Träger links		1	1					
1039	*DIN931M14x45	10,9-Sechskantschraube	M14 x 45	4	4					
1040	B40 025 80 84	Schlauchstück	Ø 48 x 2 x 20	1	1					

*Bei Bestellungen statt der Bezeichnung DIN ein X einsetzen!

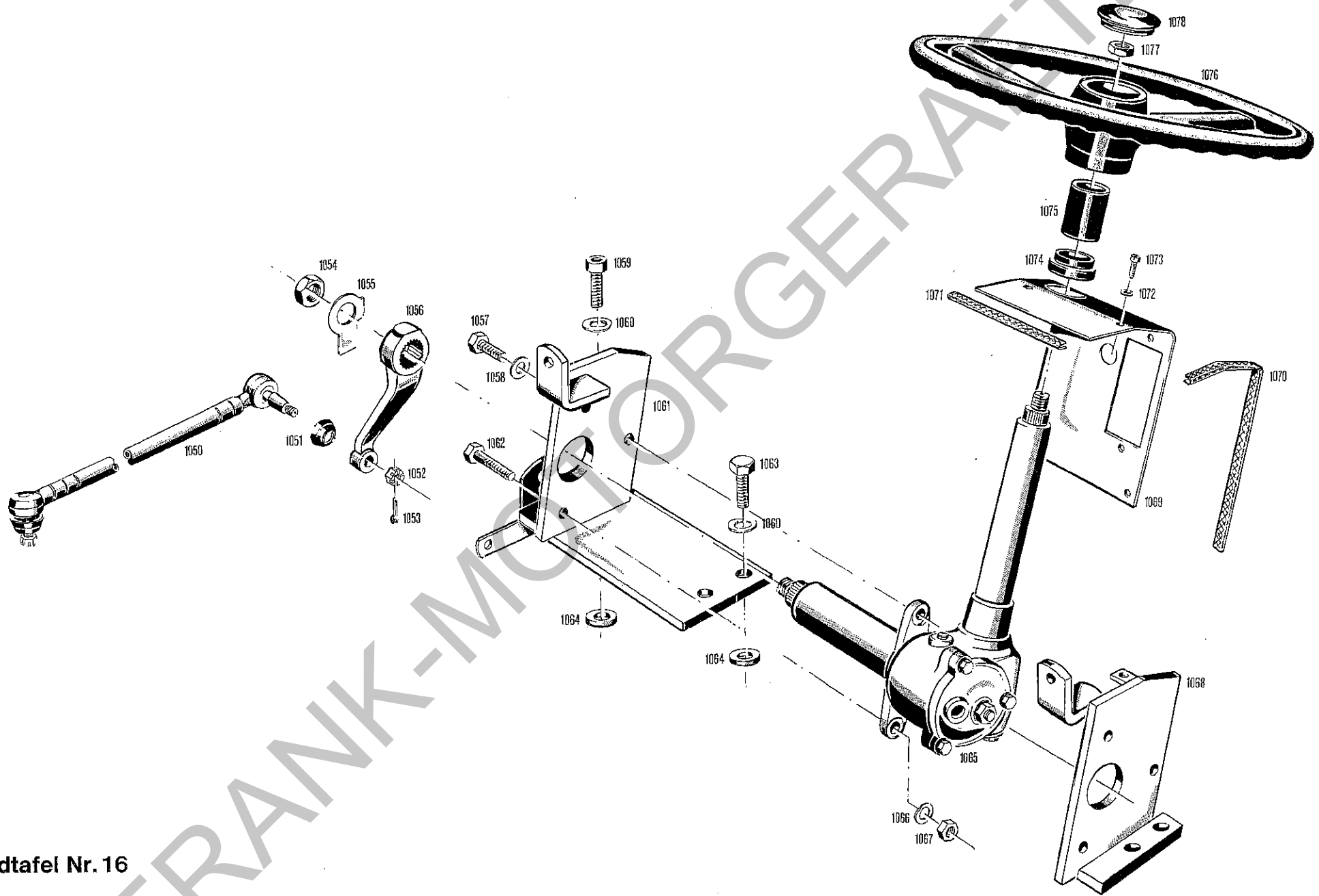

Bildtafel Nr. 16

Bild Nr.	Bestell-Nr.	Benennung	Abmessung größter Ø u. Länge	Stück	Maschinen-Nr. von-bis	Austauschbarkeit	Ersatzteilverschlag für Maschinen		Gewicht pro Stück
Fig. No.	Order No.		Dimensions Largest dia. and Length	Units per engine	Machine No. from-to	Inter-change-ability	Suggested Spare Parts for Machines	Description	Weight per piece
Jil. No.	Référence		Dimensions le plus grand diam. et longueur mm	Quantité	No. de Machine de-jusqu'à	Inter-change-abilité	Proposition de pièces de rechange pour Machines	Dénomination	Poids par pièce

B40 B41

**Lenkung
Bildtafel Nr. 16**

1050	B40 110 80 04	Zsb. Schubstange (best. aus Teilen 1050-1052)		1	1				
1051	B12 120 A 80	Dichtungskappe		2	2				
1052	*DIN985NM10x1	Sicherungsmutter	M10 x 1	2	2				
1053	*DIN94-2x20	Splint	Ø 2 x 20	2	2				
1054	*DIN439M22x1,5	Fl. Sechskantmutter	M22 x 1,5	1	1				
1055	*DIN463-23	Sicherungsblech	23	1	1				
1056	P60 112 80 03	Lenkstockhebel	ZF7325 012 464	1	1				
1057	*DIN931M10x30	8,8-Sechskantschraube	M10 x 30	1	1				
1058	*DIN137B10	Federscheibe	B10	1	1				
1059	*DIN912M14x30	8,8-Innensechskantschraube	M14 x 30	2	2				
1060	*DIN137B14	Federscheibe	B14	4	4				
1061	B40 110 01 36	Zsb. Lenkungsbock I		1	1				
1062	*DIN931M10x40	8,8-Sechskantschraube	M10 x 40	2	2				
1063	*DIN931M14x35	10,9-Sechskantschraube	M14 x 35	2	2				
1064	000 991 84 41	Beilegescheibe	Ø 14,5 x 29 x 5	4	4				
1065	P60 110 80 01	Zsb. Lenkung (best. aus Teilen 1054-1056, 1065)	ZF7320 970 102	1	1				
Lenkung-Einzelteile siehe Bildtafel Nr. 17									
1066	*DIN137B10	Federscheibe	B10	2	2				
1067	*DIN934M10	Sechskantmutter	M10	2	2				
1068	B40 110 02 36	Zsb. Lenkungsbock II		1	1				
1069	B40 166 80 26	Abdeckblech	170 x 276 x 1,25	1	1				
1070	000 164 25 95	Kantenschutz	280 lg.	2	2				
1071	000 164 15 95	Kantenschutz	150 lg.	1	1				
1072	*DIN137B6	Federscheibe	B6	4	4				
1073	*DIN84M6x10	Zylinderschraube	AM6 x 10	4	4				
1074	B16 111 80 80	Abdeckkappe	Ø 46 x 18	1	1				
1075	B40 111 80 79	Schlauchstück	Ø 32 x 4 x 40	1	1				
1076	AM2 111 A 07	Lenkrad (mit Keilprofil)	Ø 400	1	1				
1077	*DIN439M18x1,5	Fl. Sechskantmutter	M18 x 1,5	1	1				
1078	AG3 111 A 80	Abdeckkappe	für Ø 50	1	1				

*Bei Bestellungen statt der
Bezeichnung DIN ein X einsetzen!



Bild Nr.	Bestell-Nr.	Benennung	Abmessung größter Ø u. Länge	Stück	Maschinen-Nr. von-bis	Austauschbarkeit	Ersatzteilverschlag für Maschinen		Gewicht pro Stück
Fig. No.	Order No.		Dimensions largest dia. and Length	Units per engine	Machine No. from-to	Interchangeability	Suggested Spare Parts for Machines	Description	Weight per piece
Jil. No.	Référence		Dimensions le plus grand diam. et longueur mm	Quantité	No. de Machine de-jusqu'à	Interchangeabilité	Proposition de pièces de rechange pour Machines	Dénomination	Poids par pièce

B40 B41

**Gemmer-Lenkung
Bildtafel Nr. 17**

	P60 110 80 01	Gemmer-Lenkung kpl. (best. aus den Teilen der Tafel 17, mit Lenkstockhebel Bildnr. 1056)	7320 970 102	1	1				
ZF 1	7320 301 507	Zsb. Linksgehäuse (mit 2 Lagerbuchsen Bildnr. 11)		1	1				
ZF 2	7320 202 104	Gehäusedeckel mit Verschlussdeckel		1	1				
ZF 3	7320 317 122	Zsb. Lenkspindel (mit Schnecke)		1	1				
ZF 4	7315 018 258	Mantelrohr		1	1				
ZF 5	7320 105 184	Zsb. Lenkrollenwelle (mit Teilen 46, 57, 64)		1	1				
ZF 7	7320 003 102	Nachstellflansch		1	1				
ZF 11	7325 023 004	Lagerbüchse		2	2				
ZF 13	0634 302 357	Wellendichtring	BAD 28x38x7	1	1				
ZF 14	7315 240 105	Ölstopfen		1	1				
ZF 18	0770 032 710	Zwischenscheibe	33 x 49,8 x 1,5	1	1				
ZF 19	7315 034 181	Kugellaufring		1	1				
ZF 20	7315 027 102	Kugelkäfig		2	2				
ZF 21	7014 033 101	Dichtring		1	1				
ZF 22	0637 009 107 R.ph.	Sechskantmutter	M18x1,5 DIN 936	1	1				
ZF 25.1	7315 225 103	Lagerbüchse		1	1				
ZF 25.2	7325 036 105	Druckfeder		1	1				
ZF 25.3	7325 034 104	Zentrierring		1	1				
ZF 26	7315 033 137	Ausgleichdichtung	0,1	} 1 Stück wahlweise					
	7315 033 138	Ausgleichdichtung	0,12						
	7315 033 139	Ausgleichdichtung	0,15						
	7315 033 140	Ausgleichdichtung	0,30						
ZF 28	0637 009 111	Sechskantmutter	M22x1,5 DIN 936	1	1				
ZF 30	0630 603 020	Sicherungsblech	23 DIN 463	1	1				
ZF 32	0636 024 004	Sechskantschraube	M8x20 DIN 933	4	4				
ZF 33	0636 024 008	Sechskantschraube	M8x25 DIN 933	3	3				
ZF 46	0630 532 089	Sicherungsring	J18 x 1,3 SD	1	1				
ZF 51	7315 034 188	Kugellaufring		1	1				
ZF 57	7315 032 189	Führungsscheibe	2,2	} 1 Stück wahlweise					
	7315 032 190	Führungsscheibe	2,25						
	7315 032 191	Führungsscheibe	2,3						
	7315 032 193	Führungsscheibe	2,4						
	7315 032 194	Führungsscheibe	2,45						
	7315 032 216	Führungsscheibe	2,15						
ZF 60	0637 009 113 R.ph.	Sechskantmutter	M12x1,5 DIN 936	1	1				
ZF 64	7315 030 109	Nachstellschraube		1	1				
ZF 68	7311 040 107	Typenschild		1	1				
ZF 69	0631 311 009	Kerbnagel	3x5 DIN 1476	2	2				

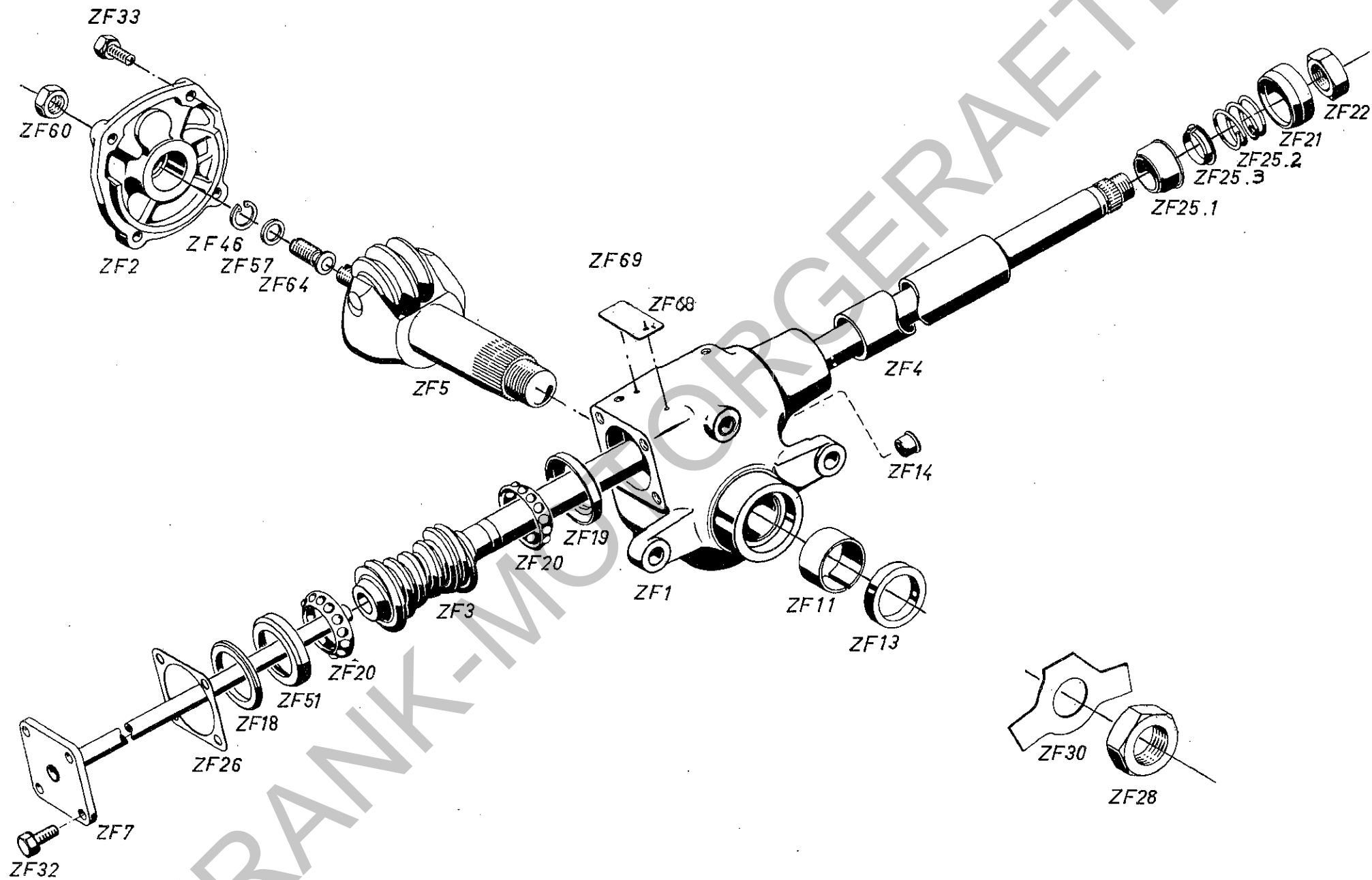
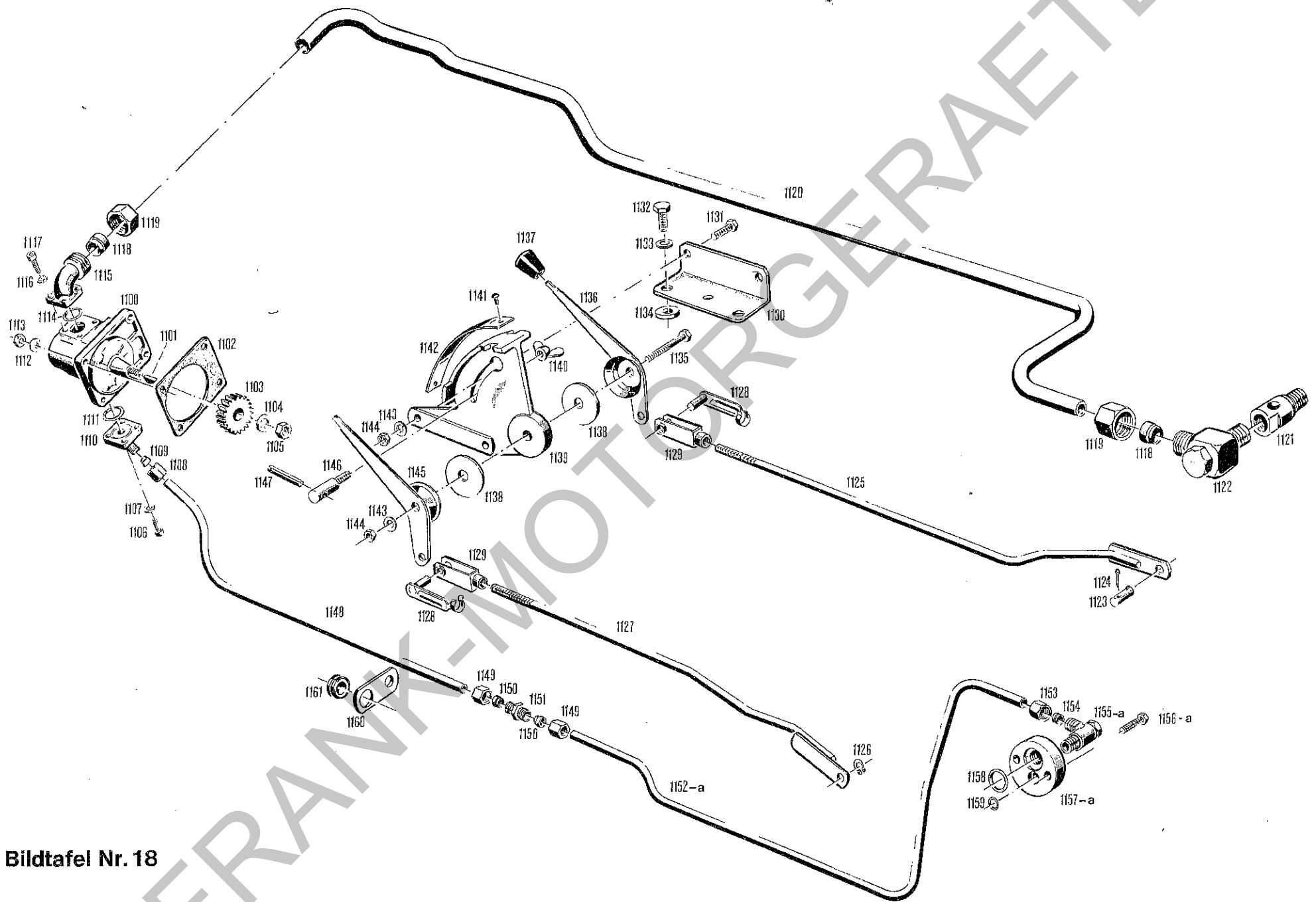

Bildtafel Nr. 18

Bild Nr.	Bestell-Nr.	Benennung	Abmessung größter Ø u. Länge	Stück	Maschinen-Nr. von-bis	Austauschbarkeit	Ersatzteilverschlag für Maschinen		Gewicht pro Stück
Fig. No.	Order No.		Dimensions Largest dia. and Length	Units per engine	Machine No. from-to	Interchangeability	Suggested Spare Parts for Machines	Description	Weight per piece
Jll. No.	Référence		Dimensions le plus grand diam. et longueur mm	Quantité	No. de Machine de-jusqu'à	Interchangeabilité	Proposition de pièces de rechange pour Machines	Dénomination	Poids par pièce

B40 B41

**Hydraulikpumpe, Leitungen
Regelstange
Bildtafel Nr. 18**

1100	000 070 11 55	Zsb. Hydraulikpumpe (11 ccm/U.; 26 Ltr.)	B. 0510 520 309	1	1				
						Achtung: Nur Sechskantmutter SW 17 (Bildnr. 1105) zur Zahnradbefestigung verwenden!			
1101	*DIN6888-3x6,5	Scheibenfeder	3 x 6,5	1	1				
1102	000 078 A 80	Dichtung	92 x 120 x 0,5	1	1				
1103	VD 014 78 24	Antriebsrad	Ø56,6 x 17	1	1				
1104	*DIN127A12	Federring	A12	1	1				
1105	000 990 54 50	Sechskantmutter (M12 x 1,5)	SW17 x 8	1	1				
						Achtung: Nur Sechskantmutter SW 17 verwenden!			
1106	*DIN912M6x20	Innensechskantschraube	M6 x 20	4	4				
1107	*DIN137B6	Federscheibe	B6	4	4				
1108	000 990 12 56	Überwurfmutter	M20 x 1,5	1	1				
1109	000 990 12 57	Schneidring	Ø12	1	1				
1110	A20 027 01 01	Gebogene Flanschverschraubung	M20 x 1,5	1	1				
1111	000 997 33 09	Ringdichtung	Ø18 x 22 x Ø2	1	1				
1112	*DIN137B8	Federscheibe	B8	4	4				
1113	*DIN934M8	Sechskantmutter	M8	4	4				
1114	000 997 97 09	Ringdichtung	Ø24 x Ø2,5	1	1				
1115	000 990 05 83	Flanschverschraubung	M30 x 2	1	1				
1116	*DIN137B6	Federscheibe	B6	4	4				
1117	*DIN912M6x20	Innensechskantschraube	M6 x 20	4	4				
1118	000 990 20 57	Schneidring	B22-11	2	2				
1119	000 990 22 56	Überwurfmutter	M30 x 2	2	2				
1120	B40 078 81 64	Saugleitung	Ø22 x 1,5 x 1825	1	1				
1121	000 990 22 86	Einschraubstück	M22 x 1,5	1	1				
1122	000 990 50 90	Zsb. Schwenkverschraubung (best. aus Teilen 1118, 1119, 1121, 1122)	M22 x 1,5/M30 x 2	1	1				
1123	000 991 23 25	Kerbbolzen	Ø8 x 24,5	1	1				
1124	*DIN94-2x15	Splint	Ø2 x 15	1	1				
1125	B50 070 01 88	Zsb. Regelstange I	Ø8 x 595	1	1				
1126	*DIN471A8	Seegersicherung	A8	1	1				
1127	B50 070 02 88	Zsb. Regelstange II	Ø8 x 628	1	1				
1128	000 990 08 26	ES-Bolzen	ES 8 x 32	2	2				
1129	*DIN71752-8x32	Gabellache	8 x 32	2	2				
1130	B50 078 80 63	Haltewinkel	90 x 5 x 105	1	1				
1131	*DIN931M8x28	8.8-Sechskantschraube	M8 x 28	2	2				

*Bei Bestellungen statt der Bezeichnung DIN ein X einsetzen!

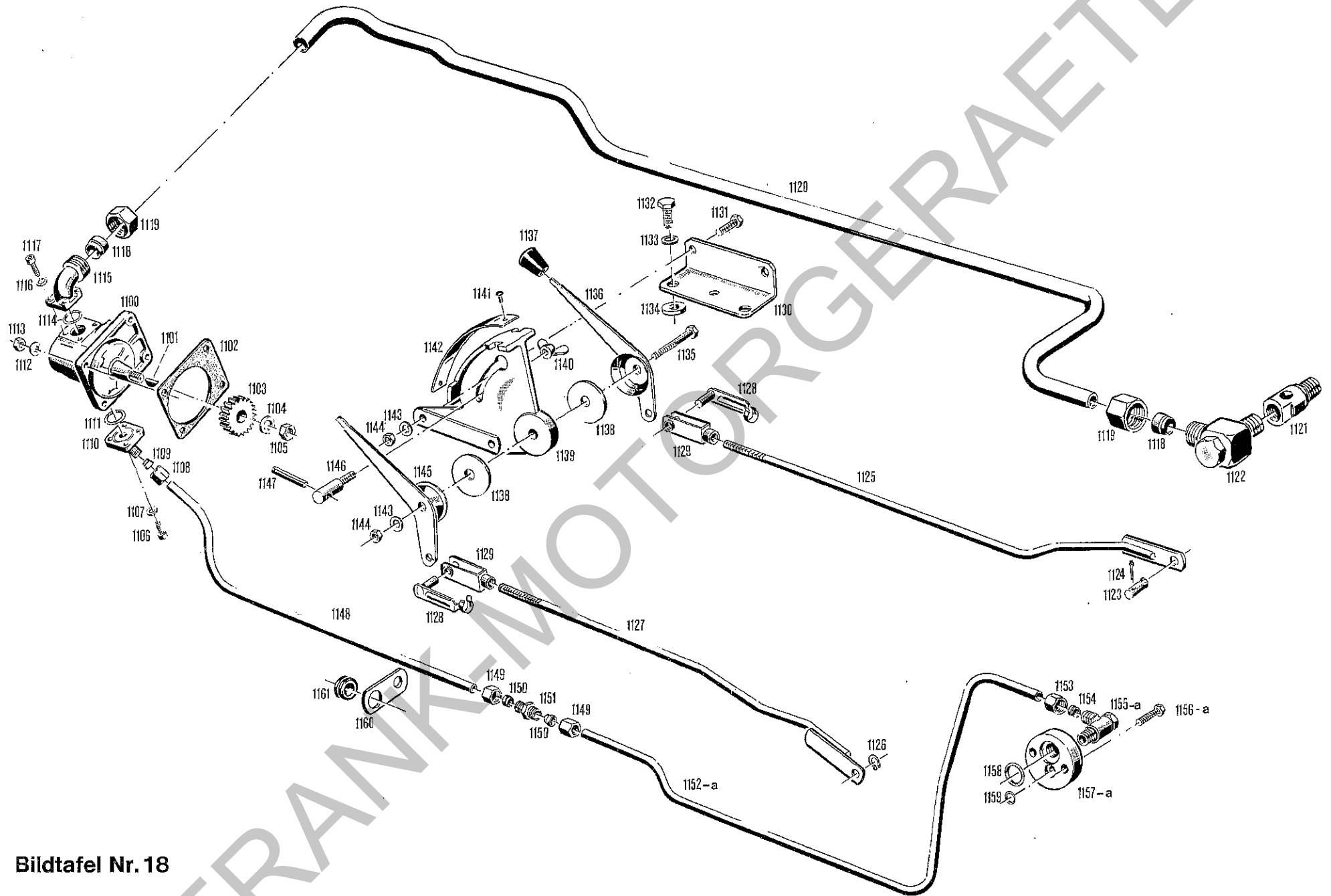

Bildtafel Nr. 18

Bild Nr.	Bestell-Nr.	Benennung	Abmessung größter Ø u. Länge	Stück	Maschinen-Nr. von-bis	Austauschbarkeit	Ersatzteilverschlag für Maschinen		Gewicht pro Stück
Fig. No.	Order No.		Dimensions Largest dia. and Length	Units per engine	Machine No. from-to	Interchangeability	Suggested Spare Parts for Machines	Description	Weight per piece
Jil. No.	Référence		Dimensions le plus grand diam. et longueur mm	Quantité	No. de Machine de-jusqu'à	Interchangeabilité	Proposition de pièces de rechange pour Machines	Dénomination	Poids par pièce

B40 B41

1132	*DIN933M12x30	8,8-Sechskantschraube	M12 x 30	2	2				
1133	*DIN137B12	Federscheibe	B12	2	2				
1134	000 991 84 41	Scheibe	Ø14,5 x 29 x 5	2	2				
1135	*DIN931M8x85	8,8-Sechskantschraube	M8 x 85	1	1				
1136	B25 130 A 12	Zsb. Handgashebel (Hydraulikhebel I)		1	1				
1137	000 999 03 10	Griff	25/15 x 30	2	2				
1138	000 991 02 46	Scheibe	Ø45 x 2	2	2				
1139	B50 078 80 77	Kulisse		1	1				
1140	000 990 08 53	Flügelmutter	M8	1	1				
1141	*DIN1476-3,5x8	Halbrundkerbnagel	Ø3,5 x 8	2	2				
1142	B50 001 80 01	Schaltschild	28 x 160 x 5	1	1				
1143	*DIN137B8	Federscheibe	B8	6	6				
1144	*DIN934M8	Sechskantmutter	M8	4	4				
1145	B50 070 80 59	Zsb. Hydraulikhebel II		1	1				
1146	000 990 24 29	Arretierschraube	M8, Ø13 x 48	1	1				
1147	*DIN1481-5x36	Spannstift	Ø5 x 36	1	1				
1148	B40 078 01 65	Druckleitung I	Ø12 x 1,5 x 778	1	1				
1149	000 990 13 56	Überwurfmutter (Ermeto)	M18 x 1,5	2	2				
1150	000 990 12 57	Schneidring (Ermeto)	für Ø12	2	2				
1151	000 990 12 88	Gerade Verschraubung (best. aus Teilen 1149-1151)	Ermeto M18 x 1,5	1	1				
1152	B40 078 02 65	Druckleitung II	Ø12 x 1,5	1	1	Bis B40 40 1142 Bis B41 41 1162	Austauschbar gegen 1152a nur zus. mit Teilen 1155a, 1156a und 1157a.		
1152a	B40 078 04 65	Druckleitung II	Ø12 x 1,5	1	1	Ab B40 40 1143 Ab B41 41 1163			
1153	000 990 23 56	Überwurfmutter W.	M18 x 1,5	1	1				
1154	000 990 22 57	Schneidring W.	für Ø12	1	1				
1155	000 990 04 90	Schwenkverschraubung kpl. (Walterscheid)	M18 x 1,5	1	1	Bis B40 40 1142 Bis B41 41 1162			
1155a	000 990 01 89	Gerade Einschraubverschraubung kpl. (Walterscheid)	M18 x 1,5	1	1	Ab B40 40 1143 Ab B41 41 1163			
1156	*DIN931M8x28	8,8-Sechskantschraube	M8 x 28	2	2	Bis B40 40 1142 Bis B41 41 1162			
1156a	*DIN931M8x40	8,8-Sechskantschraube	M8 x 40	2	2	Ab B40 40 1143 Ab B41 41 1163			
1157	B50 078 80 03	Anschlußdeckel	Ø78 x 18	1	1	Bis B40 40 1142 Bis B41 41 1162	Austauschbar gegen 1157a nur zus. mit Teilen 1152a, 1155a, 1156a.		

*Bei Bestellungen statt der Bezeichnung DIN ein X einsetzen.

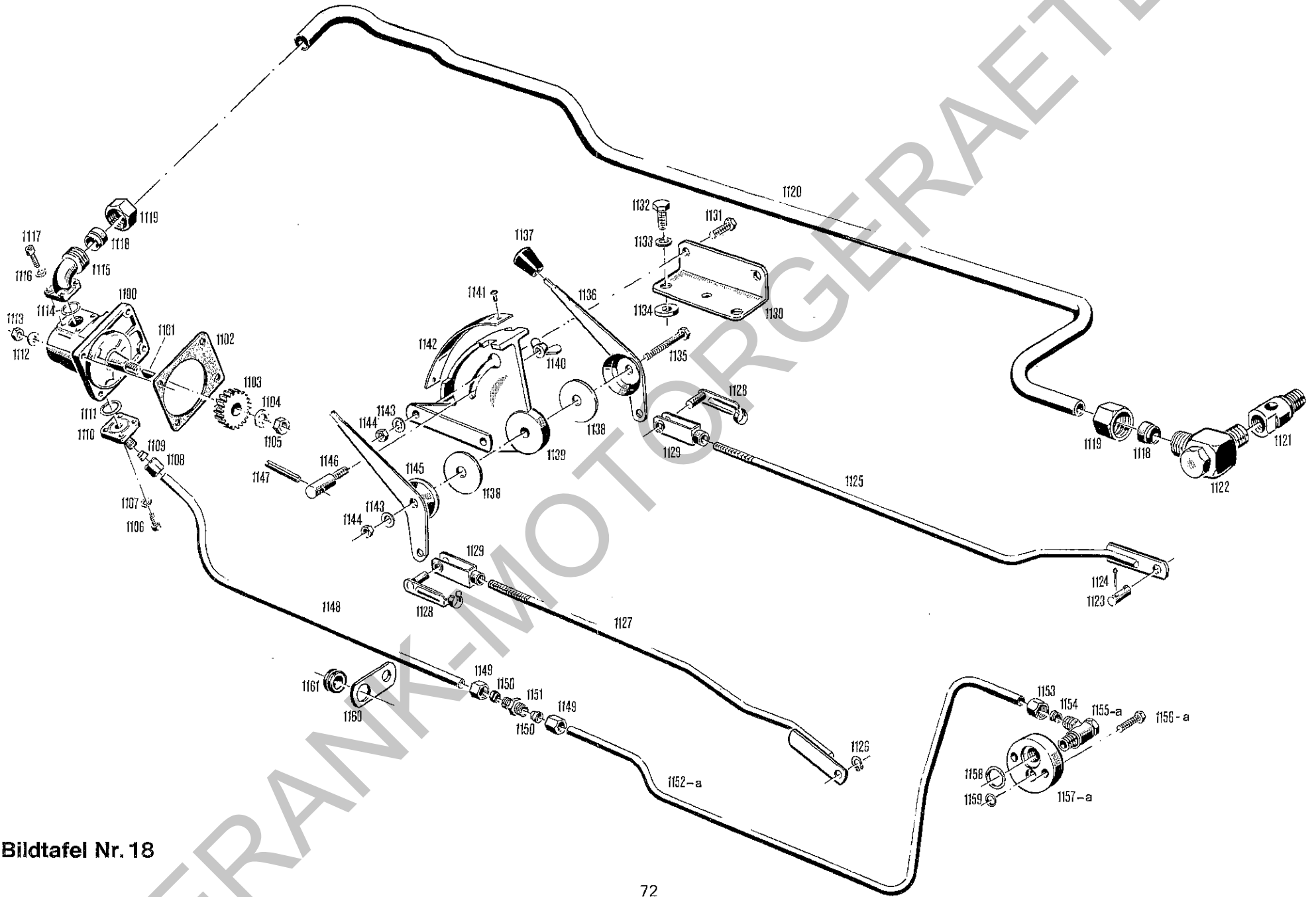

Bildtafel Nr. 18

Bild Nr.	Bestell-Nr.	Benennung	Abmessung größter Ø u. Länge	Stück	Maschinen-Nr. von-bis	Austauschbarkeit	Ersatzteilverschlag für Maschinen			Gewicht pro Stück
Fig. No.	Order No.		Dimensions Largest dia. and Length	Units per engine	Machine No. from-to	Interchangeability	Suggested Spare Parts for Machines	Description		Weight per piece
Jll. No.	Référence		Dimensions le plus grand diam. et longueur mm	Quantité	No. de Machine de-jusqu'à	Interchangeabilité	Proposition de pièces de rechange pour Machines	Dénomination		Poids par pièce

B40 B41

1157a	B50 078 81 03	Anschlußdeckel	Ø67 x 32	1	1	Ab B40 40 1143 Ab B41 41 1163				
1158	900153	O-Ring	OR3093 P90	1	1	} Mita bzw. Hurth Teile.				
1159	900059	O-Ring	OR3043 P90	1	1					
1160	B40 078 80 43	Halter f. Druckl.	30 x 2,5 x 60	1	1					
1161	000 997 19 14	Gummitülle	Ø24 x 9	1	1					

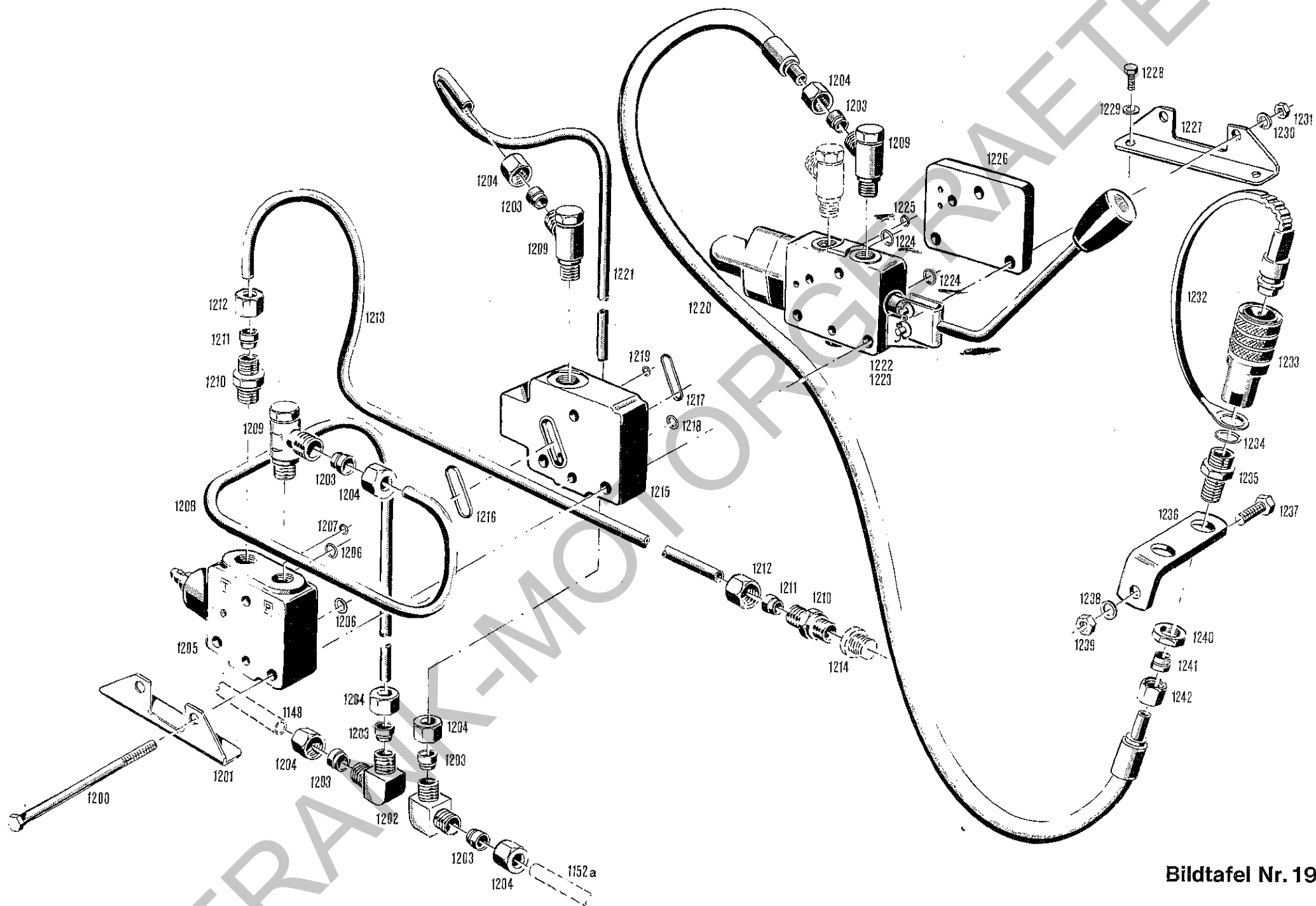

Bildtafel Nr. 19

Bild Nr.	Bestell-Nr.	Benennung	Abmessung größter Ø u. Länge	Stück	Maschinen-Nr. von-bis	Austauschbarkeit	Ersatzteilverorschlag für Maschinen	Description	Gewicht pro Stück
Fig. No.	Order No.		Dimensions Largest dia. and Length	Units per engine	Machine No. from-to	Interchangeability	Suggested Spare Parts for Machines		Weight per Piece
Jll. No.	Référence		Dimensions le plus grand diam. et longueur mm	Quantité	No: de Machine de-jusqu'à	Interchangeabilité	Proposition de pièces de rechange pour Machines	Dénomination	Poids par pièce
		Zusatzausrüstung Hydraulik-Steckkupplungen Bildtafel Nr. 19		5580-71	5580-72				
	5580-71	Zsb. Zusatzausrüstung Steckkupplung einfach (best. aus 1200-1222, 1224-1242)		1	—				
	5580-72	Zsb. Zusatzausrüstung Steckkupplung doppelt (best. aus 1200-1221, 1223-1242)		—	1				
1200	*DIN931M8x110	Sechskantschraube	M8 x 110	3	3				
1201	000 078 80 92	Fußwinkel		1	1				
1202	000 990 01 84	Winkelverschraubung kpl. (mit Teilen 1203, 1204)	M18 x 1,5	2	2				
		Druckleitung 1152a entsprechend kürzen							
1203	000 990 22 57	Schneidring	für Ø 12	7	7				
1204	000 990 23 56	Überwurfmutter	M18 x 1,5	7	7				
1205	000 070 12 79	Zsb. Eingangsplatte mit Druckbegrenzungsv.	Bucher Nr. LA06 PB 175-M2	1	1			Achtung: Bei zusätzlich angebaute Clemens ZG Steuerblock 846-01 (für Stockräumer) ist die Eingangsplatte mit der Bucher Nr. LA06 PBD 175-M2 montiert.	
1206	000 997 25 09	Ringdichtung	Ø 12 x 8 x 2	2	2				
1207	000 997 06 29	Ringdichtung	Ø 8 x 5 x 1,5	1	1				
1208	5580 078 06 65	Druckleitung	Ø 12 x 1,5 x 710	1	1				
1209	000 990 04 90	Schwenkverschraubung kpl. (mit Teilen 1203, 1204)	M18 x 1,5	3	4				
1210	000 990 01 89	Gerade Einschraubverschraubung kpl. (1210-1212)	M18 x 1,5	2	1				
1211	000 990 22 57	Schneidring	für Ø 12	2	1				
1212	000 990 23 56	Überwurfmutter	M18 x 1,5	2	1				
1213	5580 078 80 66	Rücklaufleitung	Ø 12 x 1,5 x 796	1	1				
1214	*DIN908M18x1,5	Verschlußschraube (im Verschlußdeckel des Mita Krafthebers montiert)	M18 x 1,5	2	2				
1215	000 070 22 79	Zsb. Steuerplatte (für Mita Kraftheber)	Bucher Nr. LA06 PBB-M2	1	1				

*Bei Bestellungen statt der
Bezeichnung DIN ein X einsetzen!

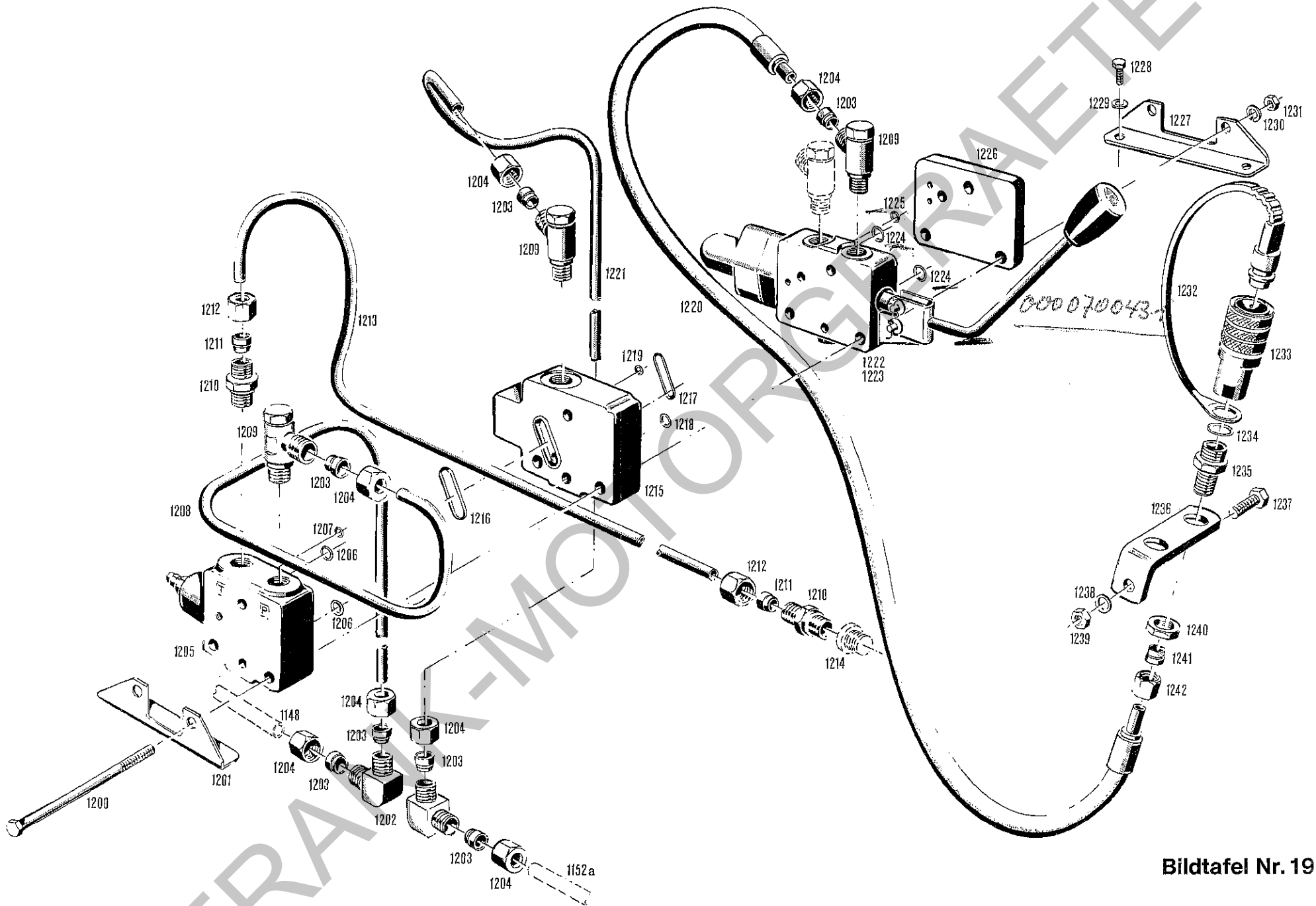

Bildtafel Nr. 19

Bild Nr.	Bestell-Nr.	Benennung	Abmessung größter Ø u. Länge	Stück	Maschinen-Nr. von-bis	Austauschbarkeit	Ersatzteilverorschlag für Maschinen		Gewicht pro Stück
Fig. No.	Order No.		Dimensions Largest dia. and Length	Units per engine	Machine No. from-to	Inter-changeability	Suggested Spare Parts for Machines	Description	Weight per piece
Jll. No.	Référence		Dimensions le plus grand diam. et longueur mm	Quantité	No. de Machine de-jusqu'à	Inter-change-abilité	Proposition de pièces de rechange pour Machines	Dénomination	Poids par pièce
				5580-71					
									5580-72
1216	OR26x2	O-Ring	Ø 30 x 26 x 2	1	1	} Bucher Teile			
1217	OR23x2	O-Ring	Ø 27 x 23 x 2	1	1				
1218	000 997 25 09	Ringdichtung	Ø 12 x 8 x 2	1	1				
1219	000 997 06 29	Ringdichtung	Ø 8 x 5 x 1,5	1	1				
1220	A55 070 02 73	Hochdruck-Schlauch	1240 lg.	1	2				
1221	5580 078 05 65	Druckleitung	Ø 12 x 1,5 x 408	1	1				
1222	000 070 03 79	Zsb. 3/3 Wegeventil (für Type 5580-71)	Bucher Nr. LA06P3BA-M2/3	1	—				
	000 190 03 83	Reparatursatz für 3/3 Wegeventil Bildnr. 1222	Bucher Nr. 4512	1	—				
1223	000 070 04 79	Zsb. 4/4 Wegeventil (für Type 5580-72)	Bucher Nr. LA06P4LK-M2-3	—	1				
	000 190 04 83	Reparatursatz für 4/4 Wegeventil Bildnr. 1223	Bucher Nr. 4510	—	1				
1224	000 997 25 09	Ringdichtung	Ø 12 x 8 x 2	2	2				
1225	000 997 06 29	Ringdichtung	Ø 8 x 5 x 1,5	1	1				
1226	000 070 30 79	Zsb. Endplatte	LA 06 PU	1	1			Achtung: Bei zusätzlich angebaudem Clemens ZG Steuerblock 846-01 (für Stockräumer) ist die Endplatte mit der Bucher Nr. LA06 PW1-M2 montiert.	
1227	000 078 80 92	Fußwinkel		1	1				
1228	*DIN933M8x20	Verz.-Sechskantschraube	M8 x 20	4	4				
1229	*DIN137B8	Federscheibe	B8	4	4				
1230	*DIN7980-8	Federring	8	3	3				
1231	*DIN934M8	Sechskantmutter	M8	3	3				
	000 070 01 86	Zsb. Hydr.-Steckkupplung (best. aus Teilen 1232-1235)		1	2				
1232	000 078 A 85	Staubschutz	843 161	1	2				
1233	000 078 A 55	Kupplungsmuffe	800 160	1	2				
	4580 078 80 55	Kupplungsstecker (für Kupplungsmuffe 1233)	801 160	1	2				
1234	000 997 94 09	Ringdichtung	Ø 19,3 x 24,1	1	2				
1235	000 078 01 67	Anschlußstutzen	SW27 x 45	1	2				
1236	5180 078 80 43	Halter	35 x 5 x 150	1	1				
1237	*DIN933M10x30	8,8-Sechskantschraube	M10 x 30	1	1				
1238	*DIN137B10	Federscheibe	B10	1	1				
1239	*DIN934M10	Sechskantmutter	M10	1	1				
1240	*DIN936M18x1,5	Fl. Sechskantmutter	M18x1,5	1	2				
1241	000 990 22 57	Schneidring	für Ø 12	1	2				
1242	000 990 23 56	Überwurfmutter	M18 x 1,5	1	2				

*Bei Bestellungen statt der Bezeichnung DIN ein X einsetzen!

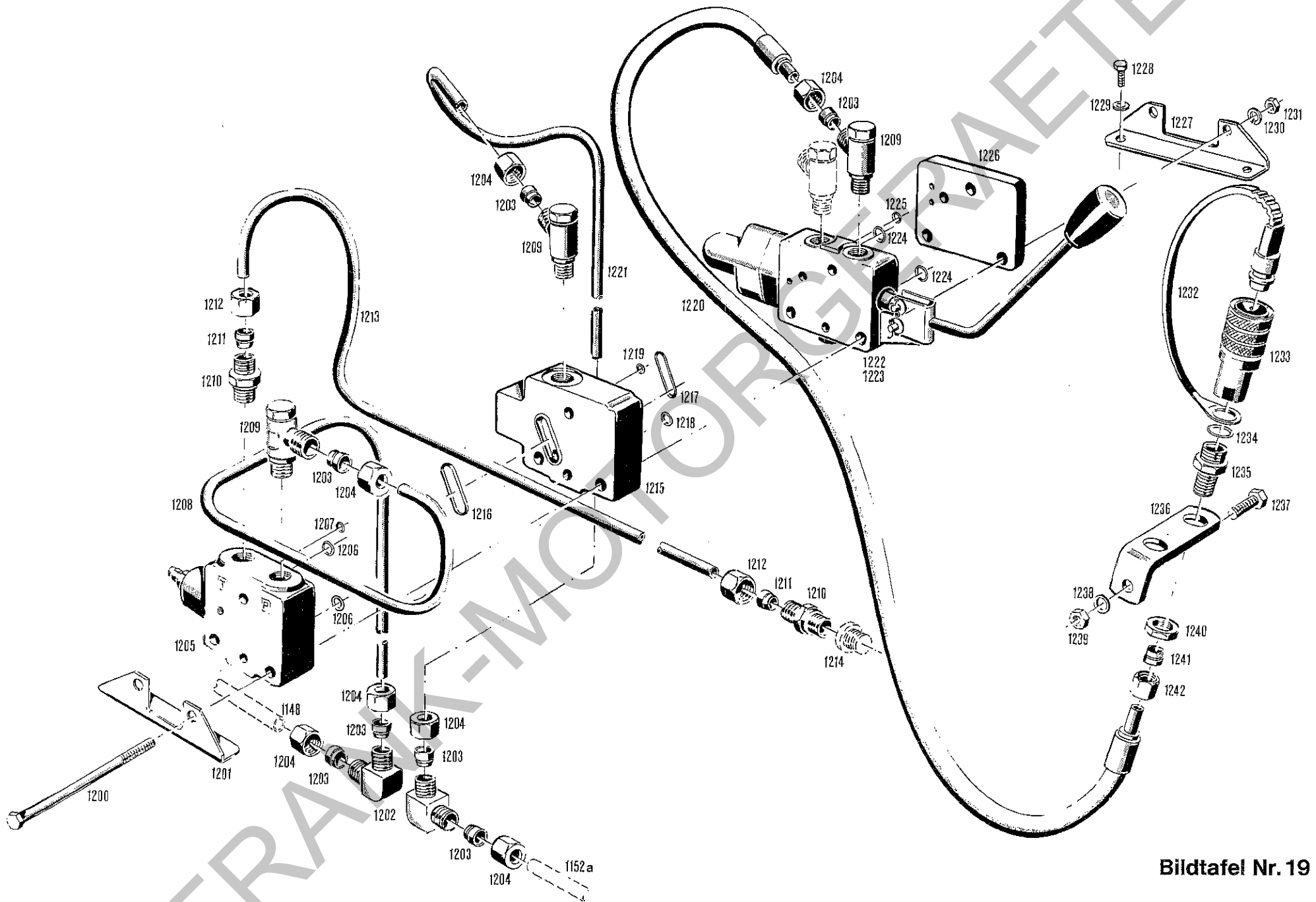

Bildtafel Nr. 19

Bild Nr.	Bestell-Nr.	Benennung	Abmessung größter Ø u. Länge	Stück	Maschinen-Nr. von-bis	Austauschbarkeit	Ersatzteilverschlag für Maschinen			Gewicht pro Stück
Fig. No.	Order No.		Dimensions Largest dia. and Length	Units per engine	Machine No. from-to	Interchangeability	Suggested Spare Parts for Machines	Description		Weight per piece
Jfl. No.	Référence		Dimensions le plus grand diam. et longueur mm	Quantité	No. de Machine de-jusqu'à	Interchangeabilité	Proposition de pièces de rechange pour Machines		Dénomination	Poids par pièce

5580-71

5580-72

**Ersatzteile für den Clemens ZG Zusatzsteuerblock
Type 846-01 sind von Fa. Clemens oder Fa. Bucher
lieferbar**

(best. aus folgenden Bucher Hydraulikelementen).

LA06 PO-M2	Eingangdeckel	1	1	} Bucher Hydraulik-Elemente
LA06 PQ504-M2	Mengenteiler f. Ölmotor	1	1	
LA06 P4BA3-M2	Schaltventil f. Ölmotor	1	1	
LA06 PUT-M2	Ausgangsdeckel	1	1	

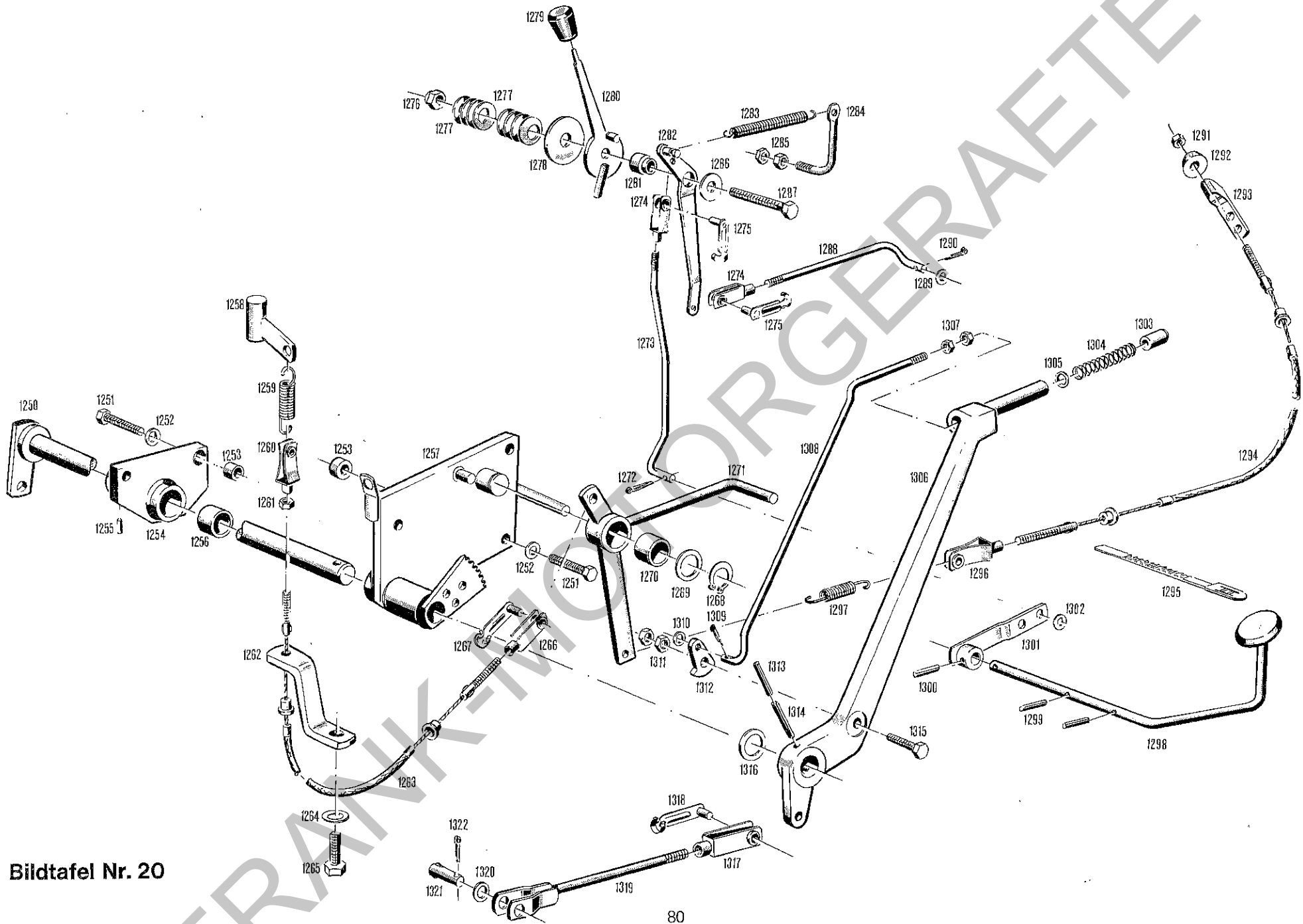

Bildtafel Nr. 20

Bild Nr.	Bestell-Nr.	Benennung	Abmessung größter Ø u. Länge	Stück	Maschinen-Nr. von-bis	Austauschbarkeit	Ersatzteilverschlag für Maschinen		Gewicht pro Stück
Fig. No.	Order No.		Dimensions Largest dia. and Length	Units per engine	Machine No. from-to	Interchangeability	Suggested Spare Parts for Machines	Description	Weight per piece
Jil. No.	Référence		Dimensions le plus grand diam. et longueur mm	Quantité	No. de Machine de-jusqu'à	Interchangeabilité	Proposition de pièces de rechange pour Machines	Dénomination	Poids par pièce

B40 B41

**Handbremse, Differentialsperre,
Drehzahlregulierung
Bildtafel Nr. 20**

1250	B40 120 80 54	Zsb. Handbremswelle		1	1				
1251	*DIN931M10x50	Sechskantschraube	M10 x 50	5	5				
1252	*DIN137B10	Federscheibe	B10	5	5				
1253	000 994 15 23	Ring	Ø20 x 4,5 x 10	5	5				
1254	B40 120 02 30	Zsb. Lagerplatte links		1	1				
1255	*DIN1481-5x10	Spannstift	Ø5 x 10	2	2				
1256	000 123 80 52	Lagerbüchse	Ø20 x 25 x 15	2	2				
1257	B40 120 01 30	Zsb. Lagerplatte rechts		1	1				
1258	B40 080 80 30	Zsb. Hebel (für Differentials.)		1	1				
1259	000 992 07 12	Zugfeder	Ø16 x 68 x Ø3	1	1				
1260	*DIN71752-6x24	Gabelkopf	6 x 24	1	1				
1261	*DIN934-M6	Sechskantmutter	M6	1	1				
1262	B50 082 80 46	Lagerbügel	30 x 10 x 147	1	1				
1263	B40 130 80 29	Zsb. Seilzug (hinten)	575 lg.	1	1				
1264	*DIN137B14	Federscheibe	B14	1	1				
1265	*DIN933M14x30	Sechskantschraube	M14 x 30	1	1				
1266	*DIN71752-6x24	Gabelkopf	6 x 24	1	1				
1267	000 990 06 26	ES-Bolzen	ES 6 x 24	1	1				
1268	*DIN471A20	Sicherungsring	A20	1	1				
1269	000 991 18 39	Beilegescheibe	Ø20,5 x Ø28 x 1	1	1				
1270	000 123 80 52	Lagerbüchse	Ø20 x 25 x 15	1	1				
1271	B50 080 01 30	Zsb. Hebel f. Differential		1	1				
1272	*DIN94-2x15	Spilint	Ø2 x 15	1	1				
1273	B40 131 80 08	Regulierstange	Ø5,8 x 308	1	1				
1274	*DIN71752-6x24	Gabelkopf	6 x 24	2	2				
1275	000 990 06 26	ES-Bolzen	ES 6 x 24	2	2				
1276	*DIN985M10	Kad.-Sechskantmutter	M10	1	1				
1277	000 992 13 15	Tellerfeder	Ø28 x 10,2 x 1,25	16	16				
1278	000 991 01 46	Scheibe	Ø55 x 2	1	1				
1279	000 999 03 10	Griff	Ø25/15 x 30	1	1				
1280	B40 130 80 14	Zsb. Drehzahlverstellhebel		1	1				
1281	B40 131 80 41	Lagerbüchse	Ø22 x 15	1	1				
1282	B40 130 80 12	Zsb. Hebel		1	1				
1283	000 992 16 12	Rückholfeder	Ø12,5 x 75 x Ø1,8	1	1				
1284	A55 131 80 26	Spannhebel	Ø8 x 108	1	1				
1285	*DIN934M8	Sechskantmutter	M8	2	2				
1286	000 991 33 41	Scheibe	Ø10,3 x 33 x 2	1	1				
1287	*DIN931M10x75	8,8-Sechskantschraube	M10 x 75	1	1				
1288	B40 131 80 19	Schubstange	Ø5,8 x 265	1	1				

*Bei Bestellungen statt der Bezeichnung DIN ein X einsetzen!

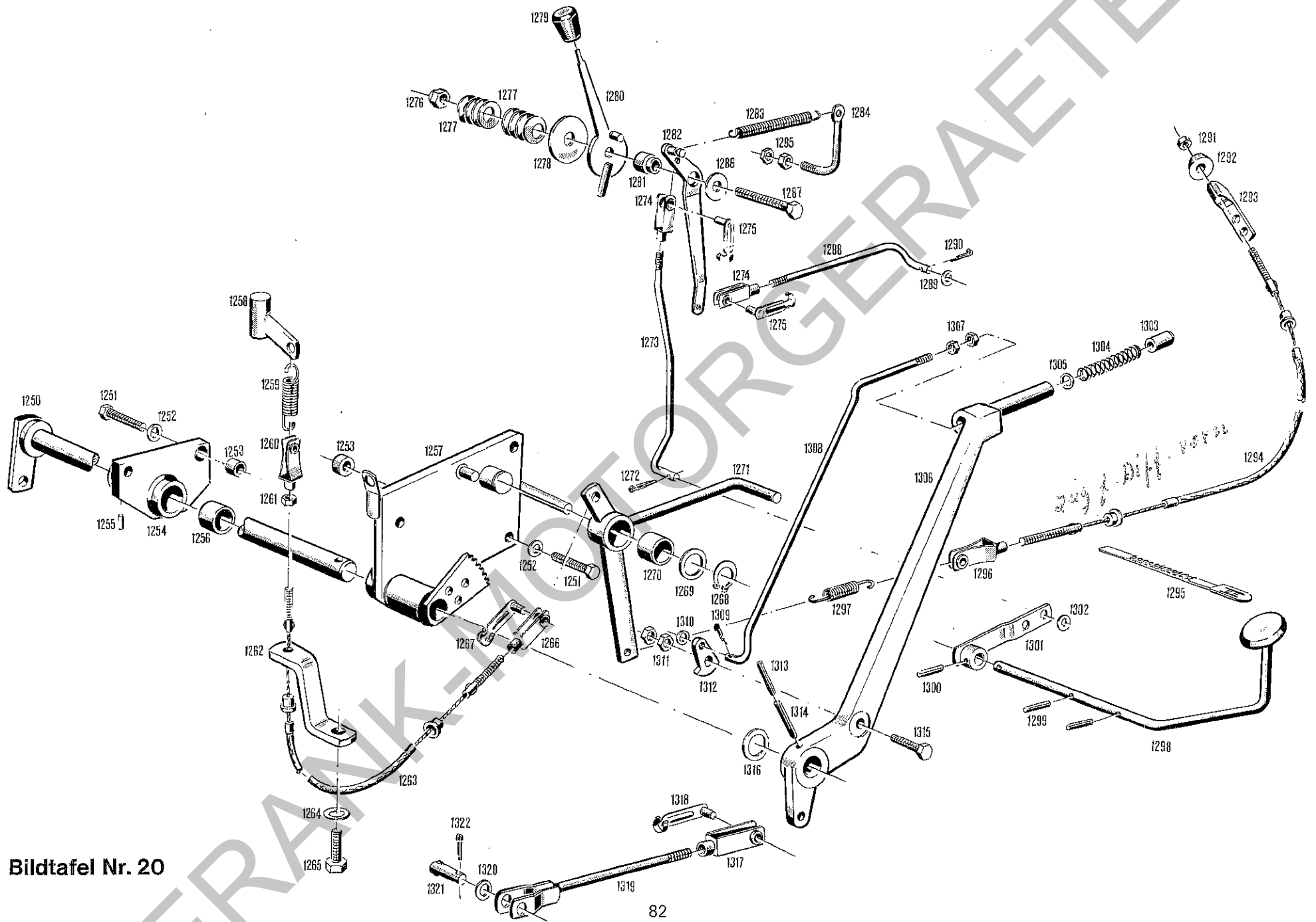

Bildtafel Nr. 20

Bild Nr.	Bestell-Nr.	Benennung	Abmessung größter Ø u. Länge	Stück	Maschinen-Nr. von-bis	Austauschbarkeit	Ersatzteilverschlag für Maschinen			Gewicht pro Stück
Fig. No.	Order No.		Dimensions Largest dia. and Length	Units per engine	Machine No. from-to	Interchangeability	Suggested Spare Parts for Machines	Description		Weight per piece
Jil. No.	Référence		Dimensions le plus grand diam. et longueur mm	Quantité	No. de Machine de-jusqu'à	Interchangeabilité	Proposition de pièces de rechange pour Machines		Dénomination	Poids par pièce

B40 B41

1289	*DIN126-7	St.-Scheibe	Ø 7	1	1					
1290	*DIN94-2x15	Splint	Ø 2 x 15	1	1					
1291	*DIN934M6	Sechskantmutter	M6	—	1					
1292	000 991 33 47	Kugelscheibe	Ø 25 x 9	—	1					
1293	A55 130 80 52	Zsb. Widerlager		—	1					
1294	B41 130 80 29	Zsb. Seilzug (vorne)	1290 lg.	—	1					
1295	000 993 10 88	Kabelhalteband	140 lg.	—	1					
1296	*DIN71752-6x24	Gabelkopf	6 x 24	—	1					
1297	000 992 07 12	Zugfeder	Ø 16 x 68 x Ø 3	—	1					
1298	B50 130 80 10	Zsb. Fußgaswelle		1	1					
1299	*DIN1481-5x24	Spannstift	Ø 5 x 24	2	2					
1300	000 991 05 21	Spiralstift	N5 x 22	1	1					
1301	B40 130 80 10	Zsb. Hebel		1	1					
1302	*DIN126-7	St.-Scheibe	Ø 7	1	1					
1303	B50 123 80 35	Druckknopf	Ø 14 x 40	1	1					
1304	000 992 04 01	Druckfeder	Ø 14,25 x 80 x 1,25	1	1					
1305	*DIN433-8,4	Scheibe	Ø 8,4	1	1					
1306	B50 120 80 03	Zsb. Handbremshebel		1	1					
1307	*DIN934M6	Sechskantmutter	M6	2	2					
1308	B50 123 80 19	Klinkenstange	Ø 5,8 x 471	1	1					
1309	*DIN94-2x15	Splint	Ø 2 x 15	1	1					
1310	000 991 04 39	Scheibe	6,4 x 1	1	1					
1311	*DIN439M8	Fl. Sechskantmutter	M8	2	2					
1312	B12 123 A 25	Sperrklinke		1	1					
1313	*DIN1481-5x36	Spannstift	5 x 36	1	1					
1314	*DIN1481-8x40	Spannstift	8 x 40	1	1	Ersetzt 8 x 36				
1315	*DIN933-M8x35	Sechskantschraube	M8 x 35	1	1					
1316	000 991 03 40	Beilegescheibe	Ø 20,5 x 33 x 1	n.	Bedarf					
1317	*DIN71752G8x32	Gabelkopf	G8 x 32	2	2					
1318	000 990 08 26	ES-Bolzen	ES 8 x 32	2	2					
1319	B40 120 80 09	Zsb. Zugstange	Ø 8 x 106	2	2					
1320	*DIN433-13	St.-Scheibe	Ø 13	2	2					
1321	000 991 33 27	Kerbbolzen	Ø 12 x 33	2	2					
1322	*DIN94-2x15	Splint	Ø 2 x 15	2	2					

*Bei Bestellungen statt der Bezeichnung DIN ein X einsetzen!

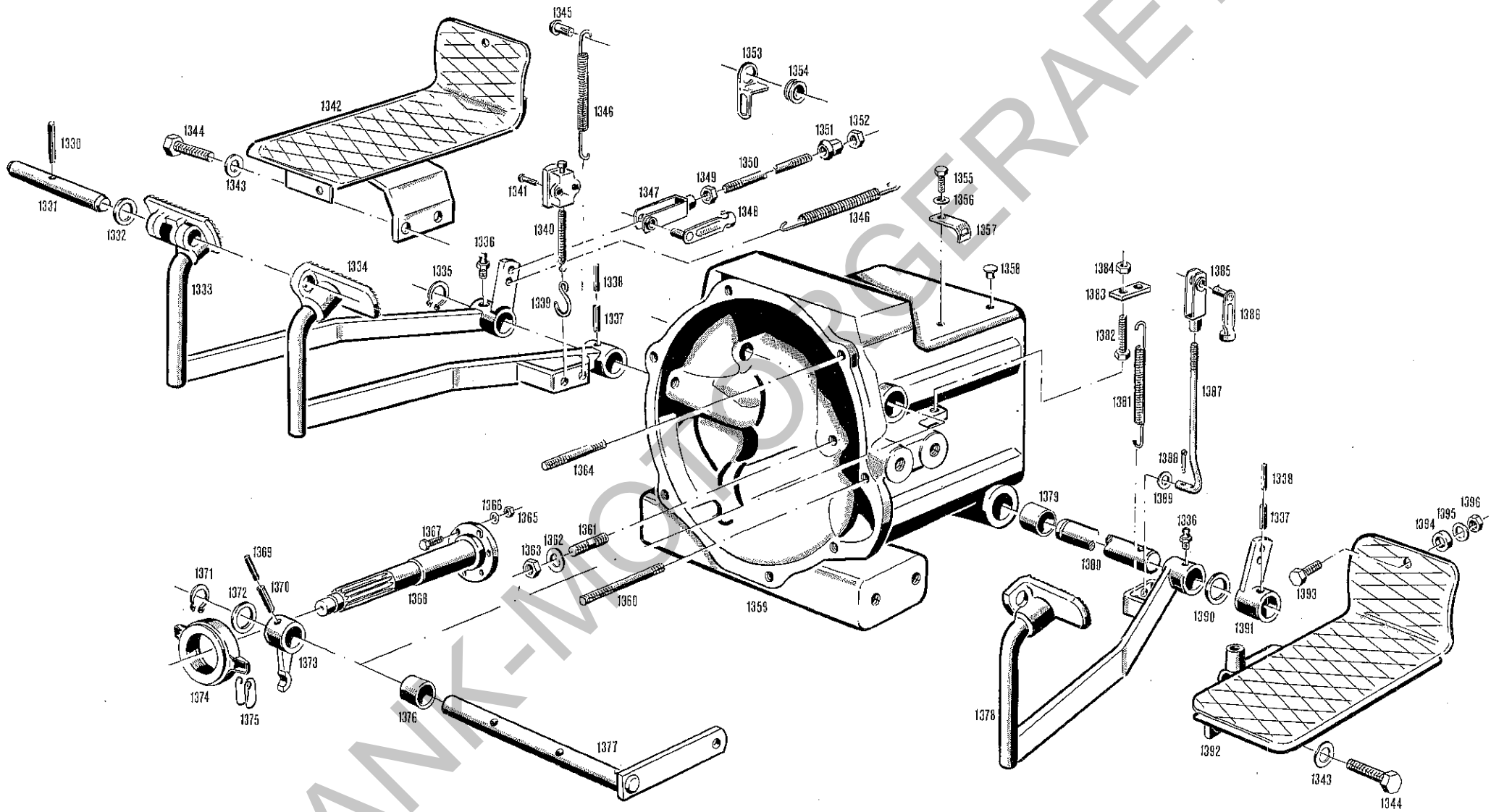

Bildtafel Nr. 21

Bild Nr.	Bestell-Nr.	Benennung	Abmessung größter Ø u. Länge	Stück	Maschinen-Nr. von-bis	Austauschbarkeit	Ersatzteilverschlag für Maschinen			Gewicht pro Stück
Fig. No.	Order No.		Dimensions Largest dia. and Length	Units per engine	Machine No. from-to	Interchangeability	Suggested Spare Parts for Machines	Description		Weight per piece
Jll. No.	Référence		Dimensions le plus grand diam. et longueur mm	Quantité	No. de Machine de-jusqu'à	Interchangeabilité	Proposition de pièces de rechange pour Machines		Dénomination	Poids par pièce

B40 B41

**Kupplungsgehäuse, Pedale
Fußplatten, Antriebswelle
Bildtafel Nr. 21**

1330	*DIN1481-6x40	Spannstift	Ø6 x 40	1	1					
1331	B50 125 80 38	Sperrstift	Ø14 x 92	1	1					
1332	000 997 22 01	Dichtring	Ø15 x 23 x 4	1	1					
1333	B40 120 01 24	Zsb. Bremspedal rechts		1	1					
1334	B40 120 02 24	Zsb. Bremspedal links		1	1					
1335	*DIN471A25	Sicherungsring	A25	1	1					
1336	*DIN71412M8x1	Schmiernippel	M8 x 1	2	2					
1337	*DIN1481-8x40	Spannstift	Ø8 x 40	2	2	Ersetzt 8 x 36				
1338	*DIN1481-5x36	Spannstift	Ø5 x 36	2	2					
1339	000 994 18 70	Haken	Ø3 x 69	1	1					
1340	000 181 02 22	Bremslicht-Zugschalter		1	1					
1341	*DIN1476-3x15	Halbrundkerbnagel	Ø3 x 15	2	2					
1342	B40 060 01 28	Zsb. Fußplatte rechts		1	1					
1343	*DIN137B14	Federscheibe		4	4					
1344	*DIN931M14x45	10,9-Sechskantschraube	M14 x 45	4	4					
1345	*DIN1476-8x20	Halbrundkerbnagel	Ø8 x 20	1	1					
1346	000 992 20 12	Zugfeder	Ø3 x 15 x 155	2	2					
1347	*DIN71752G8x32	Gabelkopf	G8 x 32	2	2					
1348	000 990 08 26	ES-Bolzen	ES 8 x 32	2	2					
1349	*DIN934M8	Sechskantmutter	M8	2	2					
1350	B40 126 80 21	Zugstange f. Fußbremse	Ø10 x 285	2	2					
1351	000 990 10 51	Kugelbundmutter	M10	2	2					
1352	*DIN439M10	Fl. Sechskantmutter	M10	2	2					
1353	B12 078 A 71	Befestigungswinkel		1	1					
1354	000 997 19 14	Gummitülle } für Kabelsatz		1	1					
1355	*DIN933M8x15	Sechskantschraube	M8 x 15	1	1					
1356	*DIN137B8	Federscheibe	B8	1	1					
1357	000 184 01 14	Haltewinkel	20 x 1,5 x 75	3	3					
1358	000 993 08 55	Blindstopfen	für M8	2	2					
1359	B40 040 80 01	Zsb. Kupplungsgehäuse (mit Büchsen 1376 und 1379)		1	1					
1360	*DIN939M10x80	8,8-Stiftschraube	M10 x 80	2	2					
1361	*DIN939M14x35	8,8-Stiftschraube (in Hurth Getriebe)	M14 x 35	4	4					
1362	*DIN127A14	Federring	A14	4	4					
1363	*DIN934M14	Sechskantmutter	M14	4	4					
1364	*DIN939M10x60	Stiftschraube	M10 x 60	5	5					
1365	*DIN934M6	Sechskantmutter	M6	6	6					
1366	*DIN137B6	Federscheibe	B6	6	6					

*Bei Bestellungen statt der Bezeichnung DIN ein X einsetzen!

FRANK-GERÄTE

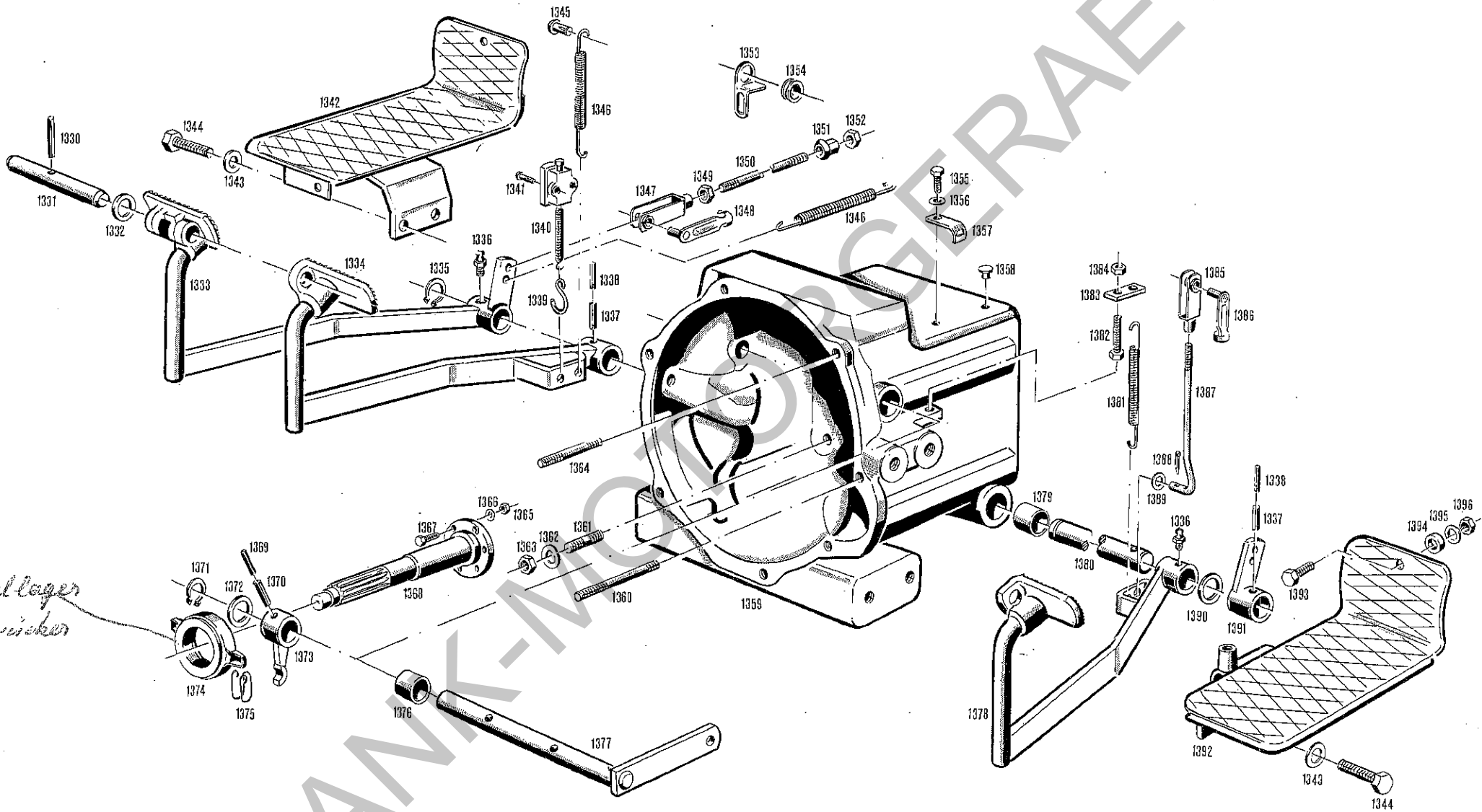

Bildtafel Nr. 21

Bild Nr.	Bestell-Nr.	Benennung	Abmessung größter Ø u. Länge	Stück	Maschinen-Nr. von-bis	Austauschbarkeit	Ersatzteilverschlag für Maschinen		Gewicht pro Stück
Fig. No.	Order No.		Dimensions Largest dia. and Length	Units per engine	Machine No. from-to	Interchangeability	Suggested Spare Parts for Machines	Description	Weight per piece
Jll. No.	Référence		Dimensions le plus grand diam. et longueur mm	Quantité	No. de Machine de-jusqu'à	Interchangeabilité	Proposition de pieces de rechange pour Machines	Dénomination	Poids par pièce
B40 B41									
1367	*DIN933M6x25	8.8-Sechskantschraube	M6 x 25	6	6				
1368	B40 072 80 02	Antriebswelle	239 lg.	1	1				
1369	*DIN1481-5x28	Spannstift	Ø5 x 28	2	2				
1370	*DIN1481-8x32	Spannstift	Ø8 x 32	2	2				
1371	*DIN471A20	Sicherungsring	A20	1	1				
1372	000 991 17 39	Beilegescheibe	Ø 20,5 x 28,8 x 0,5	n. Bedarf					
	000 991 18 39	Beilegescheibe	Ø 20,5 x 28,8 x 1	n. Bedarf					
	000 991 35 39	Beilegescheibe	Ø 20,5 x 28 x 2	n. Bedarf					
1373	A 042 A 06	Mitnehmer (Ausrücker)		2	2				
1374	A45 040 80 06	Zsb. Kugellager-Ausrücker	F.u.S. Nr. 3151 021 001	1	1				
1375	000 994 80 65	Sicherung (Formfeder)	F.u.S. Nr. 3130 010 100	2	2				
1376	AM2 121 20 19	Lagerbüchse	Ø 20,5 x 24 x 13	2	2				
1377	B40 040 80 20	Zsb. Kupplungswelle		1	1			Hebel 128 in 153 lg. geändert. Austauschbar.	
1378	B40 040 80 14	Zsb. Kupplungspedal		1	1				
1379	A 121 25 19	Lagerbüchse	Ø 25,5 x Ø 30 x 35	2	2				
1380	B40 126 80 22	Bremsschwelle	Ø 25 x 378	1	1				
1381	000 992 20 12	Zugfeder	Ø 3 x 15 x 155	1	1				
1382	*DIN933M10x75	Sechskantschraube	M10 x 75	1	1				
1383	B40 042 80 33	Halter	20 x 4 x 35	1	1				
1384	*DIN934M10	Sechskantmutter	M10	1	1				
1385	*DIN71752G8x32	Gabelkopf	G8 x 32	1	1				
1386	000 990 08 26	ES-Bolzen	ES 8 x 32	1	1				
1387	P60 075 80 42	Schaltstange	Ø 8 x 195	1	1				
1388	*DIN94-2x15	Spint	Ø 2 x 15	1	1				
1389	*DIN433-8,4	Scheibe		1	1				
1390	000 991 24 40	Beilegescheibe	Ø 25,5 x 40 x 0,2	n. Bedarf					
	000 991 25 40	Beilegescheibe	Ø 25,5 x 40 x 0,5	n. Bedarf					
	000 991 21 40	Beilegescheibe	Ø 25,5 x 40 x 1	n. Bedarf					
1391	B40 120 80 11	Zsb. Mitnehmer		1	1				
1392	B40 060 02 28	Zsb. Fußplatte links		1	1				
1393	*DIN933M8x16	Sechskantschraube	M8 x 16	2	2				
1394	000 991 22 41	Scheibe	Ø 10,5 x 22 x 5	2	2				
1395	*DIN137B8	Federscheibe	B8	2	2				
1396	*DIN934M8	Sechskantmutter	M8	2	2				

*Bei Bestellungen statt der Bezeichnung DIN ein X einsetzen!

HOLDER

B 40 B 41

Hurth Getriebe Typ 819

Ohne Allradantrieb nach Hurth Stückliste 391.
Mit Allradantrieb nach Hurth Stückliste 392.

Ersatzteilbestellungen für Getriebe und Mita Kraftheber
können bei folgenden Firmen vorgenommen werden.

Ricona, Helmut Mataré KG
6 Frankfurt-Main 71, Hahnstr. 48
Postfach 710267
Tel.: 0611-673801 069 / 666 6079
Telex 0411891 buhfm

Hurth Italiana S.P.A.
38062 Arco (Trento)-Italia
Zona Industriale
Tel. 0039/464/567 46-7-8-9
Telex 40046 hurthspa

Gebrüder Holder GmbH & Co.
D 7418 Metzingen/Germany
Postfach 66
Tel. 07123/2036
Telex 7245319

Achtung! Bei Ersatzteilbestellungen jeweils den Namen des Fahrzeugherstellers und die HURTH-Getriebe- oder Achsen-Nummer angeben.

Important! When ordering spare parts always state name of vehicle manufacturer and serial-number of HURTH-gear-box or axle.

Important! À la commande indiquer le nom du constructeur de la machine, le type et le numero de l'organe HURTH.

Attenzione! Sull'ordine citare il nome del costruttore della macchina ed il numero di matricola del gruppo HURTH.

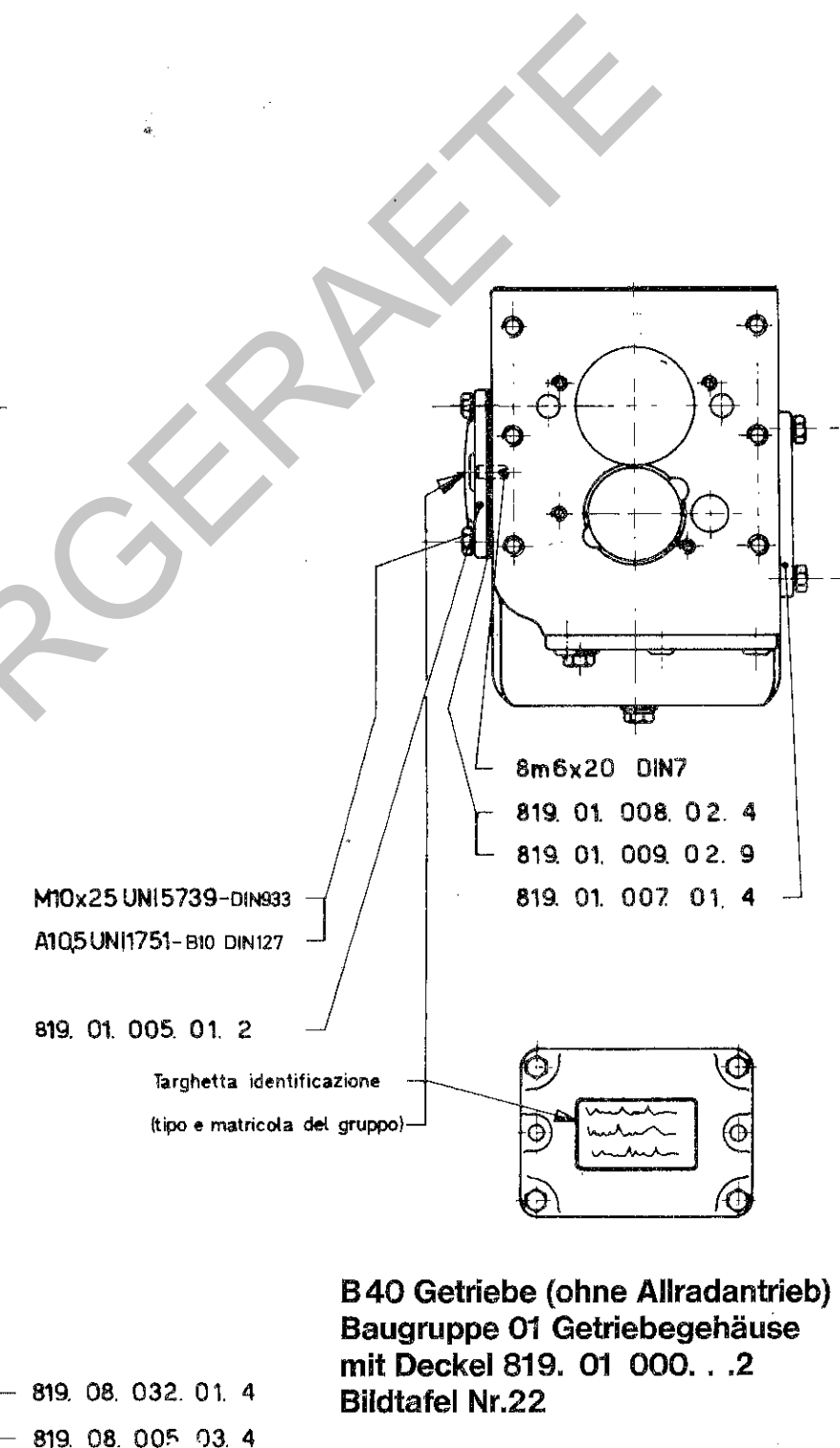
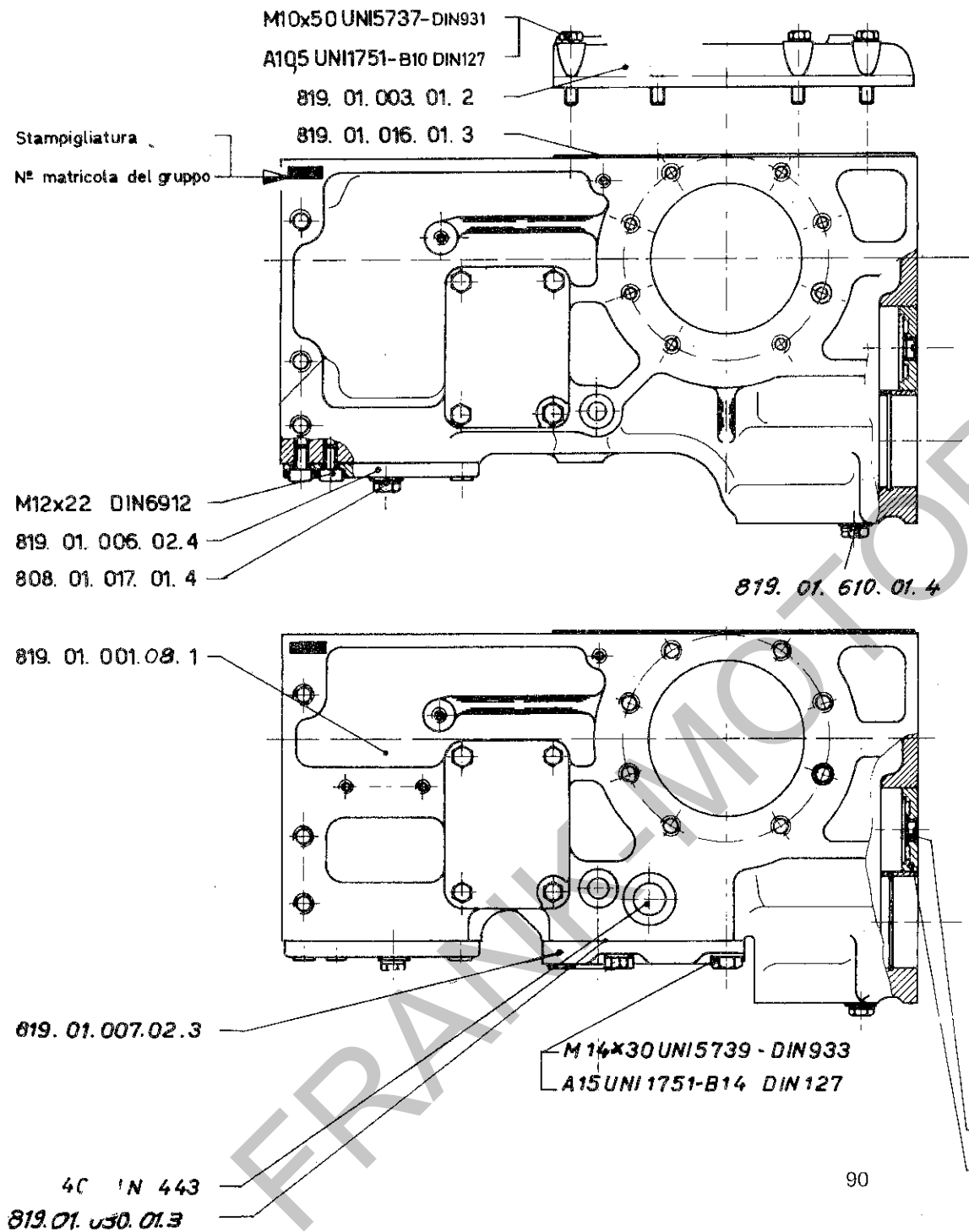

B40 Getriebe (ohne Allradantrieb)
Baugruppe 01 Getriebegehäuse
mit Deckel 819. 01. 000. . . 2
Bildtafel Nr.22

Bild Nr.	Bestell-Nr.	Benennung	Abmessung größter Ø u. Länge	Stück	Maschinen-Nr. von-bis	Austauschbarkeit	Ersatzteilverschlag für Maschinen		Gewicht pro Stück
Fig. No.	Order No.		Dimensions Largest dia. and Length	Units per engine	Machine No. from-to	Interchangeability	Suggested Spare Parts for Machines	Description	Weight per piece
Jll. No.	Référence		Dimensions le plus grand diam. et longueur mm	Quantité	No. de Machine de-jusqu'à	Interchangeabilité	Proposition de pieces de rechange pour Machines	Dénomination	Poids par pièce

B40 B41

Denominazione

**B40 Getriebe
(ohne Allradantrieb)
Baugruppe 01
Getriebegehäuse mit Deckel
819 01 000 .. 2
Bildtafel Nr. 22**

**Gruppo 01,
Scatola e Coperchio
819 01 000 .. 2
No. della tavola 22**

**B40 Carter de transmission
(sans transmission 4 roues motrices)
Group 01,
Carter de transmission avec couvercle
819 01 000 .. 2
Tableau No. 22**

819 01 001 08 1	Gehäuse		1	—			Scatola	Carter
819 01 003 01 2	Deckel		1	—			Coperchio superiore	Couvercle
819 01 005 01 2	Deckel		1	—			Coperchio retromarcia	Couvercle
819 01 006 02 4	Deckel		1	—			Coperchio	Couvercle
819 01 007 01 4	Deckel		1	—			Coperchio	Couvercle
819 01 016 01 3	Dichtung		1	—			Guarnizione	Joint
819 01 008 02 4	Scheibe	0,1	1	—			Spessore 0,1	Cale 0,1
819 01 009 02 9	Scheibe	0,15	1	—			Spessore 0,15	Cale 0,15
819 08 005 03 4	Stopfen		1	—			Tappo	Bouchon
819 01 030 01 3	Dichtung		1	—			Guarnizione	Joint
819 01 610 01 4	Stopfen		3	—			Tappo magnetico	Bouchon
819 01 007 02 3	Deckel		1	—			Coperchio	Couvercle
DIN7-8m6x20	Stift		2	—			Spina	Goupille
DIN127B10	Sicherungsring	UN11751 A10,5	15	—			Rosetta elastica	Rondelle frein
DIN127B14	Sicherungsring	UN11751 A15	4	—			Rosetta elastica	Rondelle frein
DIN6912M12x22	Schraube		6	—			Vite	Vis
DIN931M10x50	Schraube	UN15737	8	—			Vite	Vis
DIN933M10x25	Schraube	UN15739	8	—			Vite	Vis
DIN933M14x30	Schraube	UN15739	4	—			Vite	Vis
DIN443-25	Stopfen		1	—			Tappo	Bouchon
DIN443-40	Stopfen		1	—			Tappo	Bouchon
B40 070 80 01	Zsb. Getriebe vollst., (2 Rad-Antrieb) mit Mita Kraftheber (best. aus den Teilen der Bildtafeln 22, 24-30, 33-36)	Hurth Nr. 819 nach Stückliste 391	1	—				

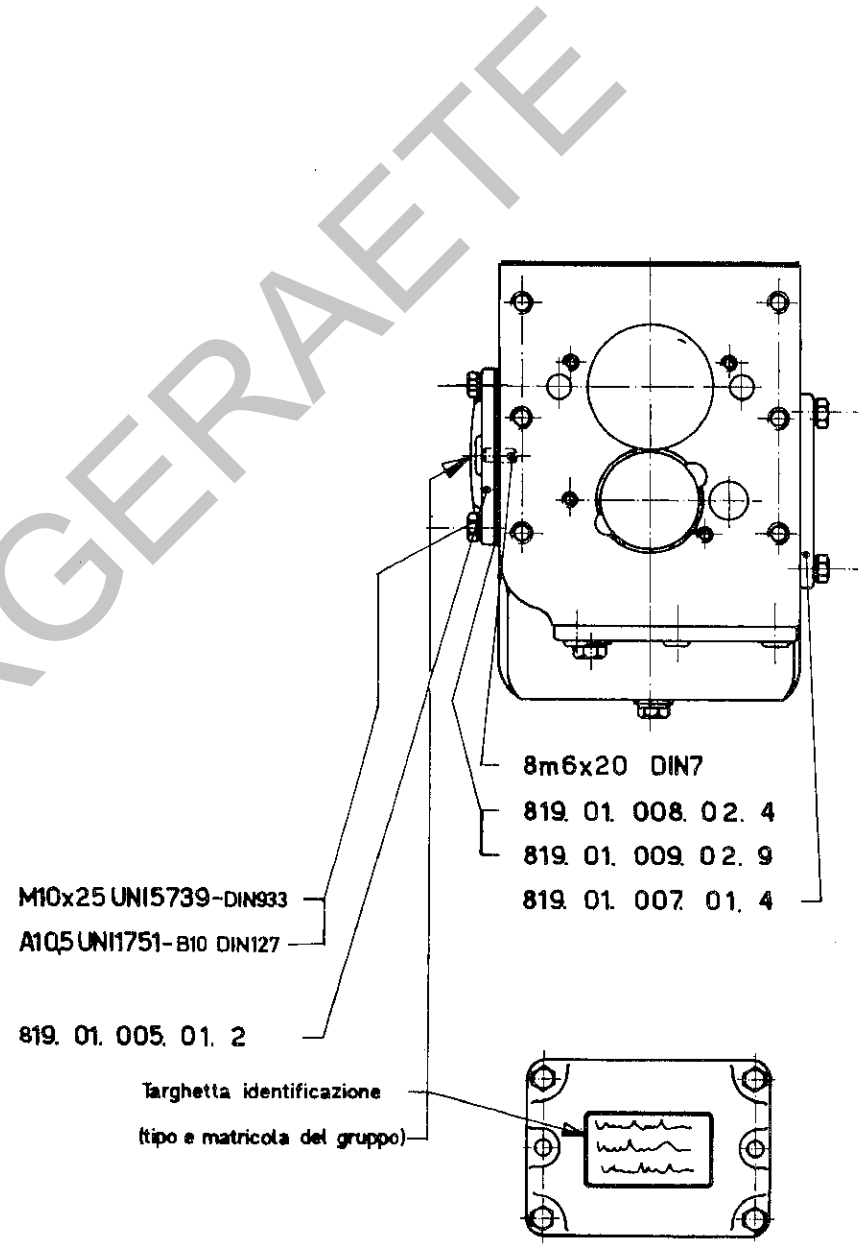
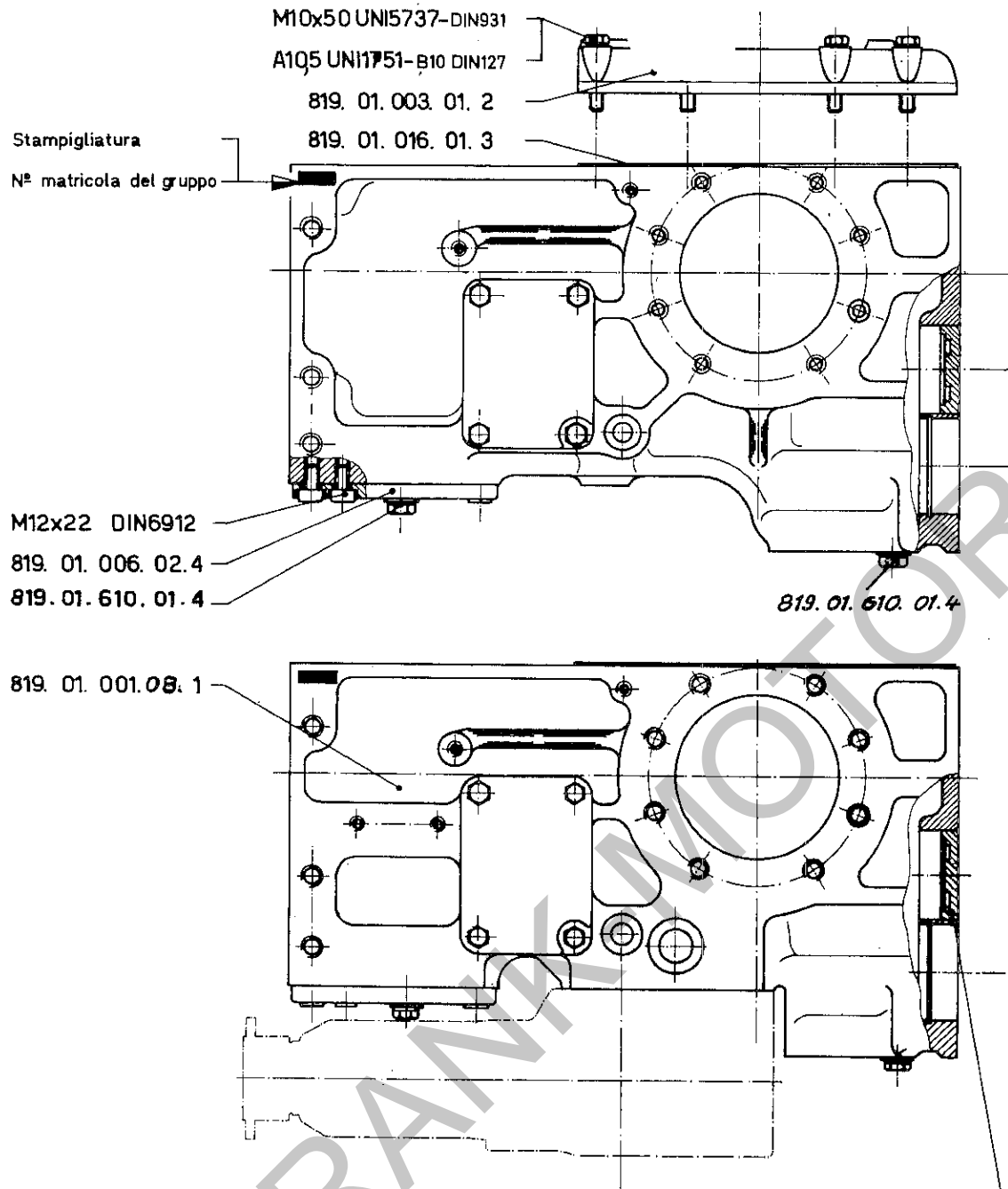

**B 41 Getriebe (mit Allradantrieb)
 Baugruppe 01, Getriebegehäuse
 mit Deckel 819. 01. 000. 05. 2
 Bildtafel Nr. 23**

Bild Nr.	Bestell-Nr.	Benennung	Abmessung größter Ø u. Länge	Stück	Maschinen-Nr. von-bis	Austauschbarkeit	Ersatzteillvorschlag für Maschinen			Gewicht pro Stück
Fig. No.	Order No.		Dimensions Largest dia. and Length	Units per engine	Machine No. from-to	Interchangeability	Suggested Spare Parts for Machines	Description		Weight per piece
Jll. No.	Référence		Dimensions le plus grand diam. et longueur mm	Quantité	No. de Machine de-jusqu'à	Interchangeabilité	Proposition de pièces de rechange pour Machines	Dénomination		Poids par pièce

B40 B41

Denominazione

**B41 Getriebe
(mit Allradantrieb)
Baugruppe 01,
Getriebegehäuse mit Deckel
819 01 000 05 2
Bildtafel Nr. 23**

**Gruppo 01,
Scatola e coperchi
819 01 000 05 2
No. della tavola 23**

**B41 Carter de transmission
(avec transmission 4 roues motrices)
Group 01,
Carter de transmission avec couvercle
819 01 000 05 2
Tableau No. 23**

819 01 001 08 1	Gehäuse			—	1			Scatola	Carter
819 01 003 01 2	Deckel			—	1			Coperchio	Couvercle
819 01 005 01 2	Deckel			—	1			Coperchio	Couvercle
819 01 006 02 4	Deckel			—	1			Coperchio	Couvercle
819 01 007 01 4	Deckel			—	1			Coperchio	Couvercle
819 01 016 01 3	Dichtung			—	1			Guarnizione	Joint
819 01 008 02 4	Scheibe	0,1		—	1			Spessore 0,1	Cale 0,1
819 01 009 02 9	Scheibe	0,15		—	1			Spessore 0,15	Cale 0,15
819 08 005 03 4	Stopfen			—	1			Tappo	Bouchon
819 08 032 01 4	Paßstift			—	1			Grano	Ergot
819 01 610 01 4	Stopfen			—	2			Tappo	Bouchon
DIN7-8m6x20	Stift			—	2			Spina	Goupille
DIN127B10	Sicherungsring	UNI11751 A10,5		—	15			Rosetta elastica	Rondelle frein
DIN6912M12x22	Schraube			—	6			Vite	Vis
DIN931M10x50	Schraube	UNI5737		—	8			Vite	Vis
DIN933M10x25	Schraube	UNI5739		—	8			Vite	Vis
B41 070 80 01	Zsb. Getriebe vollst. (4 Rad-Antrieb) mit Mita Kraftheber. (best. aus den Teilen der Bildtafeln 23-31, 33-36)		Hurth Nr. 819 nach Stückliste 392.	—	1				



Bild Nr.	Bestell-Nr.	Benennung	Abmessung größter Ø u. Länge	Stück	Maschinen-Nr. von-bis	Austauschbarkeit	Ersatzteilverschlag für Maschinen		Gewicht pro Stück
Fig. No.	Order No.		Dimensions Largest dia. and Length	Units per engine	Machine No. from-to	Inter-changeability	Suggested Spare Parts for Machines	Description	Weight per piece
Jll. No.	Référence		Dimensions le plus grand diam. et longueur mm	Quantité	No. de Machine de-jusqu'à	Inter-changeabilité	Proposition de pièces de rechange pour Machines	Dénomination	Poids par pièce

B40 B41

Denominazione

**Baugruppe 02,
Gangschaltgetriebe mit Kegelritzel
819 02 000 04 2
Bildtafel Nr. 24**

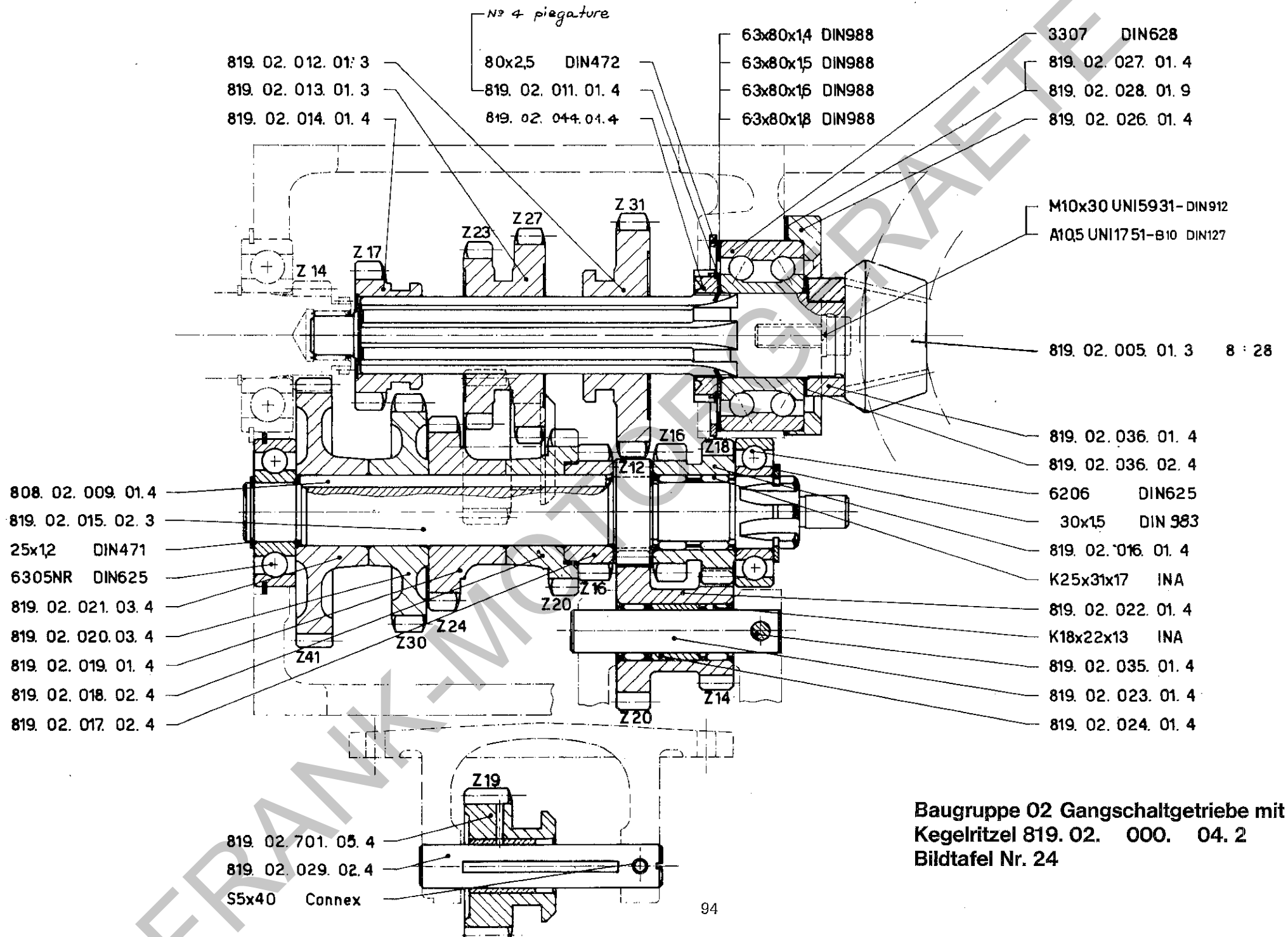
**Gruppo 02,
Cambio di velocità
819 02 000 04 2
No. della tavola 24**

**Group 02,
Carter d'embrayage
819 02 000 04 2
Tableau No. 24**

819 02 005 01 3	Kegelrad	8 : 28	1	1				Pignone conico 8:28	Pignon 8:28
819 02 044 01 4	Nutmutter		1	1				Anello filettato	Ecrou
819 02 011 01 4	Sicherungsblech		1	1				Lamiera sicurezza	Tôle de sécurité
819 02 012 01 3	Zahnrad		1	1				Ingranaggio	Engrenage
819 02 013 01 3	Zahnrad		1	1				Ingranaggio	Engrenage
819 02 014 01 4	Zahnrad		1	1				Ingranaggio	Engrenage
819 02 015 02 3	Welle		1	1				Albero	Arbre
819 02 016 01 4	Zahnrad		1	1				Ingranaggio	Engrenage
819 02 017 02 4	Zahnrad		1	1				Ingranaggio	Engrenage
819 02 018 02 4	Zahnrad		1	1				Ingranaggio	Engrenage
819 02 019 01 4	Zahnrad		1	1				Ingranaggio	Engrenage
819 02 020 03 4	Zahnrad		1	1				Ingranaggio	Engrenage
819 02 021 03 4	Zahnrad		1	1				Ingranaggio	Engrenage
819 02 022 01 4	Zahnrad		1	1				Ingranaggio	Engrenage
819 02 023 01 4	Bolzen		1	1				Perno	Axe
819 02 024 01 4	Abstandstück		1	1				Distanziale	Entretoise
819 02 026 01 4	Flansch		1	1				Flangia	Bride
819 02 027 01 4	Scheibe	0,1	1	1				Spessore 0,1	Cale 0,1
819 02 028 01 9	Scheibe	0,15	1	1				Spessore 0,15	Cale 0,15
819 02 029 02 4	Bolzen		1	1				Perno retromarcia	Axe
819 02 036 01 4	Abstandstück		1	1				Distanziale	Entretoise
819 02 036 02 4	Scheibe		1	1				Spessore	Cale
819 02 010 01 4	Zahnrad		1	1				Ingranaggio	Engrenage
819 02 701 05 4	Zahnrad		1	1				Ingranaggio	Engrenage
819 02 035 01 4	Stift		1	1				Spina	Goupille
808 02 009 01 4	Paßfeder		1	1				Chiavetta	Clavette
808 02 008 01 4	Paßfeder		2	2				Chiavetta	Clavette
819 03 034 01 4	Abstandstück		1	1				Distanziale	Entretoise
DIN127B10	Sicherungsring	UNI1751 A10,5	2	2				Rosetta elastica	Rondelle frein
DIN471-25x1,2	Sicherungsring		1	1				Anello elastico	Arrêtoir
DIN983-30x1,5	Sicherungsring		1	1				Anello elastico	Arrêtoir
DIN472-80x2,5	Sicherungsring		1	1				Anello elastico	Arrêtoir
DIN625-6206	Lager		1	1				Cuscinetto	Roulement
DIN625-6305 NR	Lager		1	1				Cuscinetto	Roulement
DIN628-3307	Lager		1	1				Cuscinetto	Roulement
DIN988-63x80x1,4	Scheibe		1	1				Spessore	Cale
DIN988-63x80x1,5	Scheibe		1	1				Spessore	Cale
DIN988-63x80x1,6	Scheibe		1	1				Spessore	Cale

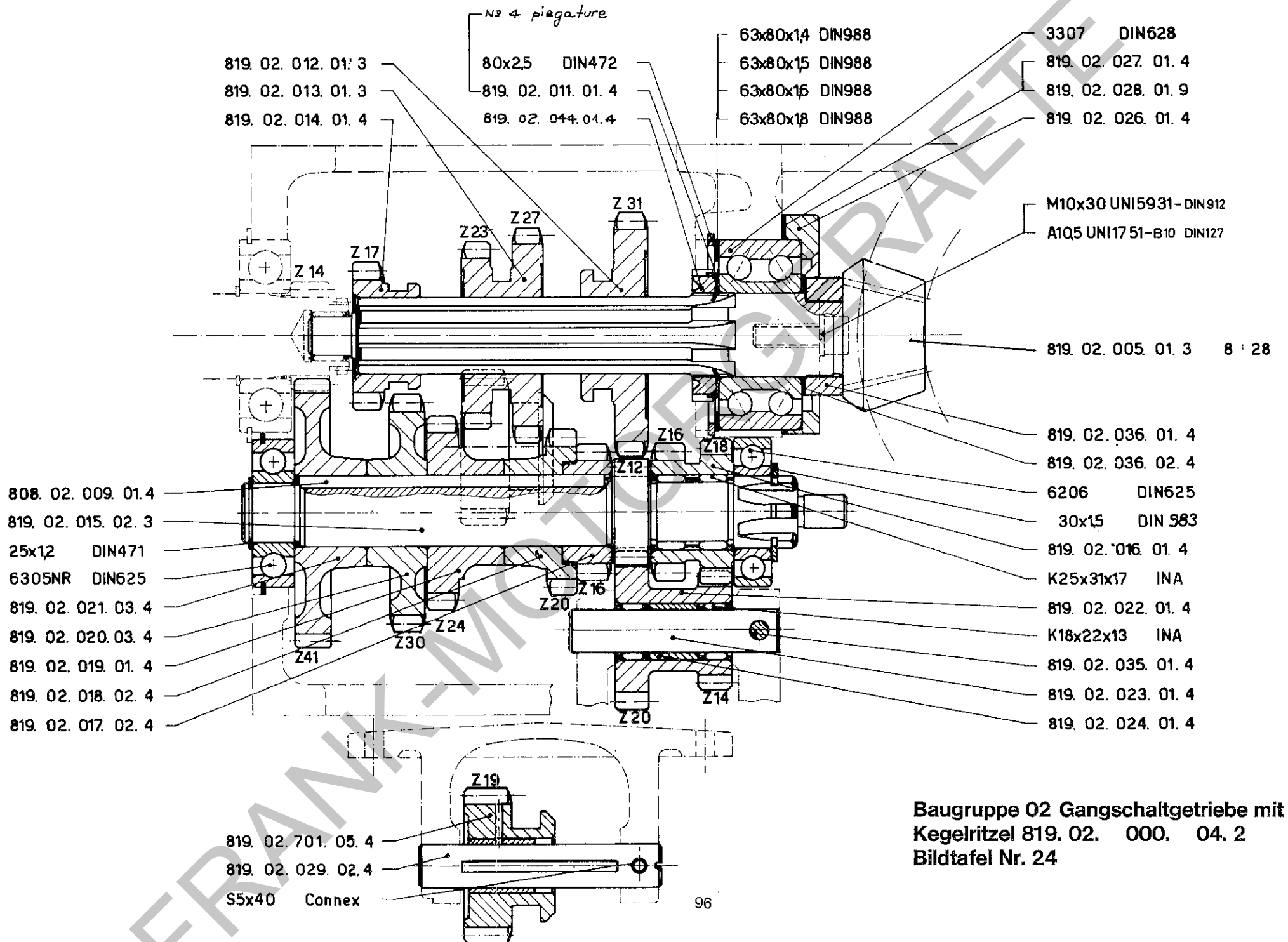

**Baugruppe 02 Gangschaltgetriebe mit
Kegelritzel 819. 02. 000. 04. 2
Bildtafel Nr. 24**

Bild Nr.	Bestell-Nr.	Benennung	Abmessung größter Ø u. Länge	Stück	Maschinen-Nr. von-bis	Austauschbarkeit	Ersatzteilverschlag für Maschinen			Gewicht pro Stück
Fig. No.	Order No.		Dimensions Largest dia. and Length	Units per engine	Machine No. from-to	Interchangeability	Suggested Spare Parts for Machines	Description		Weight per piece
Jil. No.	Référence		Dimensions le plus grand diam. et longueur mm	Quantité	No. de Machine de-jusqu'à	Interchangeabilité	Proposition de pieces de rechange pour Machines		Dénomination	Poids par pièce

				B40	B41	Denominazione				
DIN988-63x80x1,8	Scheibe			1	1	Spessore				Cale
Conex S5x40	Stift			1	1	Spina				Goupille
DIN912M10x30	Schraube	UNI 5931		2	2	Vite				Vis
INA-K25x31x17	Lager	in 2 melà		2	2	Cuscinetto				Roulement
INA-K18x22x13	Lager			2	2	Cuscinetto				Roulement

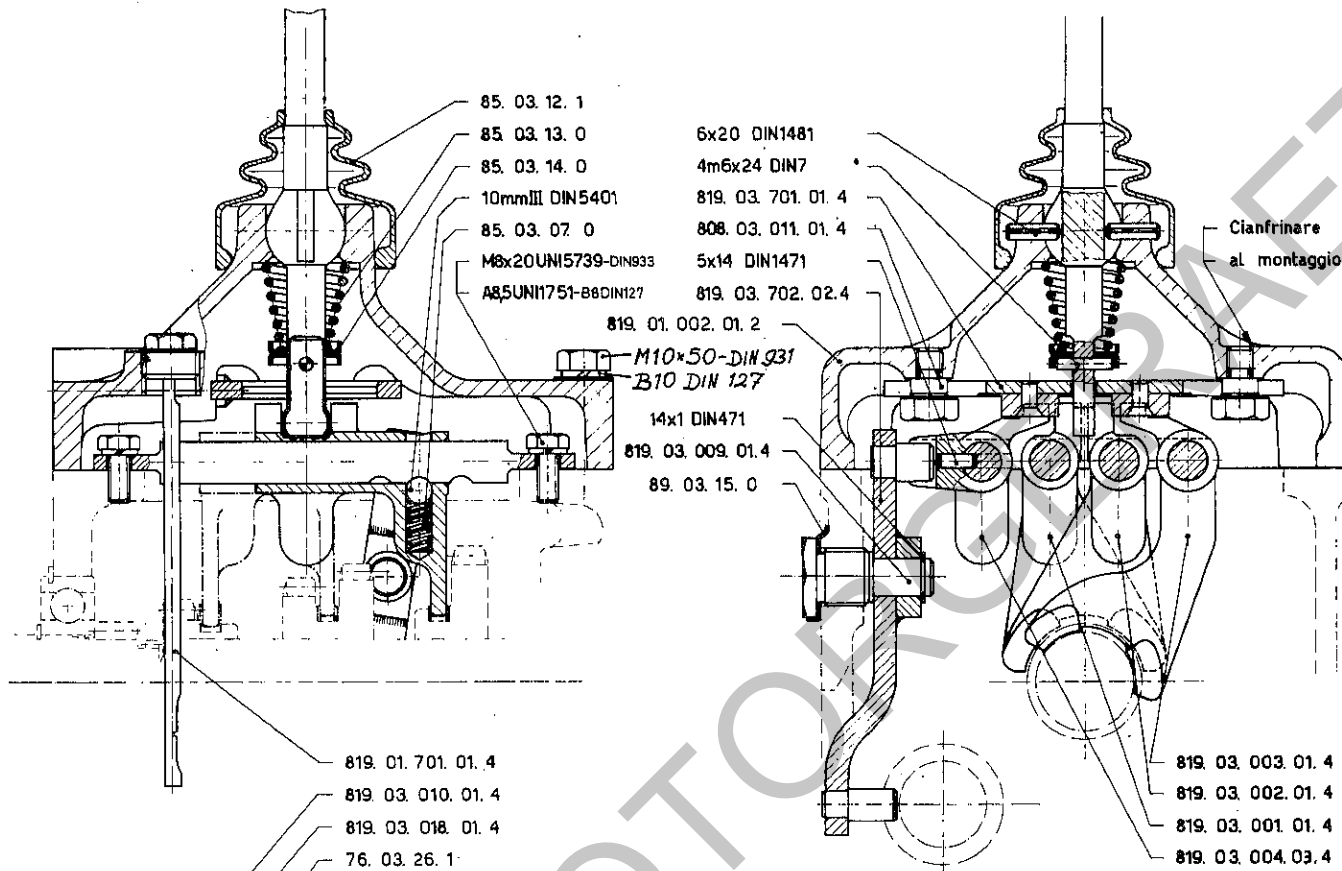

- 85. 03. 12. 1
- 85. 03. 13. 0
- 85. 03. 14. 0
- 10mmIII DIN5401
- 85. 03. 07. 0
- M8x20UNI5739-DIN933
- A8,5UNI1751-B8DIN127

- 6x20 DIN1481
- 4m6x24 DIN7
- 819. 03. 701. 01. 4
- 808. 03. 011. 01. 4
- 5x14 DIN1471
- 819. 03. 702. 02. 4

- 819. 01. 002. 01. 2
- M10x50-DIN 931
- B10 DIN 127
- 14x1 DIN471
- 819. 03. 009. 01. 4
- 89. 03. 15. 0

Cianfrinare
al montaggio

- 819. 01. 701. 01. 4
- 819. 03. 010. 01. 4
- 819. 03. 018. 01. 4
- 76. 03. 26. 1
- 76. 03. 25. 0

- 819. 03. 003. 01. 4
- 819. 03. 002. 01. 4
- 819. 03. 001. 01. 4
- 819. 03. 004. 03. 4

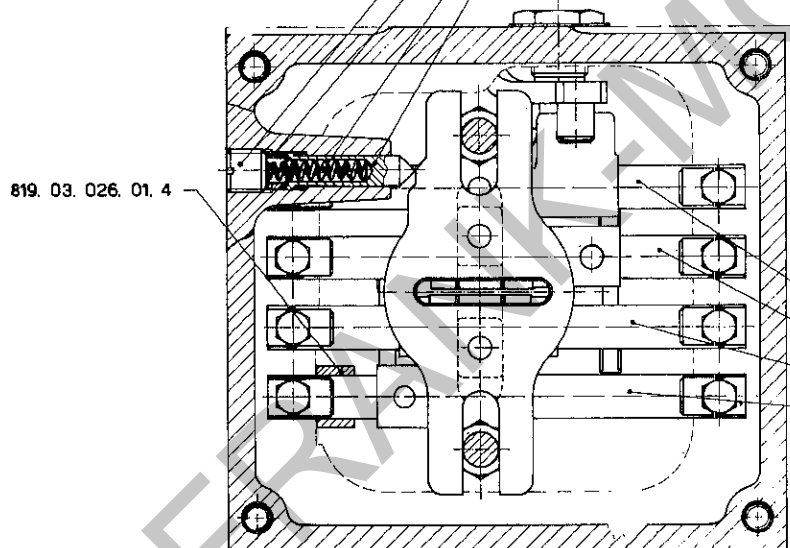

819. 03. 026. 01. 4

- 819. 03. 008. 04. 4
- 819. 03. 005. 01. 4
- 819. 03. 006. 01. 4
- 819. 03. 007. 01. 4

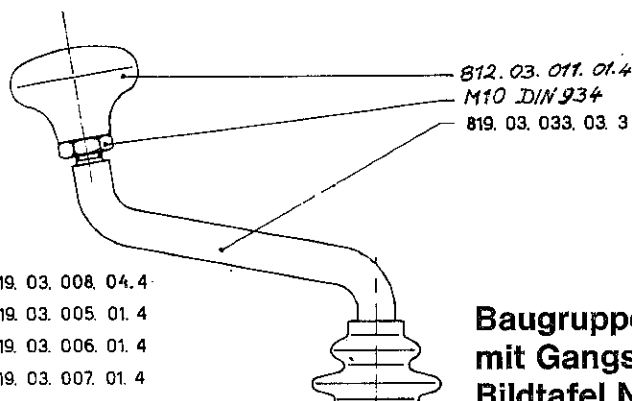

- 812. 03. 011. 01. 4
- M10 DIN 934
- 819. 03. 033. 03. 3

**Baugruppe 03 Schaltdeckel
mit Gangschaltung 819. 03. 00. 05. 1
Bildtafel Nr. 25**

Bild Nr.	Bestell-Nr.	Benennung	Abmessung größter Ø u. Länge	Stück	Maschinen-Nr. von-bis	Austauschbarkeit	Ersatzteilverschlag für Maschinen			Gewicht pro Stück
Fig. No.	Order No.		Dimensions Largest dia. and Length	Units per engine	Machine No. from-to	Interchangeability	Suggested Spare Parts for Machines	Description		Weight per piece
Jil. No.	Référence		Dimensions le plus grand diam. et longueur mm	Quantité	No. de Machine de-jusqu'à	Interchangeabilité	Proposition de pièces de rechange pour Machines		Dénomination	Poids par pièce
				B40 B41				Denominazione		
		Baugruppe 03, Schaltdeckel mit Gangschaltung 819 03 000 05 1 Bildtafel Nr. 25						Gruppo 03, Comando cambio 819 03 000 05 1 No. della tavola 25		
								Group 03, Couvercle avec changement de vitesses 819 03 000 05 1 Tableau No. 25		
	819 01 002 01 2	Schaltdeckel		1	1			Coperchio comando	Couvercle	
	819 03 701 01 4	Sperrplatte		1	1			Piastra seletttrice	Secteur	
	819 03 702 02 4	Hebel		1	1			Leva retromarcia	Levier	
	85 03 11 0	Hebel		1	1			Leva comando marce	Levier	
	819 03 001 01 4	Gabel		1	1			Forcella	Fourche	
	819 03 002 01 4	Gabel		1	1			Forcella	Fourche	
	819 03 003 01 4	Gabel		1	1			Forcella	Fourche	
	819 03 004 03 4	Gabel		1	1			Forcella	Fourche	
	819 03 005 01 4	Stange		1	1			Asta	Tige	
	819 03 006 01 4	Stange		1	1			Asta	Tige	
	819 03 007 01 4	Stange		1	1			Asta	Tige	
	819 03 008 04 4	Stange		1	1			Asta	Tige	
	819 03 009 01 4	Lagerbolzen		1	1			Bullone perno	Vis	
	89 03 15 0	Sicherungsblech		1	1			Lamiera sicurezza	Tôle de sécurité	
	85 03 12 1	Schutzkappe		1	1			Gomma protezione	Gomme de protection	
	85 03 07 0	Feder		4	4			Molla	Ressort	
	85 03 13 0	Feder		1	1			Molla	Ressort	
	808 03 011 01 4	Schraube		2	2			Vite	Vis	
	85 03 14 0	Scheibe		2	2			Disco	Cale	
	76 03 25 0	Druckbolzen		1	1			Perno	Axe	
	76 03 26 1	Feder		1	1			Molla	Ressort	
	819 03 010 01 4	Paßstift		1	1			Grano	Ergot	
	819 03 026 01 4	Abstandbüchse		1	1			Distanziale	Entretoise	
	812 03 011 01 4	Griff		1	1			Pomello	Poignée	
	819 01 701 01 4	Meßstab		1	1			Asta livello olio completa	Jauge	
	819 03 033 03 3	Hebel		1	1			Leva	Levier	
	DIN127B8	Sicherungsring	UNI1751 A8,5	8	8			Rosetta elastica	Rondelle frein	
	DIN127B10	Sicherungsring	UNI1751 A10,5	4	4			Rosetta elastica	Rondelle frein	
	DIN933M8x20	Schraube	UNI15739	8	8			Vite	Vis	
	DIN931M10x50	Schraube	UNI15737	4	4			Vite	Vis	
	DIN471-14x1	Sicherungsring		1	1			Anello elastico	Arrêtoir	
	DIN934M10	Mutter	UNI15588	1	1			Dado	Ecrou	
	DIN5401-10mmIII	Kugel		4	4			Sfera	Bille	
	DIN1471-5x14	Stift		1	1			Spina	Goupille	
	DIN7-4m6x24	Stift		1	1			Spina	Goupille	
	DIN1481-6x20	Stift		2	2			Spina	Goupille	

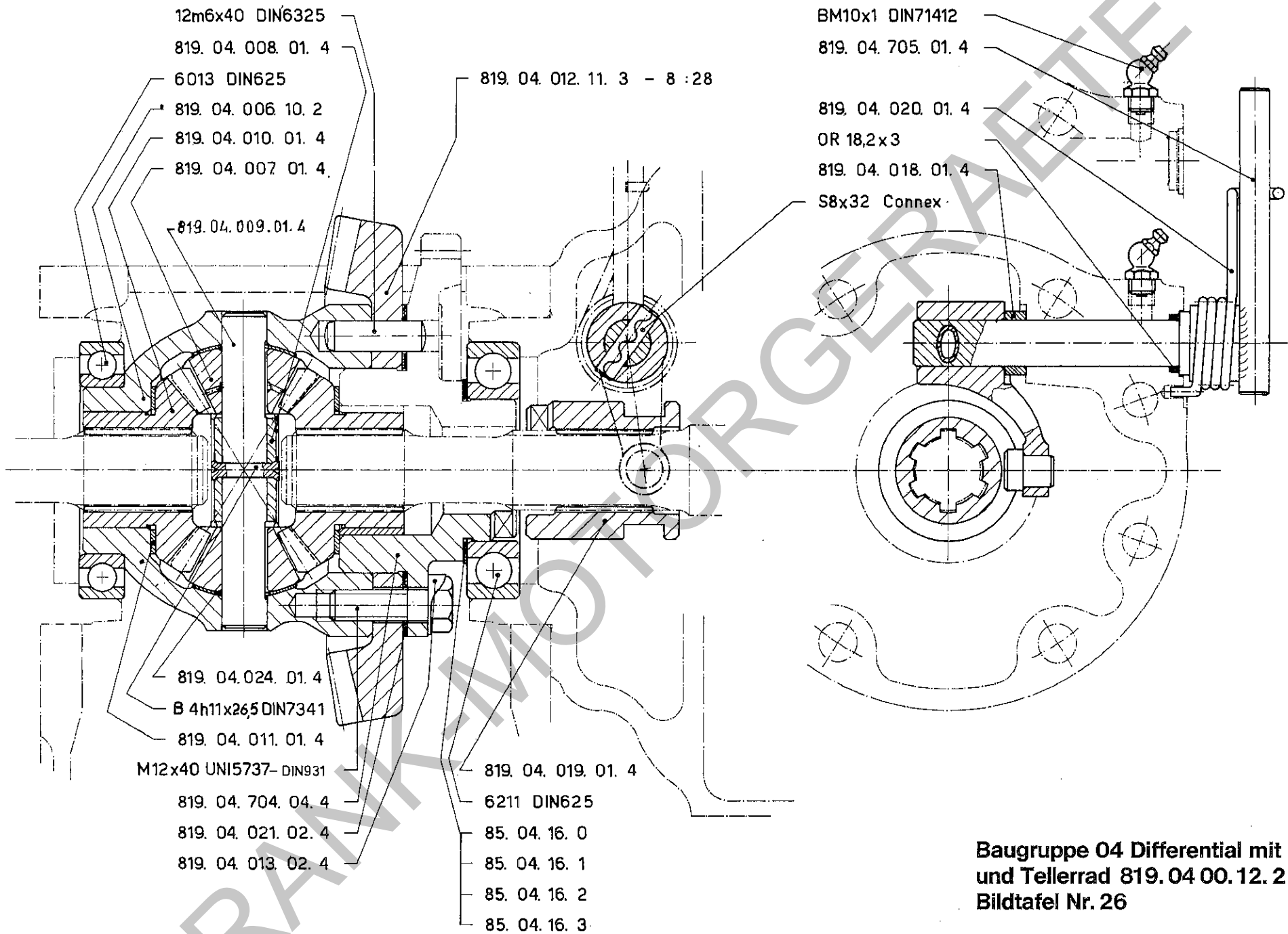

**Baugruppe 04 Differential mit Sperre
 und Tellerrad 819.04 00.12.2
 Bildtafel Nr. 26**

Bild Nr.	Bestell-Nr.	Benennung	Abmessung größter Ø u. Länge	Stück	Maschinen-Nr. von-bis	Austauschbarkeit	Ersatzteilverschlag für Maschinen			Gewicht pro Stück
Fig. No.	Order No.		Dimensions Largest dia. and Length	Units per engine	Machine No. from-to	Inter-change-ability	Suggested Spare Parts for Machines	Description		Weight per piece
Jll. No.	Référence		Dimensions le plus grand diam. et longueur mm	Quantité	No. de Machine de-jusqu'à	Inter-change-abilité	Proposition de pièces de rechange pour Machines	Dénomination		Poids par pièce
B40 B41					Denominazione					
Baugruppe 04, Differential mit Sperre und Tellerrad 819 04 000 12 2 Bildtafel Nr. 26					Gruppo 04, Differenziale 819 04 000 12 2 No. della tavola 26					Group 04, Différentiel 819 04 000 12 2 Tableau No. 26
819 04 012 11 3		Tellerrad	8 : 28	1	1			Corona conica 8:28	Couronne 8:28	
819 04 008 10 2		Ausgleichgehäuse		1	1			Scatola differenziale	Carter	
819 04 007 01 4		Ausgleichkegelrad		2	2			Satellite	Satellite	
819 04 008 01 4		Abstandstück		1	1			Distanziale	Entretoise	
819 04 009 01 4		Bolzen		1	1			Perno	Axe	
819 04 010 01 4		Ausgleichwellenrad		2	2			Planetario	Planétaire	
819 04 011 01 4		Scheibe		2	2			Spessore in bronzo	Cale	
819 04 013 02 4		Sicherungsblech		3	3			Lamiera sicurezza	Tôle de sécurité	
85 04 16 0		Scheibe		1	1			Spessore	Cale	
85 04 16 1		Scheibe		1	1			Spessore	Cale	
85 04 16 2		Scheibe		1	1			Spessore	Cale	
85 04 16 3		Scheibe		1	1			Spessore	Cale	
819 04 021 02 4		Scheibe		2	2			Spessore	Cale	
819 04 024 01 4		Scheibe		2	2			Spessore	Cale	
819 04 704 04 4		Flansch		1	1			Flangia completa	Bride	
819 04 019 01 4		Schaltklaue		1	1			Manicotto	Griffe de blocage	
819 04 020 01 4		Feder		1	1			Molla	Ressort	
819 04 018 01 4		Abstandstück		1	1			Distanziale	Entretoise	
819 04 705 01 4		Hebel		1	1			Leva completa	Levier	
DIN7341-B4h11x26,5		Stift		1	1			Spina	Goupille	
Connex S8x32		Stift		1	1			Spina	Goupille	
DIN6325-12m6x40		Stift		2	2			Spina	Goupille	
18,2-3		Ring		1	1			Anello „OR“	Bague	
DIN625-6013		Lager		1	1			Cuscinetto	Roulement	
DIN625-6211		Lager		1	1			Cuscinetto	Roulement	
DIN931M12x40		Schraube	UNI5737	6	6			Vite	Vis	
DIN71412AM10x1		Schmiernippel		1	1			Ingrassatore	Graisseur	
OR 18,2-3		Dichtring		1	1			Anello tenuta	Joint	

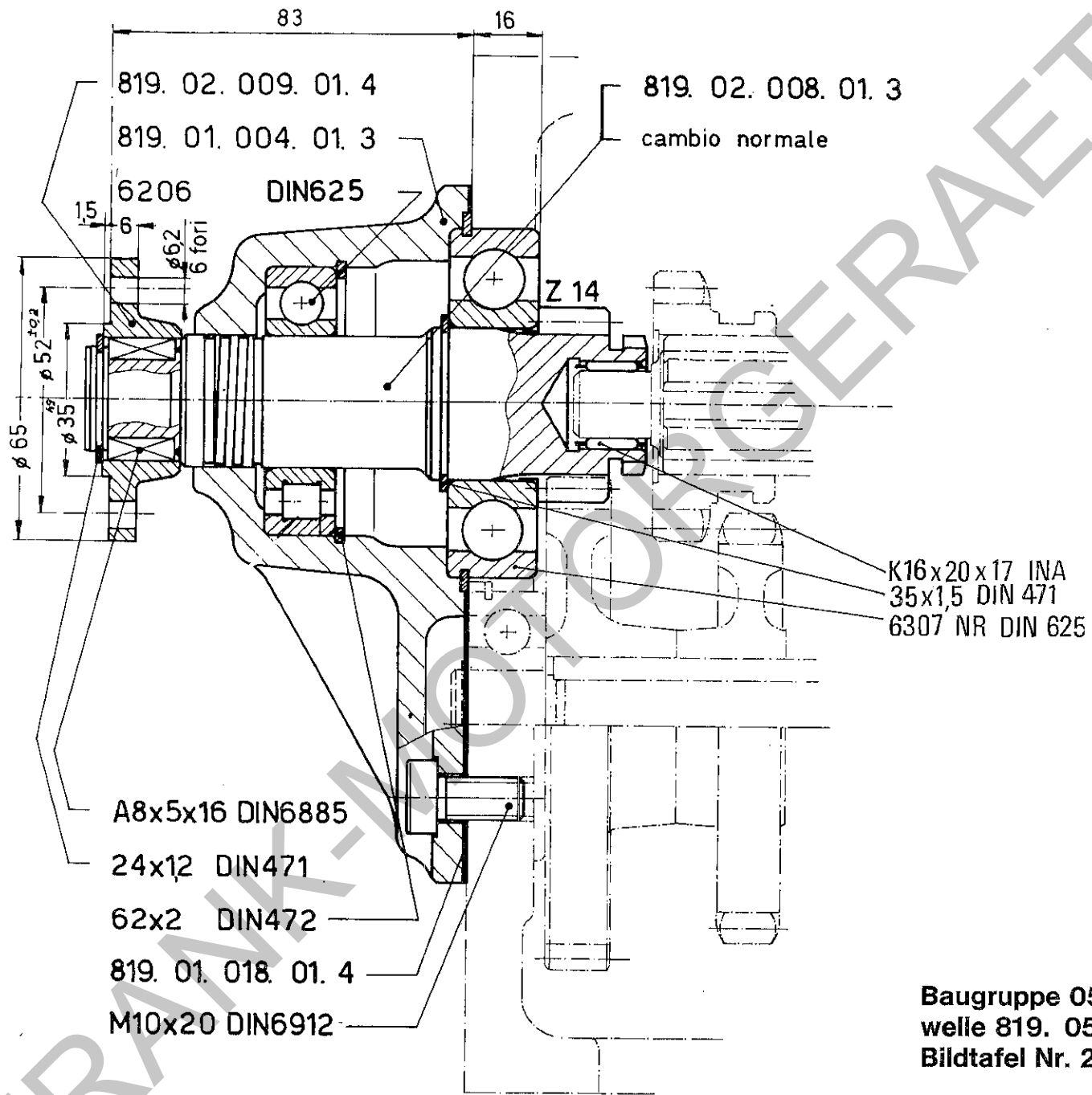

**Baugruppe 05, Getriebeeingangs-
welle 819. 05. 000. 36. 3
Bildtafel Nr. 27**

Bild Nr.	Bestell-Nr.	Benennung	Abmessung größter Ø u. Länge	Stück	Maschinen-Nr. von-bis	Austauschbarkeit	Ersatzteillvorschlag für Maschinen			Gewicht pro Stück
Fig. No.	Order No.		Dimensions Largest dia. and Length	Units per engine	Machine No. from-to	Interchangeability	Suggested Spare Parts for Machines	Description		Weight per piece
Jll. No.	Référence		Dimensions le plus grand diam. et longueur mm	Quantité	No. de Machine de-jusqu'à	Interchangeabilité	Proposition de pièces de rechange pour Machines		Dénomination	Poids par pièce

B40 B41

Denominazione

**Baugruppe 05,
Getriebeeingangswelle
819 05 000 36 3
Bildtafel Nr. 27**

**Gruppo 05,
Attacco motore
819 05 000 36 3
No. della tavola 27**

**Group 05,
Arbre d'entraînement
819 05 000 36 3
Tableau No. 27**

819 01 004 01 3	Deckel	1	1
819 01 018 01 4	Dichtung	1	1
819 02 009 01 4	Flansch	1	1
819 02 008 01 3	Welle	1	1
DIN6912M10x20	Schraube	4	4

Coperchio entrata
Guarnizione
Flangia
Albero entrata
Vite

Couvercle
Joint
Bride
Arbre
Vis

DIN472-62x2	Sicherungsring	1	1
DIN471-35x1,5	Sicherungsring	1	1
DIN471-24x1,2	Sicherungsring	1	1
DIN625-6206	Lager	1	1
DIN625-6307 NR	Lager	1	1

Anello elastico
Anello elastico
Anello elastico
Cuscinetto
Cuscinetto

Arrêtoir
Arrêtoir
Arrêtoir
Roulement
Roulement

INA-K16x20x17	Lager	1	1
DIN6885-A8x5x16	Paßfeder	2	2

Cuscinetto
Chiavetta

Roulement
Clavette

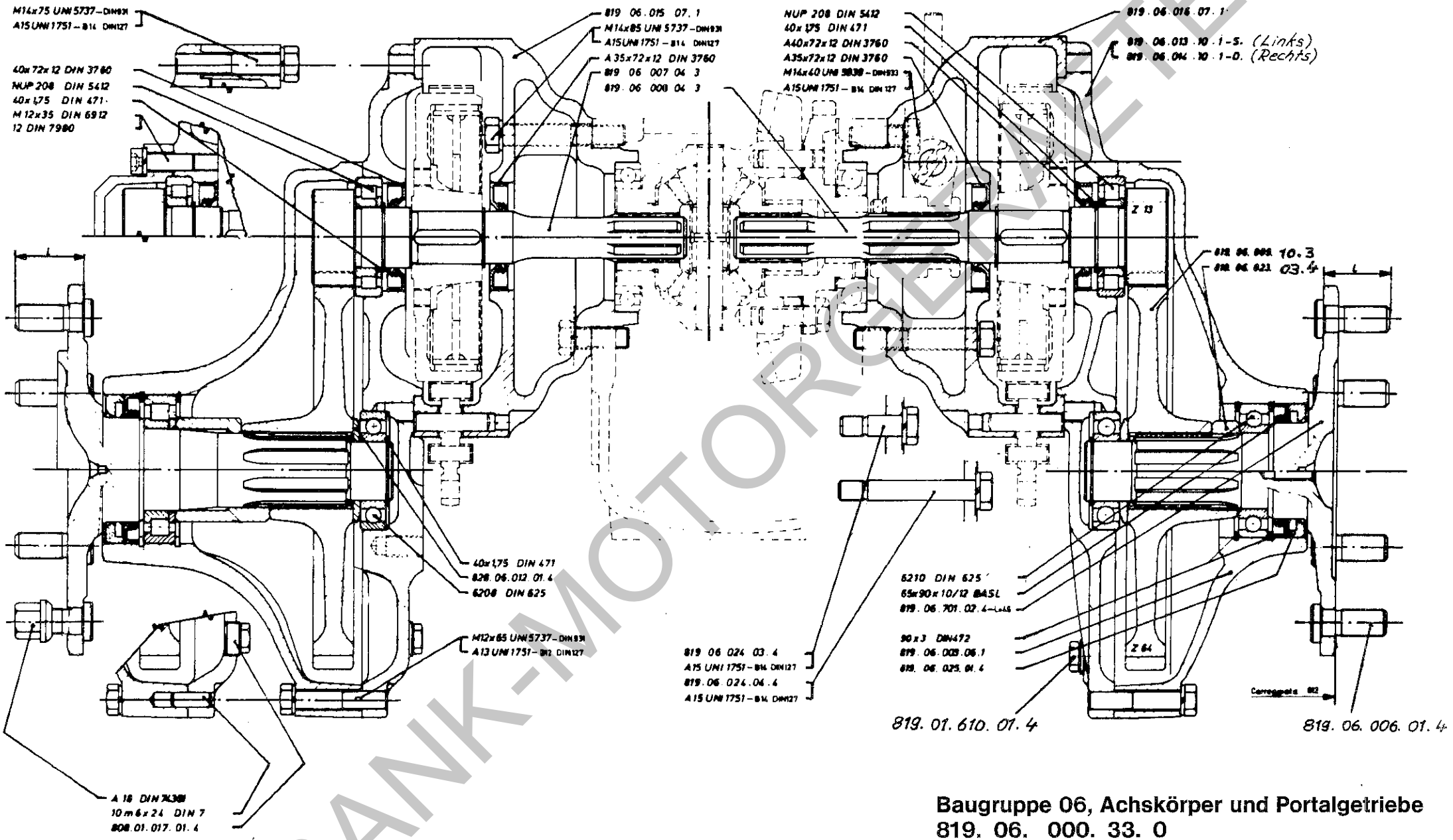

Baugruppe 06, Achskörper und Portalgetriebe
819.06.000.33.0
Bildtafel Nr. 28

Bild Nr.	Bestell-Nr.	Benennung	Abmessung größter Ø u. Länge	Stück	Maschinen-Nr. von-bis	Austauschbarkeit	Ersatzteilverschlag für Maschinen			Gewicht pro Stück	
Fig. No.	Order No.		Dimensions Largest dia. and Length	Units per engine	Machine No. from-to	Interchangeability	Suggested Spare Parts for Machines	Description		Weight per piece	
Jl. No.	Référence		Dimensions le plus grand diam. et longueur mm.	Quantité	No. de Machine de-jusqu'à	Interchangeabilité	Proposition de pièces de rechange pour Machines		Dénomination	Poids par pièce	
B40 B41					Denominazione						
Baugruppe 06, Achskörper und Portalgetriebe 819 06 000 33 0 Bildtafel Nr. 28					Gruppo 06, Semiassa e braccio 819 06 000 33 0 No. della tavola 28					Group 06, Trompette et réducteurs 819 06 000 33 0 Tableau No. 28	
819 06 015 07 1		Achskörper		1	1			Braccio	Bras		
819 06 016 07 1		Achskörper		1	1			Braccio	Bras		
819 06 013 10 1		Deckel (links)		1	1			Coperchio (sinistro)	Couvercle		
819 06 014 10 1		Deckel (rechts)		1	1			Coperchio (destro)	Couvercle		
819 06 003 06 1		Deckel		2	2			Coperchio	Couvercle		
819 06 701 02 4		Radnabe		2	2			Mozzo ruota	Moyeu de roue		
819 06 007 04 3		Achswelle		1	1			Semiassa	Arbre		
819 06 008 04 3		Achswelle		1	1			Semiassa	Arbre		
819 06 009 10 3		Zahnrad		2	2			Ingranaggio	Engrenage		
819 06 023 03 4		Abstandstück		2	2			Distanziale	Entretoise		
828 06 012 01 4		Abstandstück		2	2			Distanziale	Entretoise		
819 06 025 01 4		Ring		2	2			Anello	Bague		
819 06 024 04 4		Schraube		2	2			Vite	Vis		
808 01 017 01 4		Stopfen		6	6			Tappo	Bouchon		
819 01 610 01 4		Stopfen		2	2			Tappo magnetico	Bouchon		
819 06 006 01 4		Radbolzen		12	12			Perno	Axe		
DIN931M14x85		Schraube	UNI5737	10	10			Vite	Vis		
DIN931M14x75		Schraube	UNI5737	12	12			Vite	Vis		
DIN931M12x65		Schraube	UNI5737	22	22			Vite	Vis		
DIN127B14		Sicherungsring	UNI1751 A15	28	28			Rosetta elastica	Rondelle frein		
DIN127B12		Sicherungsring	UNI1751 A13	22	22			Rosetta elastica	Rondelle frein		
DIN7-10m6x24		Stift		2	2			Spina	Goupille		
DIN471-40x1,75		Sicherungsring		4	4			Anello elastico	Arrêtoir		
DIN472-90x3		Sicherungsring		4	4			Anello elastico	Arrêtoir		
DIN5412-NUP208		Lager		2	2			Cuscinetto	Roulement		
DIN625-6210		Lager		2	2			Cuscinetto	Roulement		
DIN625-6208		Lager		2	2			Cuscinetto	Roulement		
DIN74361-A18		Mutter		12	12			Dado	Ecrou		
BASL65x90x10/12		Dichtring		2	2			Anello tenuta	Joint		
DIN3760A35x72x12		Dichtring		2	2			Anello tenuta	Joint		
DIN3760A40x72x12		Dichtring		2	2			Anello tenuta	Joint		
DIN6912M12x35		Schraube		4	4			Vite	Vis		
DIN7980-12		Sicherungsring		4	4			Rosetta elastica	Rondelle frein		
DIN933M14x40		Schraube	UNI5739	4	4			Vite	Vis		

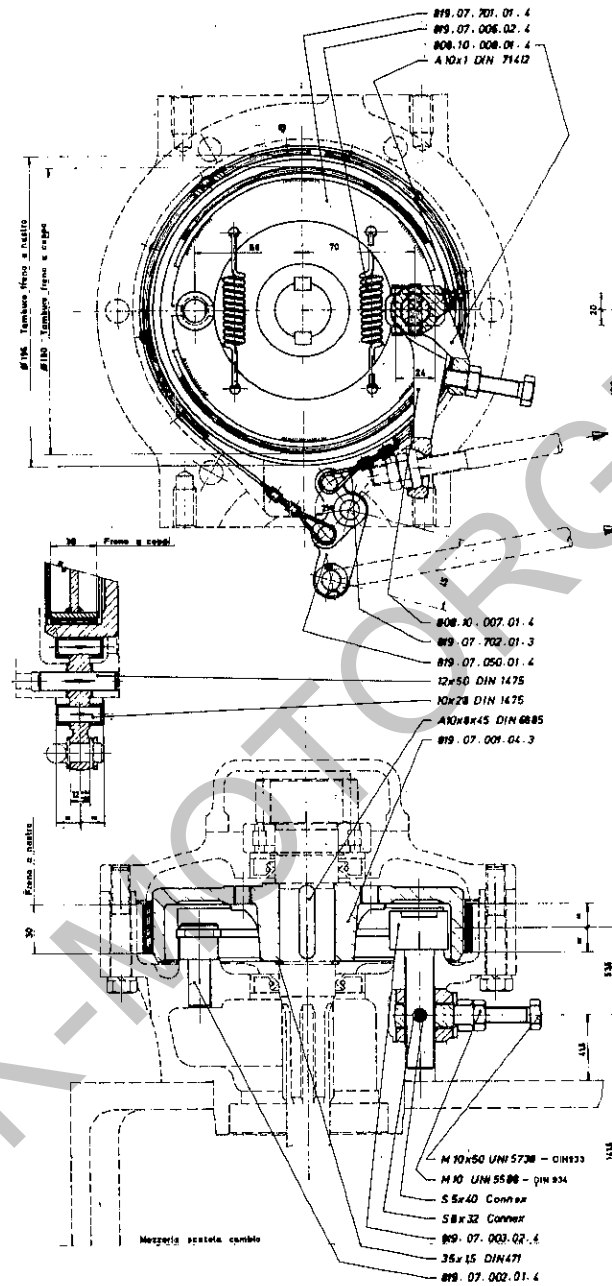

**Baugruppe 07, Betriebs-
 und Feststellbremse**
819. 07. 000. 08. 0
Bildtafel Nr. 29

Bild Nr.	Bestell-Nr.	Benennung	Abmessung größter Ø u. Länge	Stück	Maschinen-Nr. von-bis	Austauschbarkeit	Ersatzteilverschlag für Maschinen			Gewicht pro Stück
Fig. No.	Order No.		Dimensions Largest dia. and Length	Units per engine	Machine No. from-to	Inter-change-ability	Suggested Spare Parts for Machines	Description		Weight per piece
Jll. No.	Référence		Dimensions la plus grand diam. et longueur mm	Quantité	No. de Machine de-jusqu'à	Inter-change-abilité	Proposition de pièces de rechange pour Machines		Dénomination	Poids par pièce

B40 B41

Denominazione

**Baugruppe 07,
Betriebs- und Feststellbremse
819 07 000 08 0
Bildtafel Nr. 29**

**Gruppo 07,
Freno
819 07 000 08 0
No. della tavola 29**

**Group 07,
Freins
819 07 000 08 0
Tableau No. 29**

819 07 701 01 4	Bremsbacken	4	4					Ganascia freno	Segments frein
819 07 006 02 4	Feder	4	4					Molla	Ressort
819 07 001 04 3	Trommel	2	2					Tamburo	Tambour
819 07 002 01 4	Bolzen	2	2					Perno	Axe
819 07 003 02 4	Bolzen	2	2					Perno	Axe
808 10 007 01 4	Hebel	2	2					Leva	Levier
808 10 008 01 4	Hebel	2	2					Leva	Levier
819 07 702 01 3	Bremsband	2	2					Nastro completo	Bande de frein
819 07 050 01 4	Hebel	2	2					Leva	Levier
DIN471-35x1,5	Sicherungsring	2	2					Anello elastico	Arrêtoir
DIN933M10x50	Schraube	2	2					Vite	Vis
DIN934M10	Mutter	2	2					Dado	Ecrou
Connex S8x32	Stift	2	2					Spina	Goupille
Connex S5x40	Stift	2	2					Spina	Goupille
DIN1475-10x28	Stift	4	4					Spina	Goupille
DIN1475-12x50	Stift	2	2					Spina	Goupille
DIN71412-AM10x1	Schmiernippel	2	2					Ingrassatore	Graisseur
DIN6885A10x8x45	Paßfeder	4	4					Chiavetta	Clavette

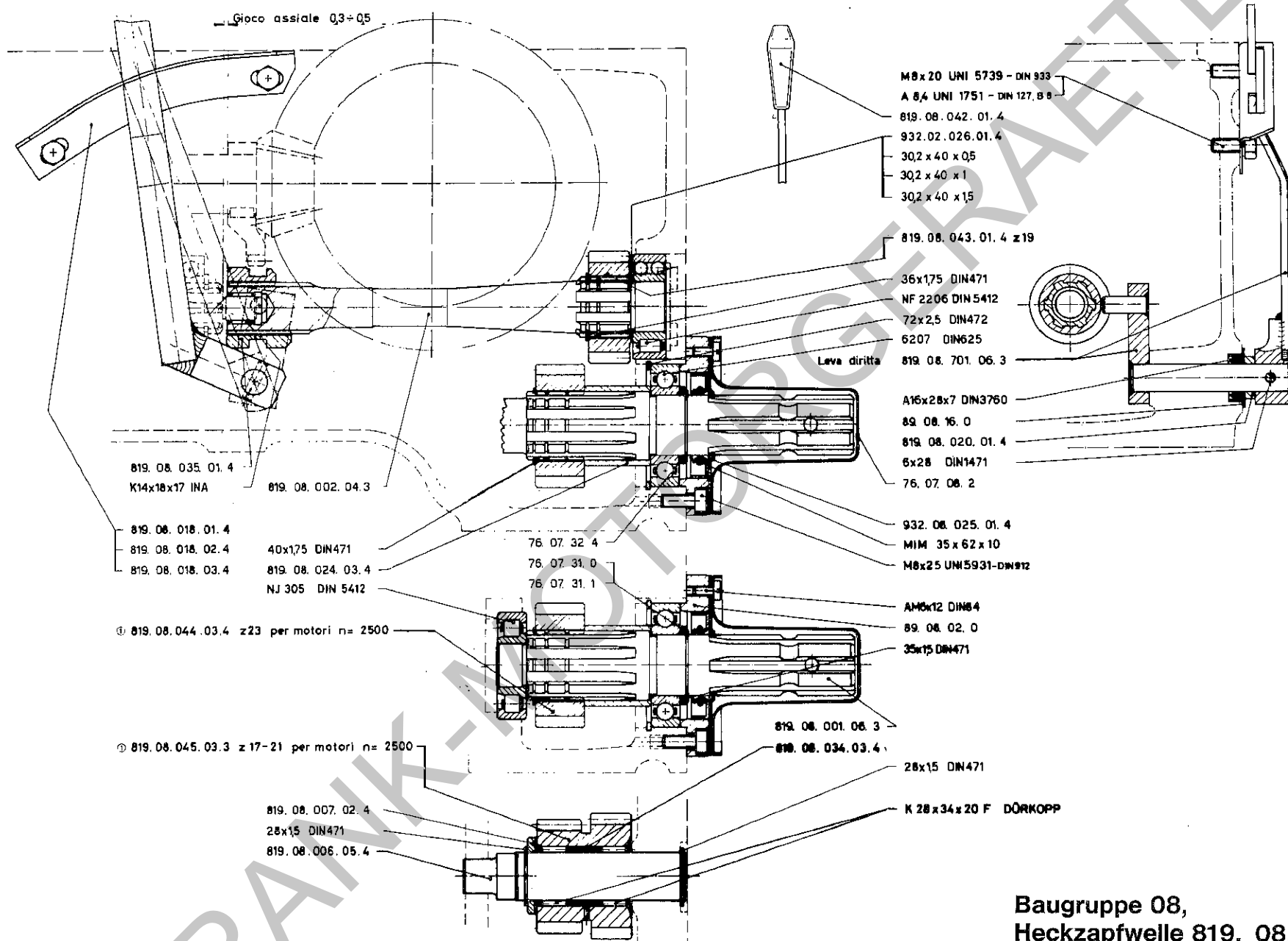

Baugruppe 08,
 Heckzapfwelle 819.08.000.08.1
 Bildtafel Nr. 30

Bild Nr.	Bestell-Nr.	Benennung	Abmessung größter \varnothing u. Länge	Stück	Maschinen-Nr. von-bis	Austauschbarkeit	Ersatzteilverschlag für Maschinen			Gewicht pro Stück
Fig. No.	Order No.		Dimensions Largest dia. and Length	Units per engine	Machine No. from-to	Interchangeability	Suggested Spare Parts for Machines	Description		Weight per piece
Jll. No.	Référence		Dimensions le plus grand diam. et longueur mm	Quantité	No. de Machine de-jusqu'à	Interchangeabilité	Proposition de pièces de rechange pour Machines		Dénomination	Poids par pièce

B40 B41

Denominazione

**Baugruppe 08,
Heckzapfwelle 819 08 000 08 1
Bildtafel Nr. 30**

**Gruppo 08,
Preso di Forza 819 08 000 08 1
No. della tavola 30**

**Group 08,
Prise de force 819 08 000 08 1
Tableau No. 30**

819 08 701 06 3	Hebel			1	1			Leva comando completa	Levier
819 08 001 06 3	Welle			1	1			Albero	Arbre
819 08 002 04 3	Welle			1	1			Albero	Arbre
819 08 035 01 4	Schaltklaue			1	1			Manicotto	Griffe de blocage
819 08 043 01 4	Zahnrad	Z 19		1	1			Ingranaggio Z 19	Engrenage Z 19
819 08 006 05 4	Welle			1	1			Albero	Arbre
819 08 007 02 4	Abstandstück			1	1			Distanziale	Entretoise
89 08 02 0	Flansch			1	1			Flangia	Bride
76 07 08 2	Deckel			1	1			Coperchio	Couvercle
89 08 16 0	Scheibe			1	1			Spessore	Cale
819 08 045 03 3	Zahnrad	Z 17/21		1	1			Ingranaggio Z 17/21	Engrenage Z 17/21
819 08 044 03 4	Zahnrad			1	1			Ingranaggio	Engrenage
819 08 020 01 4	Abstandstück			1	1			Distanziale	Entretoise
819 08 018 03 4	Rastenplatte			1	1			Settore	Secteur
819 08 024 03 4	Abstandstück			1	1			Distanziale	Entretoise
932 08 025 01 4	Blech			1	1			Lamiera	Tôle
76 07 32 4	Scheibe	2,50		1	1			Spessore 2,50	Cale 2,50
76 07 31 0	Scheibe	0,10		1	1			Spessore 0,10	Cale 0,10
76 07 31 1	Scheibe	0,25		1	1			Spessore 0,25	Cale 0,25
819 08 042 01 4	Griff			1	1			Impugnatura	Poignée
932 02 026 01 4	Scheibe	0,10		1	1			Spessore 0,10	Cale 0,10
819 08 034 03 4	Abstandstück			1	1			Distanziale	Entretoise
DIN3760A16x28x7	Dichtring			1	1			Anello tenuta	Joint
MIM35x62x10	Dichtring			1	1			Anello tenuta	Joint
DIN471-25x1,2	Sicherungsring			1	1			Anello elastico	Arrêtoir
DIN471-28x1,5	Sicherungsring			2	2			Anello elastico	Arrêtoir
DIN471-36x1,75	Sicherungsring			1	1			Anello elastico	Arrêtoir
DIN471-35x1,5	Sicherungsring			1	1			Anello elastico	Arrêtoir
DIN471-40x1,75	Sicherungsring			1	1			Anello elastico	Arrêtoir
DIN472-72x2,5	Sicherungsring			1	1			Anello elastico	Arrêtoir
DIN625-6207	Lager			1	1			Cuscinetto	Roulement
DIN5412-NJ305	Lager			1	1			Cuscinetto	Roulement
DIN5412-NF2206	Lager			1	1			Cuscinetto	Roulement
INA-K14x18x17	Lager			1	1			Cuscinetto	Roulement
28x34x20F	Lager			2	2			Cuscinetto	Roulement
DUEKOPP									
DIN127B8	Sicherungsring			2	2			Rosetta elastica	Rondelle frein
DIN988-30,2x40x0,5	Scheibe			1	1			Spessore	Cale
DIN988-30,2x40x1	Scheibe			1	1			Spessore	Cale

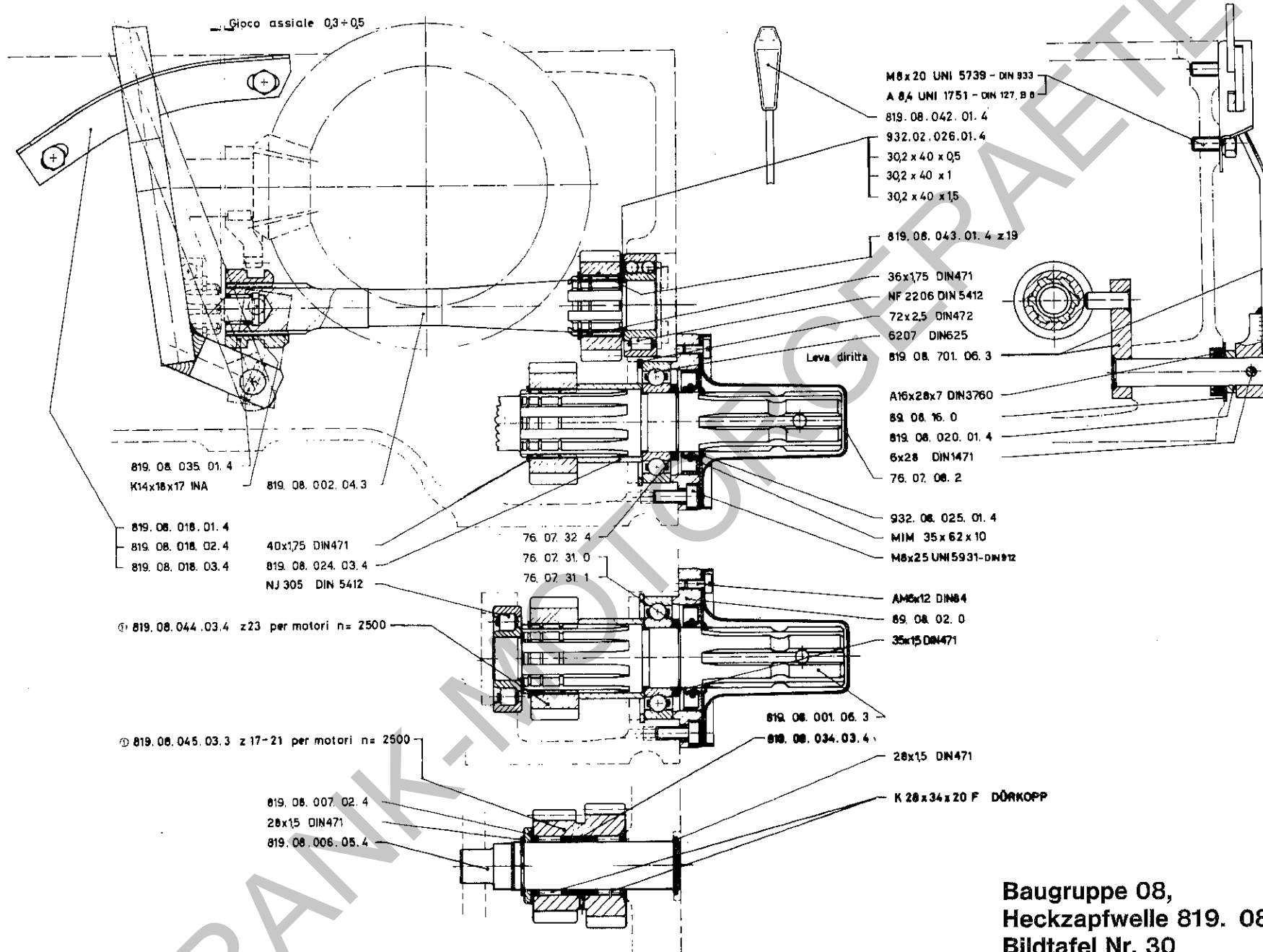

Baugruppe 08,
Heckzapfwelle 819. 08. 000. 08 1
Bildtafel Nr. 30

FRANK-MOTORGERÄTE

Bild Nr.	Bestell-Nr.	Benennung	Abmessung größter Ø u. Länge	Stück	Maschinen-Nr. von--bis	Austauschbarkeit	Ersatzteilverschlag für Maschinen			Gewicht pro Stück
Fig. No.	Order No.		Dimensions Largest dia. and Length	Units per engine	Machine No. from--to	Interchangeability	Suggested Spare Parts for Machines	Description		Weight per piece
Jll. No.	Référence		Dimensions le plus grand diam. et longueur mm	Quantité	No. de Machine de--jusqu'à	Interchangeabilité	Proposition de pièces de rechange pour Machines		Dénomination	Poids par pièce

			B40	B41	Denominazione		
DIN988-30,2x40x1,5	Scheibe		1	1	Spessore		Cale
DIN1471-6x28	Stift		1	1	Spine		Goupille
DIN84AM6x12	Schraube		2	2	Vite		Vis
DIN933M8x20	Schraube	UNI5739	2	2	Vite		Vis
DIN912M8x25	Schraube	UNI5931	4	4	Vite		Vis

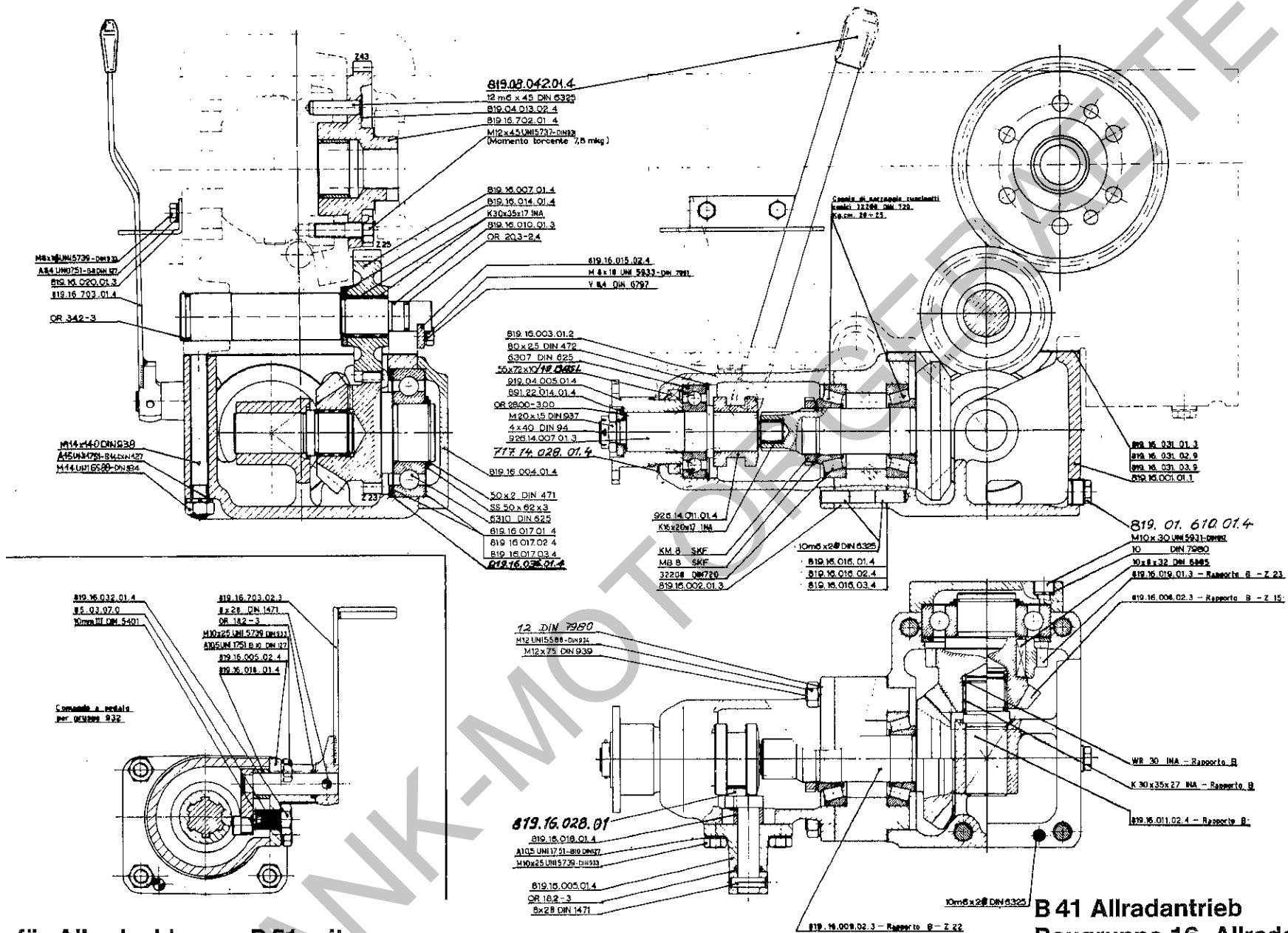

Nur für Allrad Schlepper B 51 mit
 Getriebe Type 932.
 Comando a pedale per per gruppo 932 (B 51)

**B 41 Allradantrieb
 Baugruppe 16, Allradantrieb
 mit Abschaltung 819. 16. 000. 01. 0
 Bildtafel Nr. 31**

Bild Nr.	Bestell-Nr.	Benennung	Abmessung größter Ø u. Länge	Stück	Maschinen-Nr. von-bis	Austauschbarkeit	Ersatzteilverschlag für Maschinen			Gewicht pro Stück
Fig. No.	Order No.		Dimensions largest dia. and Length	Units per engine	Machine No. from-to	Interchangeability	Suggested Spare Parts for Machines	Description		Weight per piece
Jll. No.	Référence		Dimensions le plus grand diam. et longueur mm	Quantité	No. de Machine de-jusqu'à	Interchangeabilité	Proposition de pièces de rechange pour Machines		Dénomination	Poids par pièce

B40 B41

Denominazione

**B41 Allradantrieb
Baugruppe 16
Allradantrieb mit Abschaltung
819 16 000 01 0
Bildtafel Nr. 31**

**B41 Presa di forza 4 RM
Gruppo 16
Presa di forza 4 RM
819 16 000 01 0
No. della tavola 31**

**B41 - 4 Roues motrices
Group 16
Transmission 4 roues motrices
avec interruption 819 16 000 01 0
Tableau No. 31**

819 16 001 01 1	Gehäuse		—	1				Scatola	Carter	
819 16 002 01 3	Flansch		—	1				Flangia intermedia	Bride	
819 16 003 01 2	Deckel		—	1				Coperchio	Couvercle	
819 16 004 01 4	Lager		—	1				Supporto	Support	
819 16 005 01 4	Deckel		—	1				Coperchio comando	Couvercle	
819 16 702 01 4	Flansch		—	1				Flangia completa	Bride	
819 16 007 01 4	Zahnrad		—	1				Ingranaggio intermedio	Engrenage	
819 16 008 02 3	Zahnrad	Z = 15	—	1				Ingranaggio conico	Engrenage	
819 16 019 01 3	Zahnrad	Z = 23	—	1				Ingranaggio cilindrico	Engrenage	
819 16 009 02 3	Kegelrad	Z = 22	—	1				Pignone	Pignon	
819 16 010 01 3	Achse		—	1				Perno per ingranaggio	Axe	
819 16 011 02 4	Achse		—	1				Perno per ingranaggio	Axe	
819 16 703 01 4	Hebel		—	1				Leva comando completa	Levier	
819 16 031 01 3	Scheibe		—	1				Spessore	Cale	
819 16 031 02 9	Scheibe		—	1				Spessore	Cale	
819 16 031 03 9	Scheibe		—	1				Spessore	Cale	
819 16 014 01 4	Abstandstück		—	1				Distanziale	Entretoise	
819 16 015 02 4	Rastenplatte		—	1				Piastra	Secteur	
819 16 016 01 4	Scheibe	0,1	—	1				Spessore 0,1	Cale 0,1	
819 16 016 02 4	Scheibe	0,2	—	1				Spessore 0,2	Cale 0,2	
819 16 016 03 4	Scheibe	0,5	—	1				Spessore 0,5	Cale 0,5	
819 16 017 01 4	Scheibe	0,1	—	1				Spessore 0,1	Cale 0,1	
819 16 017 02 4	Scheibe	0,2	—	1				Spessore 0,2	Cale 0,2	
819 16 017 03 4	Scheibe	0,5	—	1				Spessore 0,5	Cale 0,5	
819 16 018 01 4	Abstandstück		—	1				Distanziale	Entretoise	
819 16 020 01 3	Rastenplatte		—	1				Settore	Secteur	
919 04 005 01 4	Flansch		—	1				Flangia	Bride	
926 14 007 01 3	Welle		—	1				Albero a flangia	Arbre	
926 14 011 01 4	Schaltklaue		—	1				Innesto calettato	Griffe de blocage	
819 01 610 01 4	Stopfen		—	1				Tappo magnetico	Bouchon	
891 22 014 01 4	Ring		—	1				Anello	Bague	
819 04 013 02 4	Sicherungsblech		—	3				Lamiera sicurezza	Tôle de sécurité	
819 08 042 01 4	Griff		—	1				Impugnatura	Poignée	
MB8-SKF	Sicherungsblech		—	1				Lamiera sicurezza	Tôle de sécurité	
K30x35x27-INA	Nadellager		—	1				Gabbietta	Palier à aiguilles	
K30x35x17-INA	Nadellager		—	2				Gabbietta	Palier à aiguilles	
K16x20x17-INA	Nadellager		—	1				Gabbietta	Palier à aiguilles	

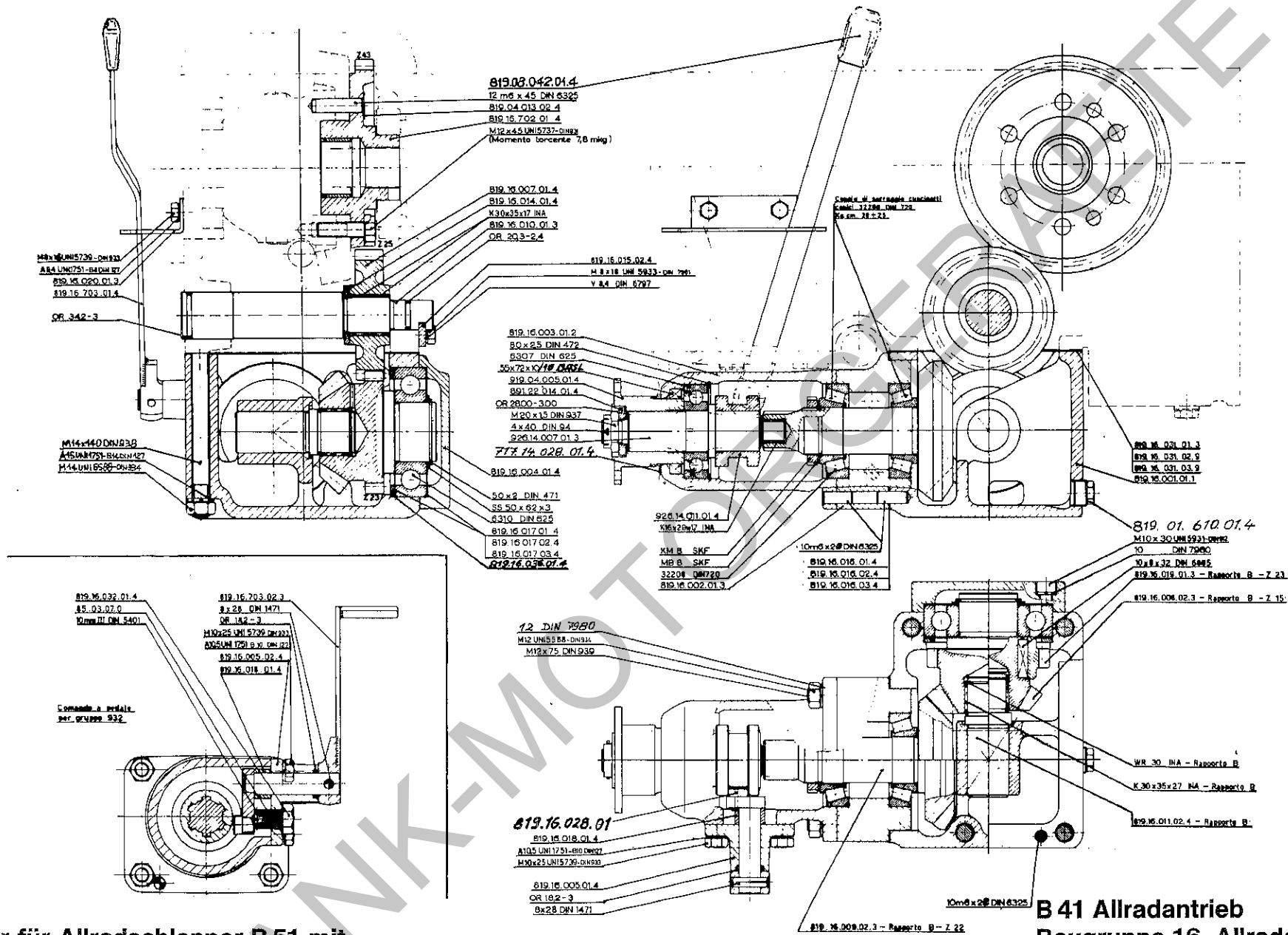

Nur für Allradschlepper B 51 mit
 Getriebe Type 932.
 Comando a pedale per per gruppo 932 (B 51)

B 41 Allradantrieb
Baugruppe 16, Allradantrieb
 mit Abschaltung 819. 16. 000. 01. 0
 Bildtafel Nr. 31

Bild Nr.	Bestell-Nr.	Benennung	Abmessung größter Ø u. Länge	Stück	Maschinen-Nr. von-bis	Austauschbarkeit	Ersatzteilverschlag für Maschinen		Gewicht pro Stück
Fig. No.	Order No.		Dimensions Largest dia. and Length	Units per engine	Machine No. from-to	Inter-change-ability	Suggested Spare Parts for Machines	Description	Weight per piece
Jll. No.	Référence		Dimensions le plus grand diam. et longueur mm	Quantité	No. de Machine de-jusqu'à	Inter-change-abilité	Proposition de pièces de rechange pour Machines	Dénomination	Poids par pièce
				B40 B41				Denominazione	
	DIN625-6310	Lager		— 1				Cuscinetto	Roulement
	DIN720-32208	Lager		— 2				Cuscinetto	Roulement
	DIN6325-12m6x45	Stift		— 2				Spina	Goupille
	DIN6325-10m6x26	Stift		— 4				Spina	Goupille
	DIN1471-8x28	Stift		— 1				Spina	Goupille
	DIN94-4x40	Stift		— 1				Spina	Goupille
	BASL-55x72x10/10	Dichtring		— 1				Anello tenuta	Joint
	DIN938M14x140	Stiftschraube		— 4				Prigioniero	Goujon
	DIN939M12x75	Stiftschraube		— 4				Prigioniero	Goujon
	DIN934M14	Mutter	UNI5588	— 4				Dado	Ecrou
	DIN934M12	Mutter	UNI5588	— 4				Dado	Ecrou
	DIN937-M20x1,6	Mutter		— 1				Dado	Ecrou
	DIN933M10x25	Schraube	UNI5739	— 4				Vite	Vis
	DIN7991M8x18	Schraube		— 2				Vite	Vis
	DIN933M8x15	Schraube	UNI5739	— 2				Vite	Vis
	DIN931M12x45	Schraube	UNI5737	— 6				Vite	Vis
	DIN912M10x30	Schraube		— 4				Vite	Vis
	DIN127B14	Sicherungsring	UNI1751 A15	— 4				Rosetta elastica	Rondelle frein
	DIN7980-12	Sicherungsring		— 4				Rosetta elastica	Rondelle frein
	DIN127B10	Sicherungsring	UNI1751 A10,5	— 4				Rosetta elastica	Rondelle frein
	DIN6797 V8,4	Sicherungsring		— 4				Rosetta elastica	Rondelle frein
	DIN7980-10	Sicherungsring		— 4				Rosetta elastica	Rondelle frein
	OR34,2x3	Dichtring		— 1				Anello	Joint
	OR20,3x2,4	Dichtring		— 1				Anello	Joint
	OR28,00-3,00	Dichtring		— 1				Anello	Joint
	OR18,2x3	Dichtring		— 1				Anello	Joint
	819 16 036 01 4	Scheibe		— 1				Spessore	Cale
	SS50x62x3	Abstandstück		— 1				Distanziale	Entretoise
	DIN471-50x2	Sicherungsring		— 2				Anello elastico	Arrêtoir
	DIN472-80x2,5	Sicherungsring		— 1				Anello elastico	Arrêtoir
	WR30-INA	Ring		— 1				Anello	Bague
	DIN6885-10x8x32	Paßfeder		— 2				Chiavetta	Clavette
	DIN625-6307	Lager		— 1				Cuscinetto	Roulement
	KM8-SKF	Mutter		— 1				Ghiera filettata	Ecrou
	717 14 028 01 4	Abdeckung		— 1				Lamiera di protezione	Protection
	819.16.028.01	Bolzen f. Schalthebel 819.16.703.01.4		— 1					

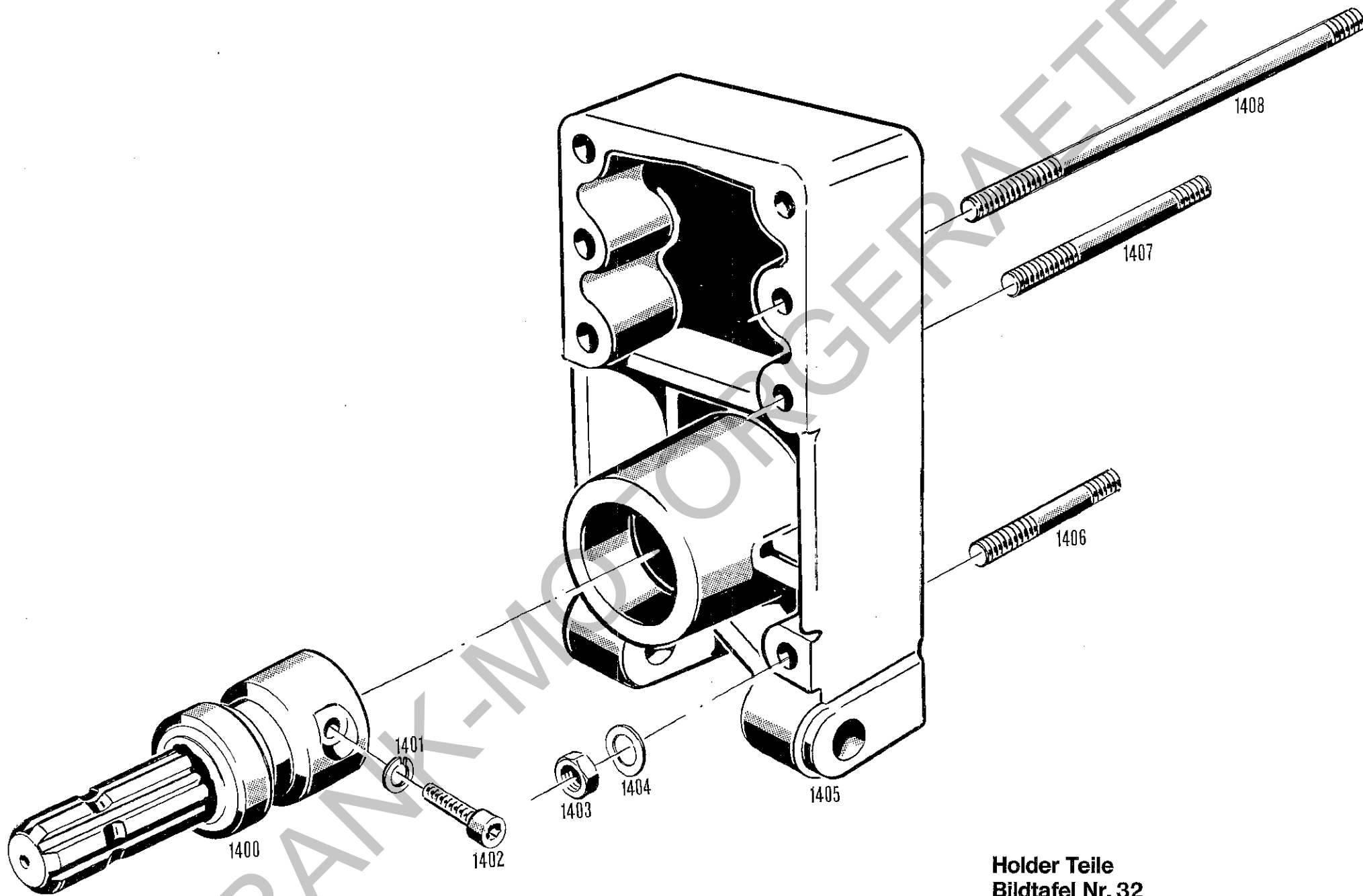

Holder Teile
Bildtafel Nr. 32

Bild Nr.	Bestell-Nr.	Benennung	Abmessung größter Ø u. Länge	Stück	Maschinen-Nr. von-bis	Austauschbarkeit	Ersatzteilverschlag für Maschinen			Gewicht pro Stück
Fig. No.	Order No.		Dimensions Largest dia. and Length	Units per engine	Machine No. from-to	Interchangeability	Suggested Spare Parts for Machines	Description		Weight per piece
Jl. No.	Référence		Dimensions le plus grand diam. et longueur mm	Quantité	No. de Machine de-jusqu'à	Interchangeabilité	Proposition de pièces de rechange pour Machines		Dénomination	Poids par pièce

B40 B41

**Holder Teile
Zwischengehäuse,
Normzapfwelle
Bildtafel Nr. 32**

1400	B40 070 80 61	Zsb. Normzapfwelle		1	1	Ab B40 410 143 Ab B41 411 163	Mit Einstich			
1401	*DIN127A12	Federring	A12	1	1					
1402	*DIN912M12x35	8.8-Innensechskantschraube	M12 x 35	1	1					
1403	*DIN934M14	Sechskantmutter	M14	8	8					
1404	*DIN137B14	Federscheibe	B14	8	8					
1405	B40 061 80 08	Zwischengehäuse		1	1					
1406	*DIN939M14x90	Stiftschraube	M14 x 90	2	2					
1407	*DIN939M14x110	Stiftschraube	M14 x 110	2	2					
1408	*DIN939M14x260	Stiftschraube	M14 x 260	4	4					

*Bei Bestellungen statt der Bezeichnung
DIN ein X einsetzen!

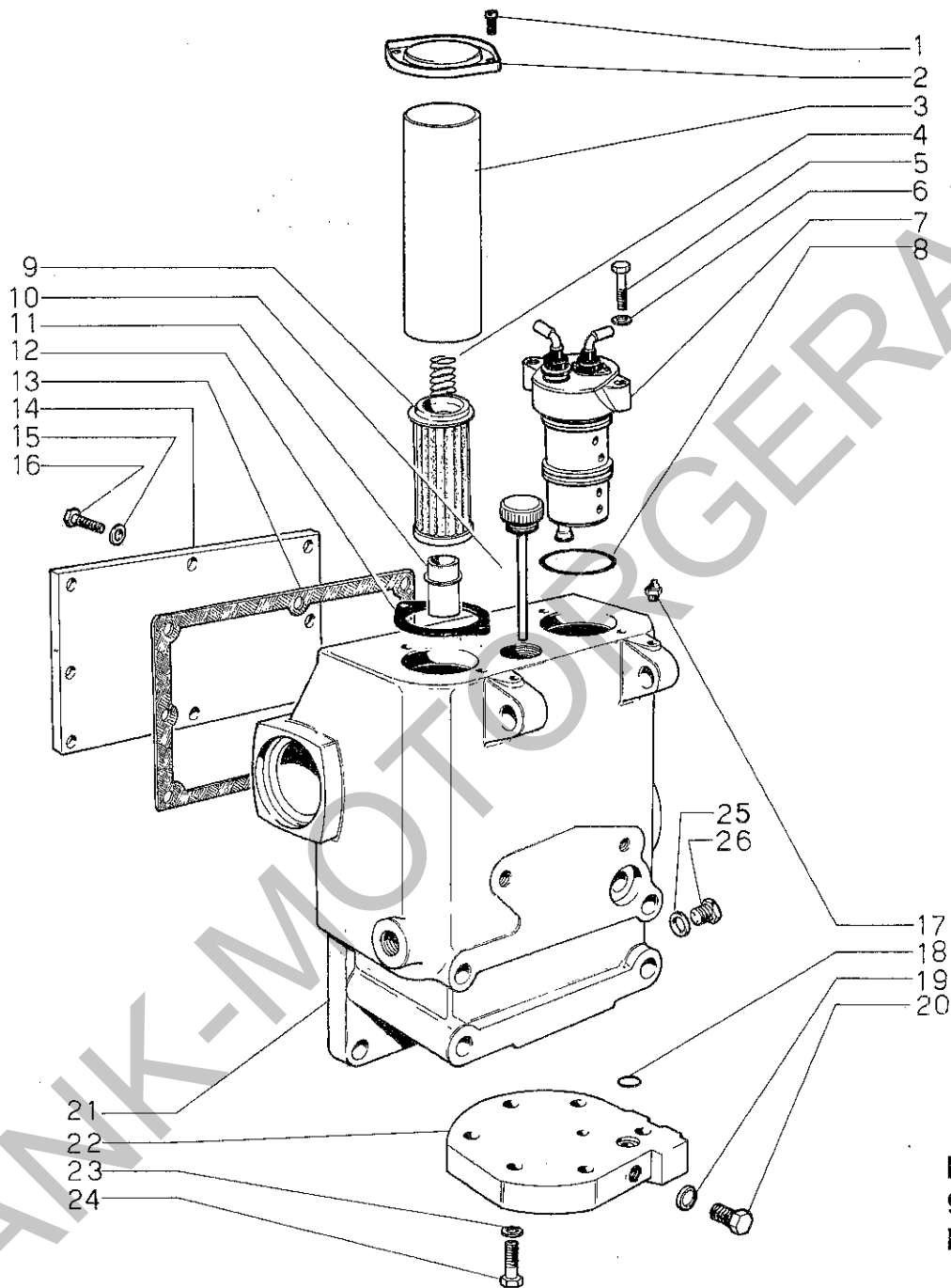

Mita Kraftheber MH 45 N.,
 932. 11. 800. 02. 2
 Bildtafel Nr. 33

Bild Nr.	Bestell-Nr.	Benennung	Abmessung größter Ø u. Länge	Stück	Maschinen-Nr. von-bis	Austauschbarkeit	Ersatzteilverschlag für Maschinen			Gewicht pro Stück
Fig. No.	Order No.		Dimensions Largest dia. and Length	Units per engine	Machine No. from-to	Interchangeability	Suggested Spare Parts for Machines	Description		Weight per piece
Jll. No.	Référence		Dimensions le plus grand diam. et longueur mm	Quantité	No. de Machine de-jusqu'à	Interchangeabilité	Proposition de pièces de rechange pour Machines		Dénomination	Poids par pièce

B40 B41

Denominazione

**Mita Kraftheber MH 45 N
Type 932
Nr. 932 11 800 02 2
Bildtafel Nr. 33**

**Mita Sollevatore MH 45 N
Tipo 932
No. 932 11 800 02 2
No. della tavola 33**

**Mita Elévateur MH 45 N
Type 932
No. 932 11 800 02 2
Tabelau No. 33**

1	900088	Schraube	TC M 8 x 16	2	2			Vite TC TC M8x16 6 S	Vis
2	000438	Deckel		1	1			Coperchietto filtro	Couvercle
3	003435	Lager		1	1			Contentitore filtro	Support
4	000860	Feder		1	1			Molla filtro	Ressort
5	900069	Schraube	TE 8x35 8G	2	2			Vite TE 8x35 8G	Vis
6	900039	Sicherungsring	Ø8,4	2	2			Rondella elastica Ø8,4	Rondelle Frein
7	001750	Steuergerät		1	1			Cassetto di distr. com.	Distributeur
8	900036	Dichtring	162 P90	1	1			OR. 162 P 90	Joint
9	000420	Filtereinsatz		1	1			Cartuccia filtrante	Élément Filtrant
10	000378	Stopfen		1	1			Tappo sfiato completo	Bouchon
11	002446	Lager		1	1			Tubo porta filtro	Support
12	000436	Dichtung		1	1			Guarnizione	Joint
13	019340	Dichtung		1	1			Guarnizione	Joint
14	019330	Deckel	2 Gew. M18x1,5	1	1	Nach Holder Zeichn. B50 078 80 05ändern.		Coperchio	Couvercle
15	900039	Sicherungsring	Ø8,4	6	6			Rondella elastica Ø8,4	Rondelle Frein
16	900183	Schraube	TE 8x20 8G	6	6			Vite TE 8x20 8 G	Vis
16b	900097	Schraube	TEI M8x16 8G	2	2			Vite TEL M8x16 8G	Vis
17	900255	Schmier nipple	Ø6	2	2			Ingrassatore Ø6	Graisneur
18	900059	Dichtring	3043 P90	1	1			OR 3043 P90	Joint
19	900058	Scheibe	Ø10,5	1	1			Rondella in rame Ø10,5	Rondelle
20	900246	Schraube	TE M10x10 6S	1	1			Vite TE M10x10 6S	Vis
21	019015	Gehäuse		1	1			Corpo sollevatore	Corps élévateur
22	019111	Deckel		1	1			Fondello	Couvercle
23	900087	Scheibe	Ø13	6	6			Rondella Ø13	Rondelle
24	900182	Schraube	TE 12x40 8G	6	6			Vite TE 12x40 8G	Vis
25	900175	Scheibe	Ø12,5	1	1			Rondella in rame Ø12,5	Rondelle
26	000850	Stopfen		1	1			Tappo di scarico	Bouchon
B50 070 80 81			Zsb. Mita Kraftheber kpl. (best. aus den Bildtafeln 33-36)	Mita MH45N Hurth Nr. 932.11.800.02.2	1	1		Mita Sollevatore cpl. (tavolas 33-36)	Mita Elévateur compl. (comprenant les pièces sur tableaux 33-36)

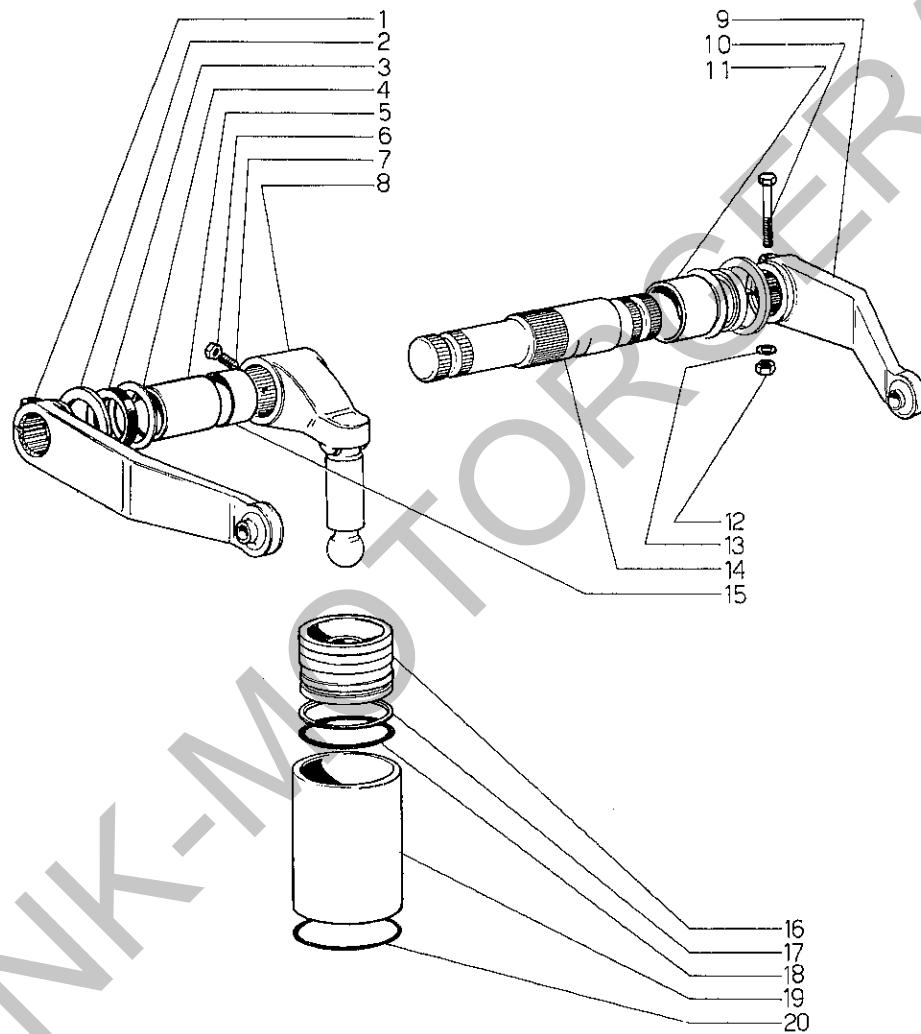

Teile bitte bei Fa.
 Ricono Helmut Matare
 6000 Frankfurt 71
 Tel. 069-6666079
 best

Mita Kraftheber MH 45 N
Bildtafel Nr. 34

Bild Nr.	Bestell-Nr.	Benennung	Abmessung größter Ø u Länge	Stück	Maschinen-Nr. von-bis	Austauschbarkeit	Ersatzteilverschlag für Maschinen		Gewicht pro Stück
Fig. No.	Order No.		Dimensions Largest dia. and Length	Units per engine	Machine No. from-to	Interchangeability	Suggested Spare Parts for Machines	Description	Weight per piece
Jil. No.	Référence		Dimensions le plus grand diam. et longueur mm	Quantité	No. de Machine de-jusqu'à	Interchangeabilité	Proposition de pièces de rechange pour Machines	Dénomination	Poids par pièce

B40 B41

Denominazione

Bildtafel Nr. 34

No. della tavola 34

Tableau No. 34

1	019097	Arm		1	1	Stellung: 19°		Braccio completo	Bras
2	019385	Scheibe		2	2			Anello braccio	Rondelle
3	900185	Dichtung	BASL 55/65/8	2	2			Guarnizione BASL 55/65/8	Joint
4	019381	Scheibe		2	2			Anello controguarnizione	Rondelle
5	019080	Büchse	Ø 50	1	1			Bronzina Ø 50	Douille
6	900163	Mutter	M10	1	1			Dado elastico M10	Ecrou
7	900188	Paßstift	B10 x 10 12K	1	1			Grano B 10x10 12K	Ergot
8	019065	Lasche Radmutter		1	1			Biella manovella	Bielle Manivelle
9	019097	Arm		1	1			Braccio completo	Bras
10	900186	Schraube	M12x75 8G	2	2			Vite M 12x75 8G	Vis
11	002084	Büchse	Ø 55	1	1			Bronzina Ø 55	Douille
12	900086	Mutter	M 12	2	2			Dado M12x12 6S	Ecrou
13	900087	Sicherungsring	Ø 13	2	2			Rosetta elastica Ø 13	Rondelle Frein
14	019071	Welle		1	1			Albero di sollevamento	Arbre
15	019083	Abstandstück		1	1			Distanziale	Entretoise
16	019035	Kolben		1	1			Pistone	Piston
17	900180	Dichtung	BK 178	1	1			BK 178 (anel. antiestr.)	Joint
18	900179	Dichtring	OR 178 P90	1	1			OR 178 P90	Joint
19	019020	Zylinder		1	1			Cilindro	Cylindre
20	900181	Dichtring	OR 4362 P90	1	1			OR 4362 P90	Joint

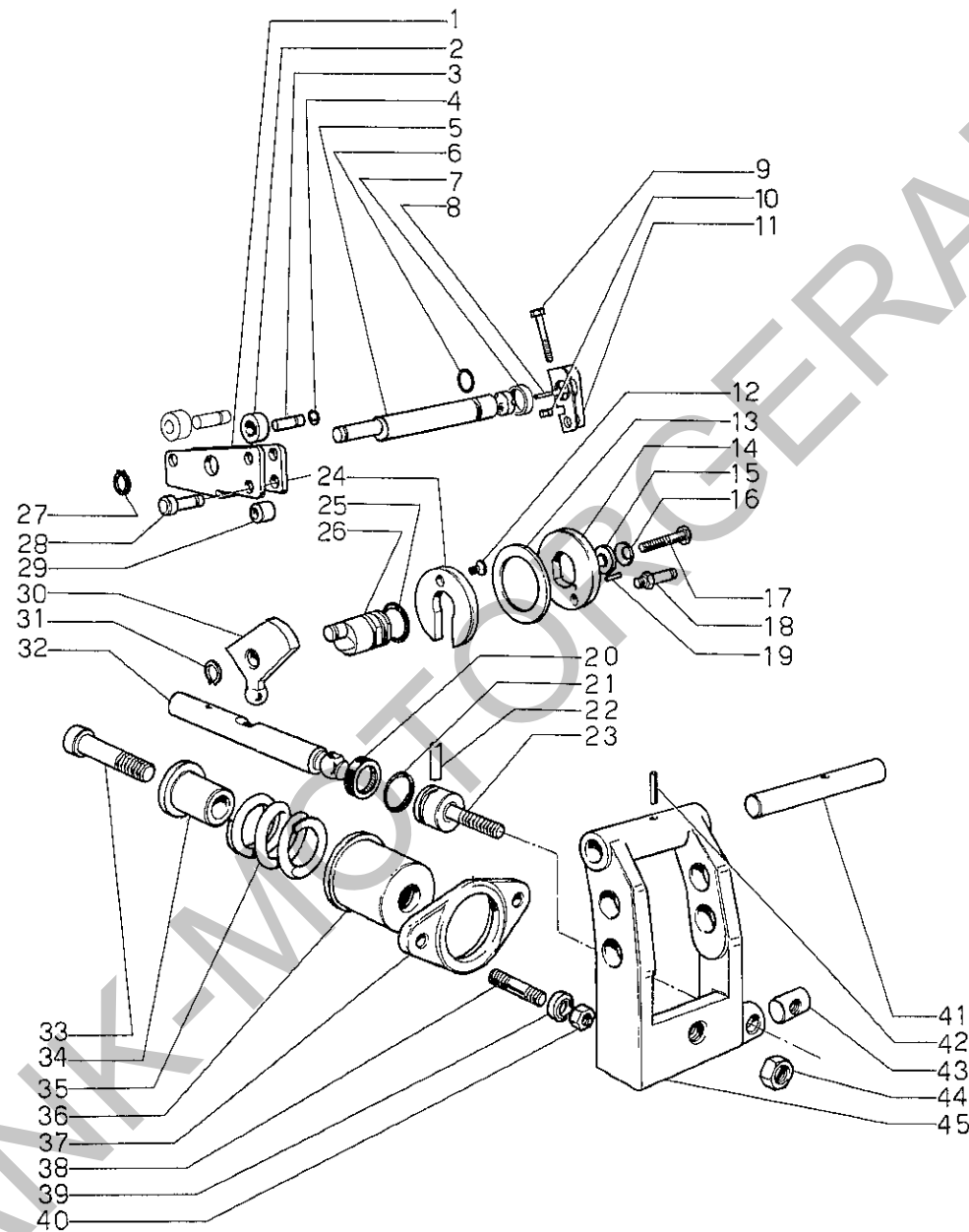

Mita Kraftheber MH 45 N
 Bildtafel Nr. 35

Bild Nr.	Bestell-Nr.	Benennung	Abmessung größter Ø u. Länge	Stück	Maschinen-Nr. von-bis	Austauschbarkeit	Ersatzteilverschlag für Maschinen			Gewicht pro Stück
Fig. No.	Order No.		Dimensions Largest dia. and Length	Units per engine	Machine No. from-to	Interchangeability	Suggested Spare Parts for Machines	Description		Weight per piece
Jll. No.	Référence		Dimensions le plus grand diam. et longueur mm	Quantité	No. de Machine de-jusqu'à	Interchangeabilité	Proposition de pièces de rechange pour Machines	Dénomination		Poids par pièce

B40 B41

Denominazione

Bildtafel Nr. 35

No. della tavola 35

Tableau No. 35

1	019511	Hebel		1	1			Leva	Levier
2	019512	Bolzen	Ø 16	2	2			Rotella Ø 16	Axe
3	019970	Bolzen	Ø 8	2	2			Perno Ø 8	Axe
4	900038	Sicherungsring	RS Ø 5	3	3			Anello di fermo RS Ø 5	Rondelle Frein
5	019731	Exzenterwelle		1	1			Albero com. posizione	Arbre
6	900059	Dichtring	OR 3043 P90	1	1			OR 3043 P90	Joint
7	019732	Abstandstück		1	1			Anello di spessore	Entretoise
8	900187	Stift	Ø 4 x 16	1	1			Spina elastica Ø 4x16	Goupille
9	900215	Schraube	TCEI 6x45 8G	1	1	Geän. in M6x40		Vite TCEI 6x45 8G	Vis
10	900076	Mutter	M6x6 6S	1	1			Dado M 6x6 6S	Ecrou
11	019741	Hebel		1	1			Leva	Levier
12	900027	Schraube	M6x12 12K	1	1			Vite TSPEI M6x12 12K	Vis
13	000911	Scheibe		1	1			Disco di frizione	Disque
14	019962	Scheibe		1	1			Disco di rinvio	Disque
15	019715	Bolzen		1	1			Rondella speciale	Rondelle
16	900196	Federscheibe		3	3			Molle a tazza	Rondelle-Ressort
17	900223	Schraube	M6	1	1			Vite autobloccante M 6	Vis
18	019963	Bolzen		1	1			Perno di rinvio	Axe
19	900268	Rolle	3 x 11,8	1	1			Rullino 3x11,8	Galet
20	900049	Dichtung	BASL 16/28	1	1			Guarnizione BASL 16/28	Joint
21	000410	Feder		1	1			Molla ferma perno	Ressort
22	000415	Bolzen		1	1			Perno asta sforzo	Axe
23	019400	Lasche		1	1			Bielletta di rinvio	Bielle de renvoi
24	019910	Scheibe		1	1			Disco ad „U“	Disque
25	900054	Dichtring	OR 3081 P90	1	1			OR 3081 P90	Joint
26	019712	Welle		1	1			Albero sforzo	Arbre
27	900040	Sicherungsring	RS Ø 7	1	1			Anello di fermo RS Ø 7	Rondelle Frein
28	019520	Bolzen		1	1			Perno di fine corsa	Axe
29	000901	Bolzen	Ø 12	1	1			Rotella Ø 12	Axe
30	019541	Hebel		1	1			Leva dello sforzo	Levier
31	900040	Sicherungsring	RS Ø 7	1	1			Anello di fermo RS Ø 7	Rondelle Frein
32	019620	Welle		1	1			Asta dello sforzo	Arbre
33	900184	Schraube	TEI 14x70 12K	1	1			Vite TEI 14x70 12K	Vis
34	019280	Abstandstück		1	1			Premi molla	Entretoise
35	019301	Feder		1	1			Molla di reazione	Ressort
36	019290	Tellerscheibe		1	1			Coperchio molla	Raccord
37	019272	Halter		1	1			Flangia tranciata	Raccord
38	019275	Stiftschraube		2	2			Prigioniero	Goujon
39	019273	Bolzen		2	2			Rondella speciale	Rondelle
40	900086	Mutter	M12x12 6S	2	2			Dado M12x12 6S	Ecrou
41	019241	Bolzen		1	1			Perno	Axe
42	900269	Stift	Ø 16x30	1	1			Spina elastica Ø 16x30	Goupille
43	019410	Bolzen	Ø 16x25	1	1			Perno Ø 16x25	Axe
44	900078	Mutter		1	1			Dado autobloccante	Ecrou
45	019231	Halter		1	1			Attacco 3° punto	Support

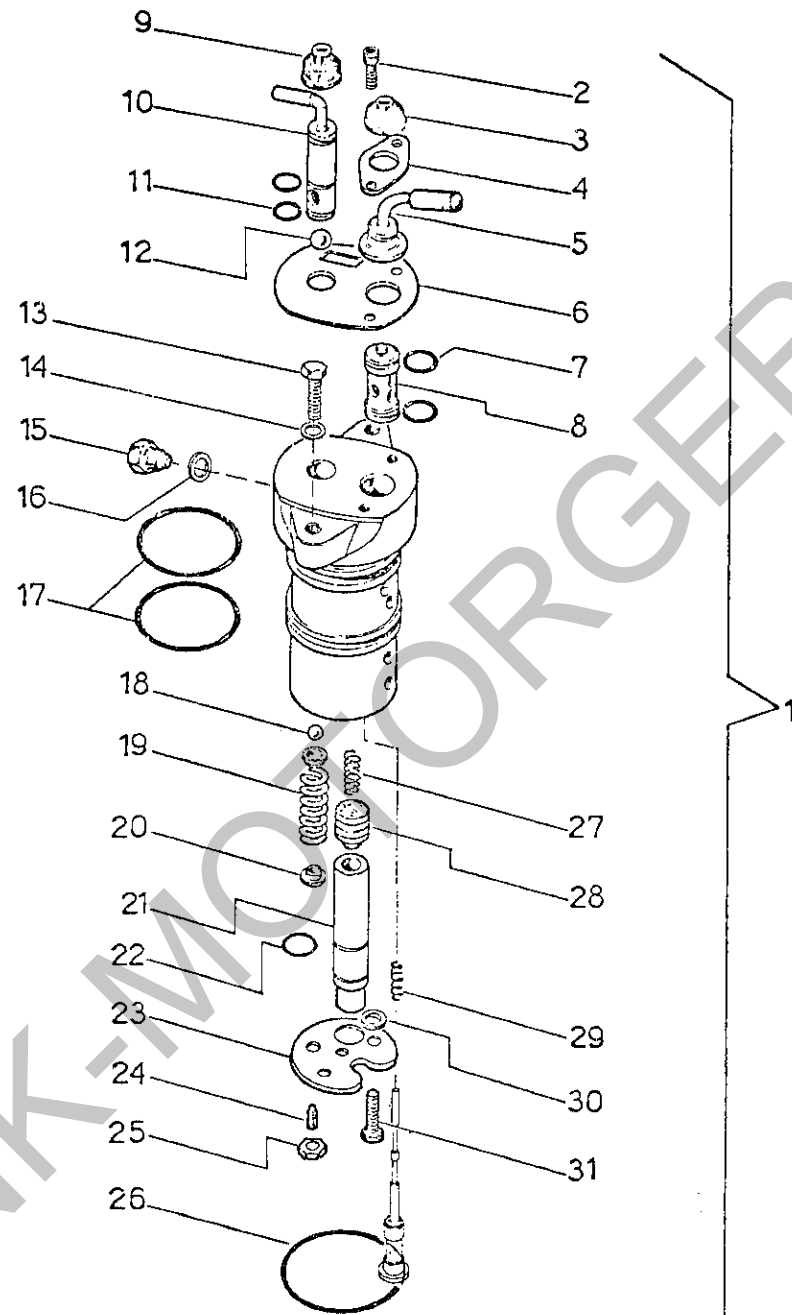

Mita Kraftheber MH 45 N
 Bildtafel Nr. 36

Bild Nr.	Bestell-Nr.	Benennung	Abmessung größter Ø u. Länge	Stück	Maschinen-Nr. von-bis	Austauschbarkeit	Ersatzteilverschlag für Maschinen		Gewicht pro Stück
Fig. No.	Order No.		Dimensions Largest dia. and Length	Units per engine	Machine No. from-to	Interchangeability	Suggested Spare Parts for Machines	Description	Weight per piece
Jil. No.	Référence		Dimensions le plus grand diam. et longueur mm	Quantité	No. de Machine de-jusqu'à	Interchangeabilité	Proposition de pieces de rechange pour Machines	Dénomination	Poids par pièce
				B40 B41	Denominazione				
Bildtafel Nr. 36					No. della tavola 36				Tableau No. 36
1	001750	Steuergerät (best. aus Teilen 2-31)		1	1			Cassetto di distr. compl.	Distributeur
2	900231	Schraube	M6x20	2	2			Vite autobloccante M6x20	Vis
3	001825	Dichtung		1	1			Protezione	Joint
4	001820	Stutzen		1	1			Flangia	Raccord
5	001811	Hebel		1	1			Leva reg. sensibilità	Levier
6	001840	Kleines Schild		1	1			Targhetta	Plaque
7	900124	Dichtring	OR 3050 P90	2	2			OR 3050 P90	Joint
8	001834	Ventil		1	1			Valvola di ritegno, com.	Soupape
9	001826	Dichtung		1	1			Protezione	Joint
0	001838	Ventil		1	1			Blocco idraulico compl.	Soupape
1	900059	Dichtring	OR 3043 P90	2	2			OR 3043 P90	Joint
2	900031	Kugel	13/32"	1	1			Sfera 13/32" di precis.	Bille
3	900069	Schraube	TE 8x35 8G	2	2			Vite TE 8x35 8G	Vis
4	900039	Sicherungsring	Ø8,4	2	2			Rondella elastica Ø8,4	Rondelle frein
5	001630	Stopfen		1	1			Tappo speciale	Bouchon
6	900058	Scheibe	Ø10,25	1	1			Rosetta in rame Ø10,25	Rondelle
7	900035	Dichtring	03152 P90	2	2			OR 03 152 P90	Joint
8	900030	Kugel	5/16"	2	2			Sfera 5/16" di precis.	Bille
9	001140	Feder		2	2			Molla	Ressort
0	001790	Abstandstück		4	4			Guida molla	Entretoise
1	001780	Ventilsitz		1	1			Sede valv. differenz.	Siège Soupape
2	900227	Dichtring	OR 2050 P90	1	1			OR 2050 P90	Joint
3	001770	Plättchen		1	1			Plastra di ritenuta	Plaquette
4	900229	Stiftschraube	B8 x 16 12K	2	2			Prigioniero B8x16 12K	Goujon
5	900230	Mutter	M8	2	2			Dado elastico M8	Ecrou
6	900036	Dichtring	OR 162 P90	1	1			OR 162 P90	Joint
7	001152	Feder		1	1			Molla	Ressort
8	001620	Ventil		1	1			Valvola differenziale	Soupape
9	001847	Feder		1	1			Molla	Ressort
0	001775	Abstandstück		2	2			Spessore	Entretoise
1	900231	Schraube	M6 x 20	2	2			Vite autobloccante M6x20	Vis

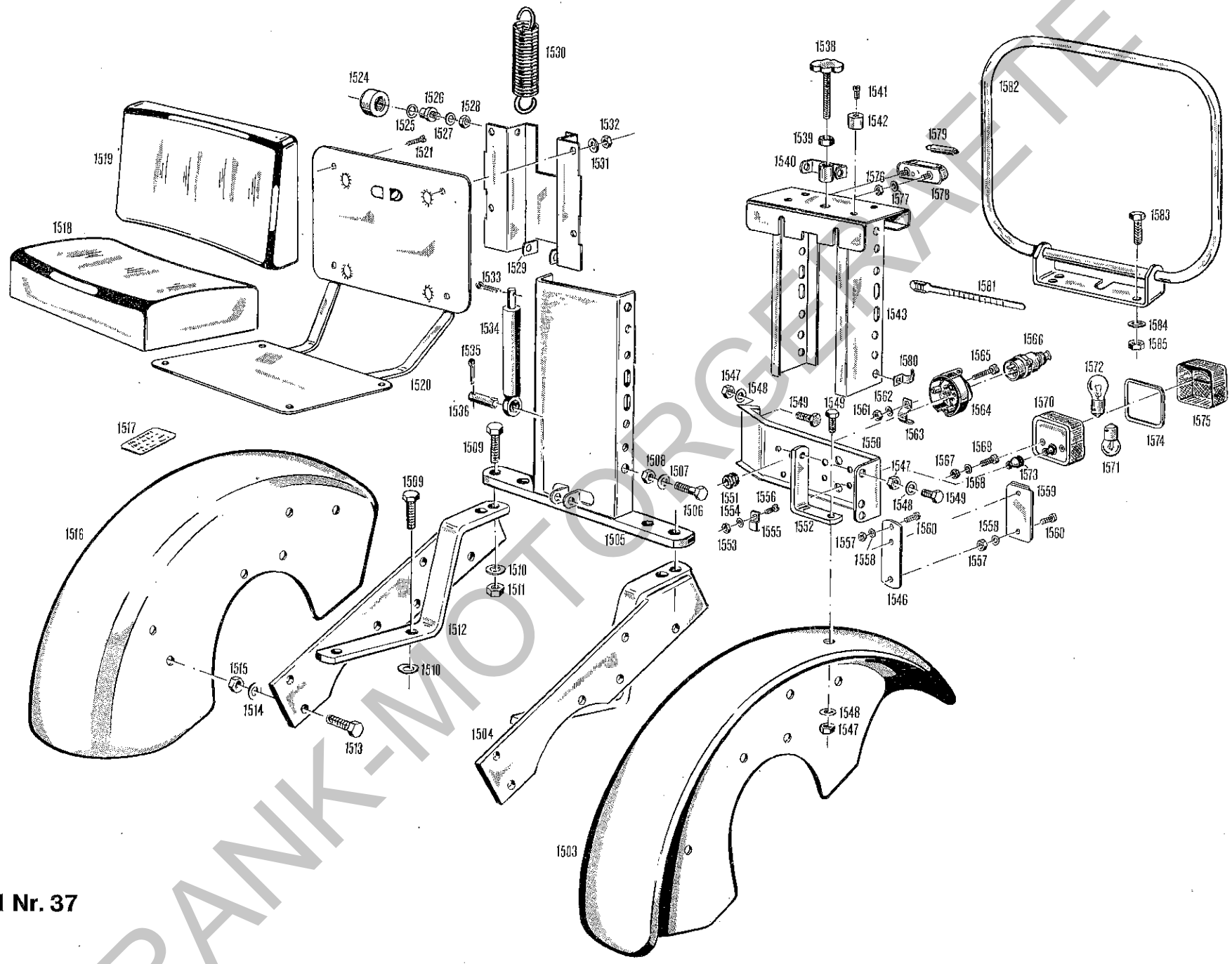

Bildtafel Nr. 37

Bild Nr.	Bestell-Nr.	Benennung	Abmessung größter Ø u. Länge	Stück	Maschinen-Nr. von-bis	Austauschbarkeit	Ersatzteilverschlag für Maschinen		Gewicht pro Stück
Fig. No.	Order No.		Dimensions Largest dia. and Length	Units per engine	Machine No. from-to	Interchangeability	Suggested Spare Parts for Machines	Description	Weight per piece
Jll. No.	Référence		Dimensions le plus grand diam. et longueur mm	Quantité	No. de Machine de-jusqu'à	Interchangeabilité	Proposition de pièces de rechange pour Machines	Dénomination	Poids par pièce

B40 B41

**Sitz, Kotflügel, Rückleuchten
Bildtafel Nr. 37**

1503	B40 161 02 20	Kotflügel links		1	1				
1504	B40 160 02 08	Zsb. Kotflügelstütze links		1	1				
1505	B50 160 80 05	Zsb. Tragplatte		1	1				
1506	*DIN933M10x20	10,9-Sechskantschraube	M10 x 20	4	4				
1507	*DIN137B10	Federscheibe	B10	4	4				
1508	*DIN934M10	Sechskantmutter	M10	4	4				
1509	*DIN931M14x35	Sechskantschraube	M14 x 35	6	6				
1510	*DIN137B14	Federscheibe	B14	6	6				
1511	*DIN934M14	Sechskantmutter	M14	2	2				
1512	B40 160 01 08	Zsb. Kotflügelstütze rechts		1	1				
1513	*DIN933M8x16	Sechskantschraube	M8 x 16	10	10				
1514	*DIN137B8	Federscheibe	B8	10	10				
1515	*DIN934M8	Sechskantmutter	M8	10	10				
1516	B40 161 01 20	Kotflügel rechts		1	1				
1517	000 001 32 59	Hinweisschild	80 x 44	2	2				
	B50 160 01 17	Zsb. Sitz vollst. (best. aus Teilen 1505, 1518-1543)		1	1		Komplette Sitze werden nur auf Bestellung montiert.		
1518	P60 163 80 81	Sitzkissen		1	1				
1519	P60 163 80 82	Rückenkissen		1	1				
1520	B50 160 80 13	Zsb. Sitzträger		1	1				
1521	*DIN7971B3,9x16	Zylinder-Blechschrabe		4	4				
1524	A45 160 80 96	Zsb. Laufrolle mit Nadelhülse		4	4				
1525	000 991 46 40	Beilegescheibe	Ø 20,5 x 28 x 0,2	n.	Bedarf				
	000 991 17 39	Beilegescheibe	Ø 20,5 x 28 x 0,5	n.	Bedarf				
1526	A45 163 80 23	Lagerbolzen	Ø 19 x 31	4	4				
1527	*DIN137B10	Federscheibe	B10	4	4				
1528	*DIN934M10	Sechskantmutter	M10	4	4				
1529	A45 163 80 17	Rollentragblech		1	1				
1530	000 992 27 12	Zugfeder	Ø 33 x 150	2	2				
1531	*DIN137B8	Federscheibe	B8	4	4				
1532	*DIN934M8	Sechskantmutter	M8	4	4				
1533	*DIN94-4x25	Splint	Ø 4 x 25	1	1				
1534	000 990 01 02	Stoßdämpfer	Ø 28	1	1				
1535	*DIN94-4x25	Splint	Ø 4 x 25	1	1				
1536	000 991 48 26	Kerbolzen	Ø 10 x 48	1	1				
1538	000 990 01 48	Zsb. Spindel		1	1				
1539	*DIN934M10	Kad. Sechskantmutter	M10	2	2				
1540	A45 160 80 71	Zsb. Federbügel		1	1				
1541	*DIN84M6x15	Zylinderschraube	M6 x 15	2	2				
1542	000 997 51 05	Gummipuffer	Ø 25 x 18	2	2				

*Bei Bestellungen statt der Bezeichnung DIN ein X einsetzen.

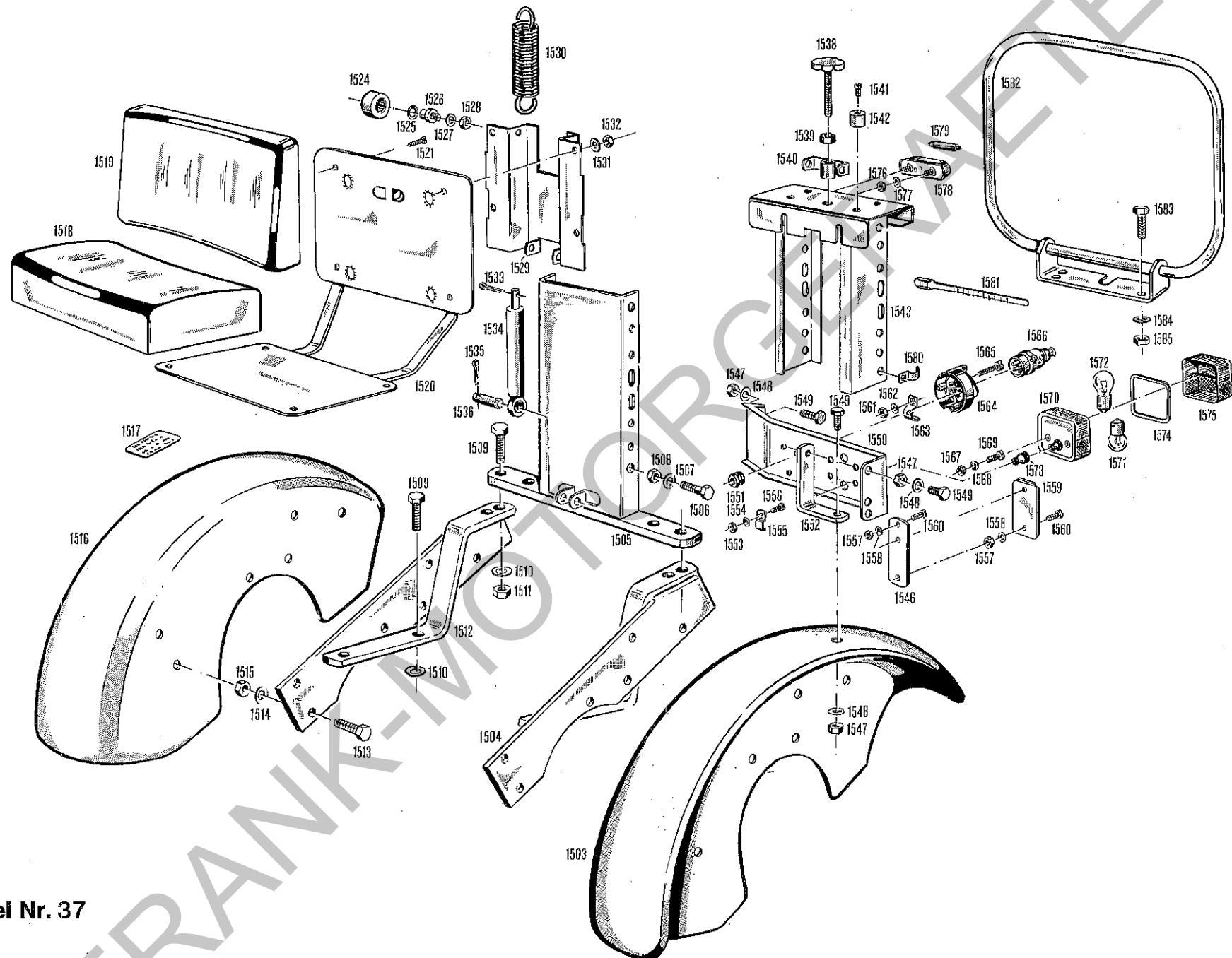

Bildtafel Nr. 37

Bild Nr.	Bestell-Nr.	Benennung	Abmessung größter Ø u. Länge	Stück	Maschinen-Nr. von-bis	Austauschbarkeit	Ersatzteilverschlag für Maschinen			Gewicht pro Stück
Fig. No.	Order No.		Dimensions Largest dia. and Length	Units per engine	Machine No. from-to	Interchangeability	Suggested Spare Parts for Machines	Description		Weight per piece
Jf. No.	Référence		Dimensions le plus grand diam. et longueur mm	Quantité	No. de Machine de-jusqu'à	Interchangeabilité	Proposition de pièces de rechange pour Machines	Dénomination		Poids par pièce
B40 B41										
1543	A45 160 81 74	Zsb. Führungskasten		1	1					
1546	B40 161 80 55	Halter	30 x 1,5 x 125	2	2					
1547	*DIN934M8	Sechskantmutter	M8	8	8					
1548	*DIN137B8	Federscheibe	B8	8	8					
1549	*DIN933M8x20	Sechskantschraube	M8 x 20	8	8					
1550	A45 161 80 21	Befestigungsblech	P.105 x 344 x 2	2	2					
1551	000 997 18 14	Gummitülle	Ø24 x 9	1	1					
1552	B40 161 80 23	Strebe	25 x 5 x 176	2	2					
1553	*DIN934M5	Sechskantmutter	M5	1	1					
1554	*DIN137B5	Federscheibe	B5	1	1					
1555	*DIN72571-2x4	Kabelschelle	2 x 4	1	1					
1556	*DIN84M5x10	Zylinderschraube	M5 x 10	1	1					
1557	*DIN934M4	Sechskantmutter	M4	6	6					
1558	*DIN137B4	Federscheibe	B4	6	6					
1559	000 996 04 20	Rückstrahler	45 x 90	2	2					
1560	*DIN84M4x12	Verz.-Zylinderschraube	M4 x 12	6	6					
1561	*DIN934M5	Sechskantmutter	M5	3	3					
1562	*DIN137B5	Federscheibe	B5	3	3					
1563	000 184 07 47	Kabelschelle	12,5 x 42 x 1	1	1					
1564	A 181 A 14	Steckdose	7polig	1	1					
1565	*DIN84M5x30	Zylinderschraube	M5 x 30	3	3					
1566	*DIN72577-7POL	Stecker	7polig	1	1			Nur auf Bestellung.		
1567	*DIN934M5	Sechskantmutter	M5	4	4					
1568	*DIN137B5	Federscheibe	B5	4	4					
1569	*DIN84M5x12	Verz.-Zylinderschraube	M5 x 12	4	4					
1570	000 180 01 21	Zsb. Schlußleuchte	Jokon BBS 215	2	2					
1571	*DIN72601-12V10WG	Glühlampe Form G	12 V, 10 W	2	2					
1572	*DIN72601-12V21WR	Glühlampe Form RL	12V, 21 W	2	2					
1573	V70	Kabeltülle f. Rückleuchte	Jokon	2	2					
1574	V124	Dichtring f. Rückleuchte	Jokon	2	2					
1575	E-BBS215	Leuchtenhaube (Glas)	Jokon	2	2					
1576	*DIN934M6	Verz.-Sechskantmutter	M6	2	2					
1577	*DIN137B6	Federscheibe	B6	2	2					
1578	000 180 10 56	Zsb. Kennzeichenleuchte	H.K30/14-6	1	1					
1579	*DIN72601-12V5WL	Sofittenlampe Form L	12V, 5 W	1	1					
1580	000 995 10 67	Schelle	20 x 1,5 x 47	1	1					
1581	000 993 10 88	Kabelhalteband	140 lg.	1	1					
1582	5037-1	Zsb. Sicherheitsbügel (mit Teilen 1583-1585)	50370604070	1	1					
1583	*DIN933M10x25	8,8-Sechskantschraube	M10 x 25	4	4					
1584	*DIN137B10	Federscheibe	B10	4	4					
1585	*DIN934M10	Sechskantmutter	M10	4	4					

*Bei Bestellungen statt der Bezeichnung DIN ein X einsetzen.

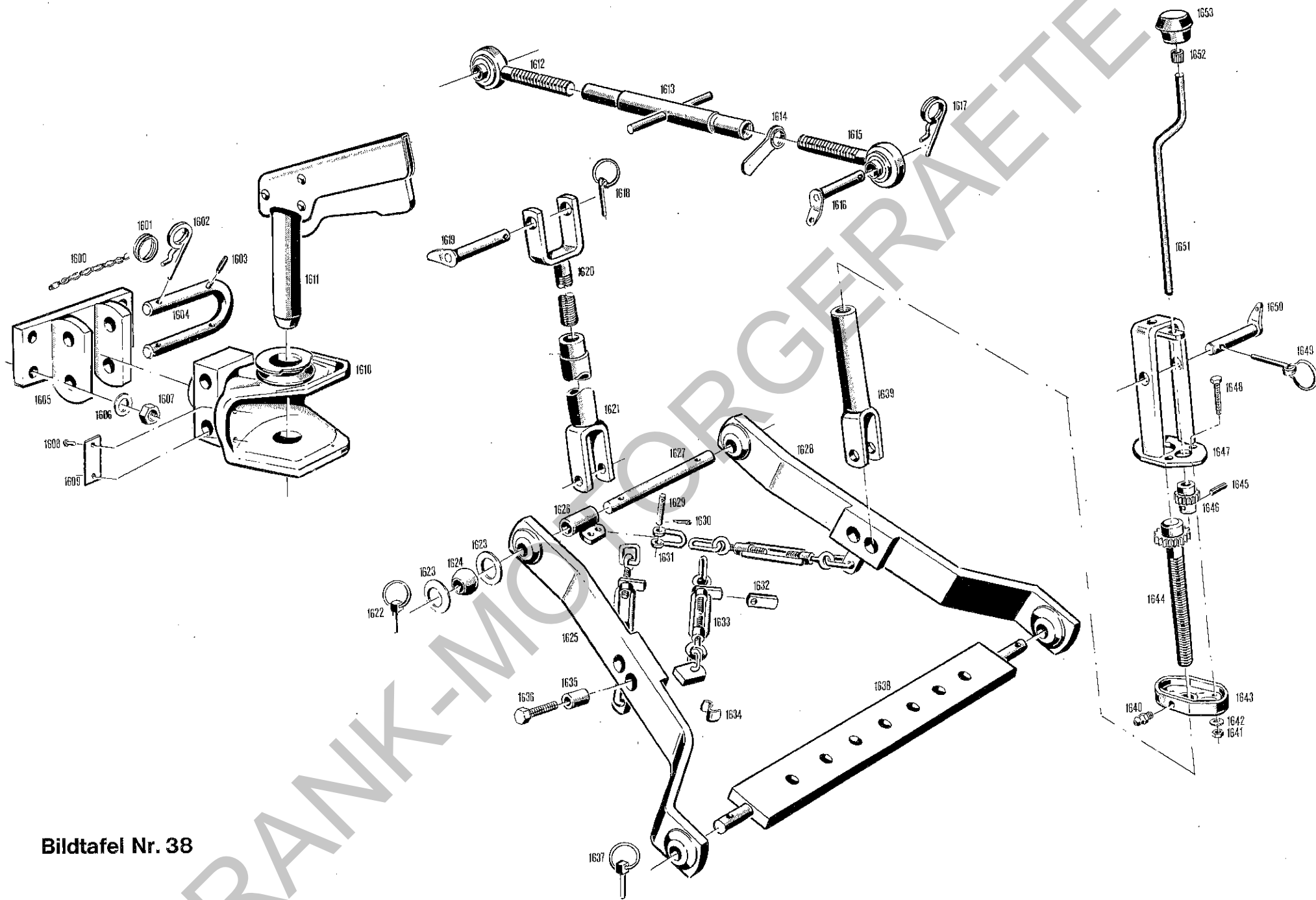

Bildtafel Nr. 38

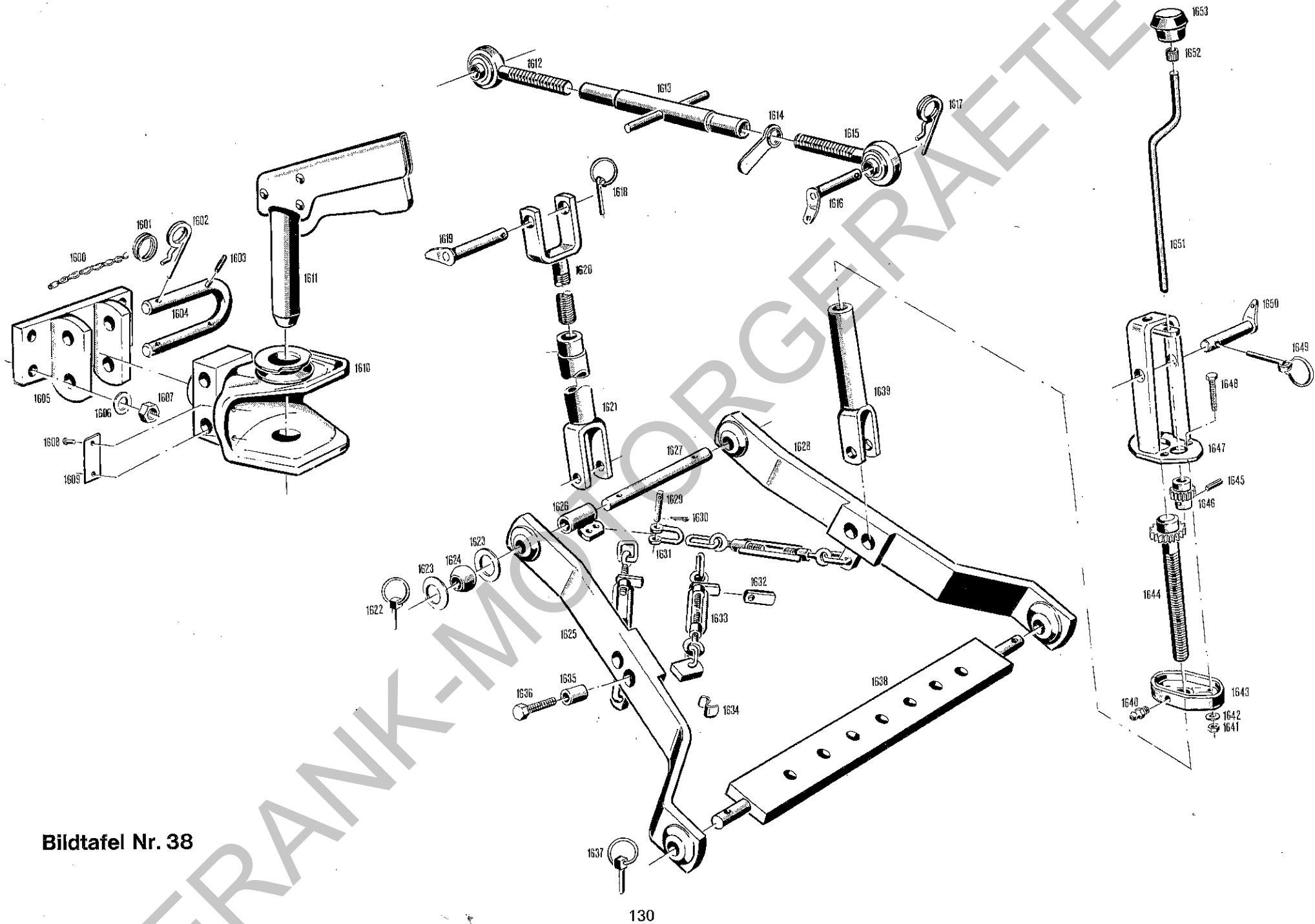

Bildtafel Nr. 38

Bild Nr.	Bestell-Nr.	Benennung	Abmessung größter Ø u. Länge	Stück	Maschinen-Nr. von-bis	Austauschbarkeit	Ersatzteilverschlag für Maschinen			Gewicht pro Stück
Fig. No.	Order No.		Dimensions Largest dia. and Length	Units per engine	Machine No. from-to	Inter-change-ability	Suggested Spare Parts for Machines	Description		Weight per piece
Jll. No.	Référence		Dimensions le plus grand diam. et longueur mm	Quantité	No. de Machine de-jusqu'à	Inter-change-abilité	Proposition de pièces de rechange pour Machines	Dénomination		Poids par pièce

B40 B41

**Anhängerkupplung,
Dreipunktaufhängung
Bildtafel Nr. 38**

1600	000 994 20 82	Knotenkette	Ø 2,8 x 200	1	1					
1601	000 994 25 45	Ring	Ø 25,5 x Ø 30,5	2	2					
1602	000 994 02 70	Sicherungsöse	Ø 5	1	1					
1603	*DIN1481-6x20	Spannstift	Ø 6 x 20	1	1					
1604	A 060 A 30	Zsb. Bügelstecker (mit Teil 1603)		1	1					
1605	5050 060 40 22	Zsb. Anhängelbock		1	1					
1606	*DIN137B14	Federscheibe	B14	4	4					
1607	*DIN934M14	Sechskantmutter	M14	4	4					
1608	*DIN1476-3,5x8	Halbrundkerbnagel	Ø 3,5 x 8	2	2					
1609	5050 002 20 30	Typenschild		1	1					
1610	5050 060 01 06	Zsb. Anhängerkupplung	Type 5050	1	1					
1611	5050 060 80 72	Zsb. Pistolengriff	Ø 30	1	1					
	B40 060 80 59	Zsb. Dreipunktaufhängung		1	1			Nur als Einzelteile		
	A20 060 B 65	Zsb. Oberer Lenker	430 lg.	1	1			lieferbar.		
		(best. aus Teilen 1612--1615)								
1612	A20 066 02 17	Gelenkauge L	M24 Links	1	1					
1613	A20 066 B 52	Spannhülse (m. Knebel)	345 lg.	1	1					
1614	A20 066 A 57	Griffmutter	M24	1	1					
1615	A20 066 01 17	Gelenkauge	M24 Rechts	1	1					
1616	A20 060 09 11	Zsb. Stecker	113 lg.	2	2					
1617	000 994 02 70	Sicherungsöse		2	2					
1618	*DIN11023K5-6	Klappsplint	K5-6	2	2					
1619	B50 060 80 11	Zsb. Stecker	Ø 20 x 88	2	2					
1620	B40 060 02 35	Zsb. Spindel links	M24 x 190	1	1					
1621	B50 060 80 43	Zsb. Spindelmutter	M24	1	1					
1622	000 994 11 48	Klappsplint	A3 Ø 11	2	2					
1623	AG35 066 A 44	Kugelführung	P. Ø 60 x 3	8	8					
1624	000 997 44 57	Kugel (abgeflacht)	Ø 44	4	4					
1625	B50 060 02 64	Zsb. Unterer Lenker links		1	1					
		(best. aus Teilen 1623--1625, 1632--1634)								
1626	A 060 B 47	Zsb. Kettenhalter		1	1					
1627	A 066 82 20	Lagerbolzen	Ø 22 x 324	1	1					
1628	B50 060 01 64	Zsb. Unterer Lenker rechts		1	1					
		(best. aus Teilen 1623, 1624, 1628, 1632--1634)								
1629	000 991 05 27	Kerbbolzen	Ø 12 x 53	2	2					
1630	*DIN94-4x25	Splint	Ø 4 x 25	2	2					

*Bei Bestellungen statt der
Bezeichnung DIN ein X einsetzen!

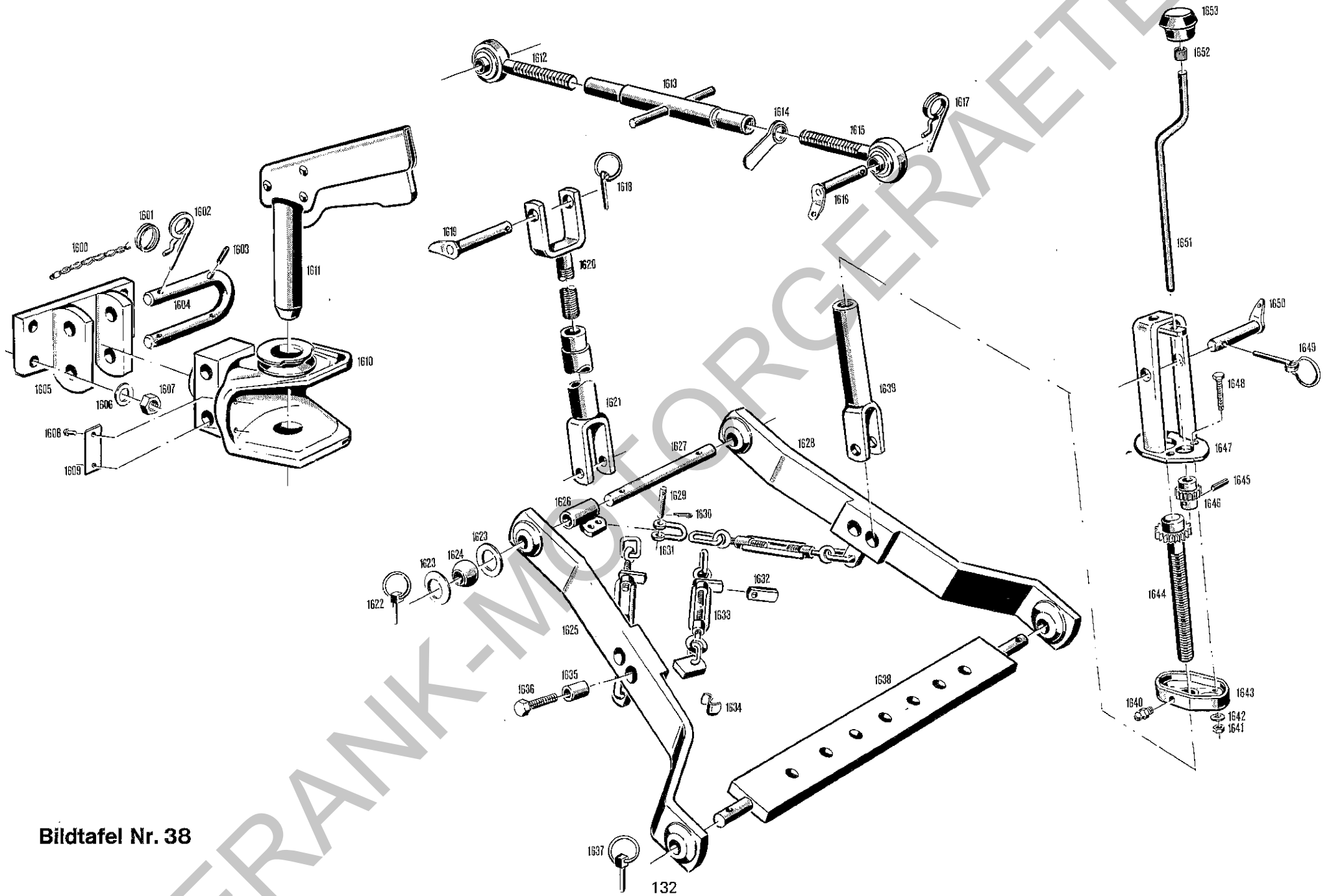

Bildtafel Nr. 38

Bild Nr.	Bestell-Nr.	Benennung	Abmessung größter Ø u. Länge	Stück	Maschinen-Nr. von-bis	Austauschbarkeit	Ersatzteilverschlag für Maschinen			Gewicht pro Stück
Fig. No.	Order No.		Dimensions Largest dia. and Length	Units per engine	Machine No. from-to	Interchangeability	Suggested Spare Parts for Machines	Description		Weight per piece
Jll. No.	Référence		Dimensions le plus grand diam. et longueur mm	Quantité	No. de Machine de-jusqu'à	Interchangeabilité	Proposition de pièces de rechange pour Machines	Dénomination		Poids par pièce
B40 B41										
1631	*DIN82101-T3-06	Bügel	T3-06	2	2					
1632	A55 066 80 57	Griffmutter	20 x 5 x 50	2	2					
1633	A 990 74 01	Zsb. Spannkette vollst.		2	2					
1634	A 066 A 36	Steckerhalter	20 x 2,5 x 54	2	2					
1635	000 994 53 22	Distanzrohr	Ø25 x 30,6	2	2					
1636	*DIN933M16x60	Sechskantschraube	M16 x 60	2	2					
1637	000 994 11 48	Klappsplint	A3 Ø11	2	2					
1638	A20 060 A 34	Zsb. Ackerschiene	70 x 20 x 683	1	1					
	B50 060 01 24	Zsb. Zugstange rechts (best. aus Teilen 1639-1653)		1	1	Nur in Einzelteilen lieferbar.				
1639	B50 060 80 43	Zsb. Spindelmutter	M24	1	1					
1640	*DIN71412M8x1H1	Schmiernippel	M8 x 1	1	1					
1641	*DIN934M10	Sechskantmutter	M10	3	3					
1642	*DIN137B10	Federscheibe	B10	3	3					
1643	A20 066 A 01	Gehäuse		1	1					
1644	AG35 060 02 35	Zsb. Spindel	M24	1	1					
1645	000 991 05 21	Spiralstift	N5 x 22	1	1					
1646	A20 066 A 10	Ritzel	Z = 12	1	1					
1647	B50 060 01 44	Zsb. Lagerplatte		1	1					
1648	*DIN558M10x45	Sechskantschraube	M10 x 45	3	3					
1649	*DIN11023K5-6	Klappsplint	K5-6	1	1					
1650	B50 060 80 11	Zsb. Stecker	Ø20 x 88	1	1					
1651	A20 066 A 27	Kurbel	Ø12 x 330	1	1					
1652	000 994 12 68	Toleranzring	AN12 x 18	1	1					
1653	000 999 23 10	Schaltknopf	Ø42 x 28	1	1					

*Bei Bestellungen statt der
Bezeichnung DIN ein X einsetzen!

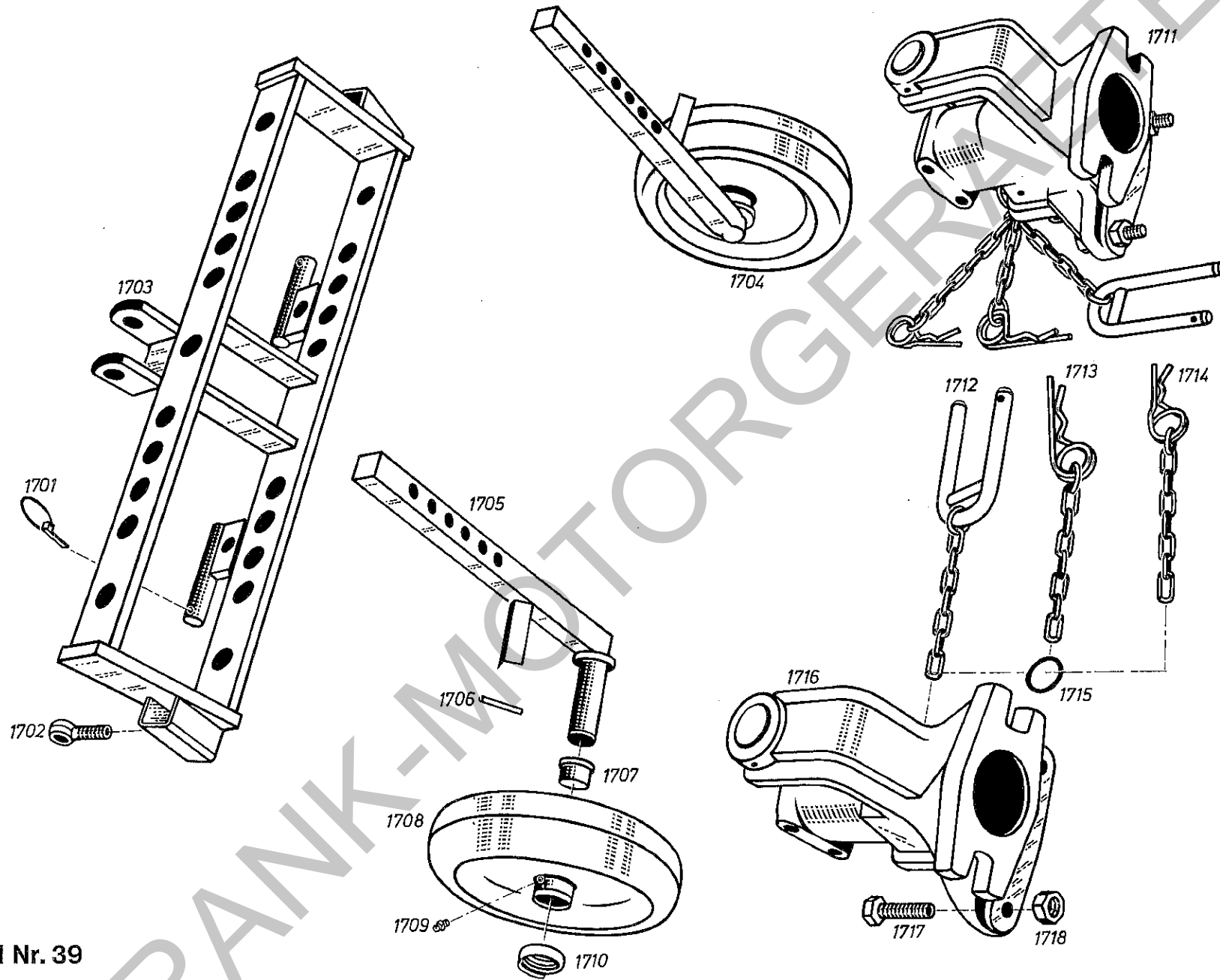

Bildtafel Nr. 39

Bild Nr.	Bestell-Nr.	Benennung	Abmessung größter Ø u. Länge	Stück	Maschinen-Nr. von-bis	Austauschbarkeit	Ersatzteilvertrag für Maschinen		Gewicht pro Stück
Fig. No.	Order No.		Dimensions Largest dia. and Length	Units per engine	Machine No. from-to	Interchangeability	Suggested Spare Parts for Machines	Description	Weight per piece
Jil. No.	Référence		Dimensions le plus grand diam. et longueur mm	Quantité	No. de Machine de-jusqu'à	Interchangeabilité	Proposition de pieces de rechange pour Machines	Dénomination	Poids par pièce

**Gerätebauvorrichtung 4001-1
Steilaushebung 5501
Bildtafel Nr. 39**

B40 B41

	4001-1	Zsb. Gerätebauvorrichtung kpl. (best. aus Teilen 1701–1718)		1	1				
1701	000 994 05 48	Klappstecker	Stift Ø 5	2	2				
1702	*DIN444M14x55	Augenschraube	AM14 x 55	2	2				
1703	4001 230 00 48	Zsb. Querrahmen		1	1				
1704	300 170 00 16	Zsb. Stützrad kpl. (best. aus Teilen 1705–1710)		2	2				
1705	300 310 01 16	Zsb. Stützradstiel		2	2				
1706	*DIN1481-6x40	Spannstift	6 x 40	2	2				
1707	000 175 25 29	Kunststoffbüchse	Ø 25 x Ø 29,6 x 20	4	4				
1708	000 170 02 16	Zsb. Laufrad (best. aus Teilen 1707–1709)		2	2				
1709	*DIN3402K1AS	Kugelschmierkopf		2	2				
1710	4005 310 00 56	Zsb. Staubschutzkappe		1	1				
1711	800 250 01 07	Zsb. Einstecktasche kpl. (best. aus Teilen 1712–1718)		2	2				
1712	300 250 00 55	Zsb. Steckbügel mit Gliederkette	Ø 10 x 230	2	2				
1713	300 250 00 45	Zsb. Gliederkette mit Sicherungsöse	Ø 5	2	2				
1714	300 250 01 45	Zsb. Gliederkette mit Sicherungsöse	Ø 3,5	2	2				
1715	000 994 08 45	Springring	Ø 24 x 1,5	2	2				
1716	800 250 00 07	Zsb. Einstecktasche		2	2				
1717	*DIN558M12x45	Sechskantschraube	M12 x 45	4	4				
1718	*DIN934M12	Sechskantmutter	M12	4	4				
	5501	Zsb. Steilaushebung (best. aus folgenden Teilen)		1	1				
	A 060 B 29	Zsb. Absteckplatte (schräg nach unten montiert)		1	1				
	A 060 A 65	Zsb. Oberlenker kurz (best. aus folgenden 4 Teilen)		1	1				
	A 066 A 52	Spannhülse	150 lg.	1	1	} Einzelteile für Oberlenker A 060 A 65			
	A 066 02 17	Gelenkauge (Linksgew.)	M24 L	1	1				
	A 066 01 17	Gelenkauge (Rechtsgew.)	M24	1	1				
	A20 066 A 57	Griffmutter	M24	1	1				
	A20 060 09 11	Zsb. Stecker	Ø 19 x 93	2	2				
	000 994 10 70	Sicherungsöse	Ø 3,5	2	2				

*Bei Bestellungen statt der Bezeichnung DIN ein X einsetzen.

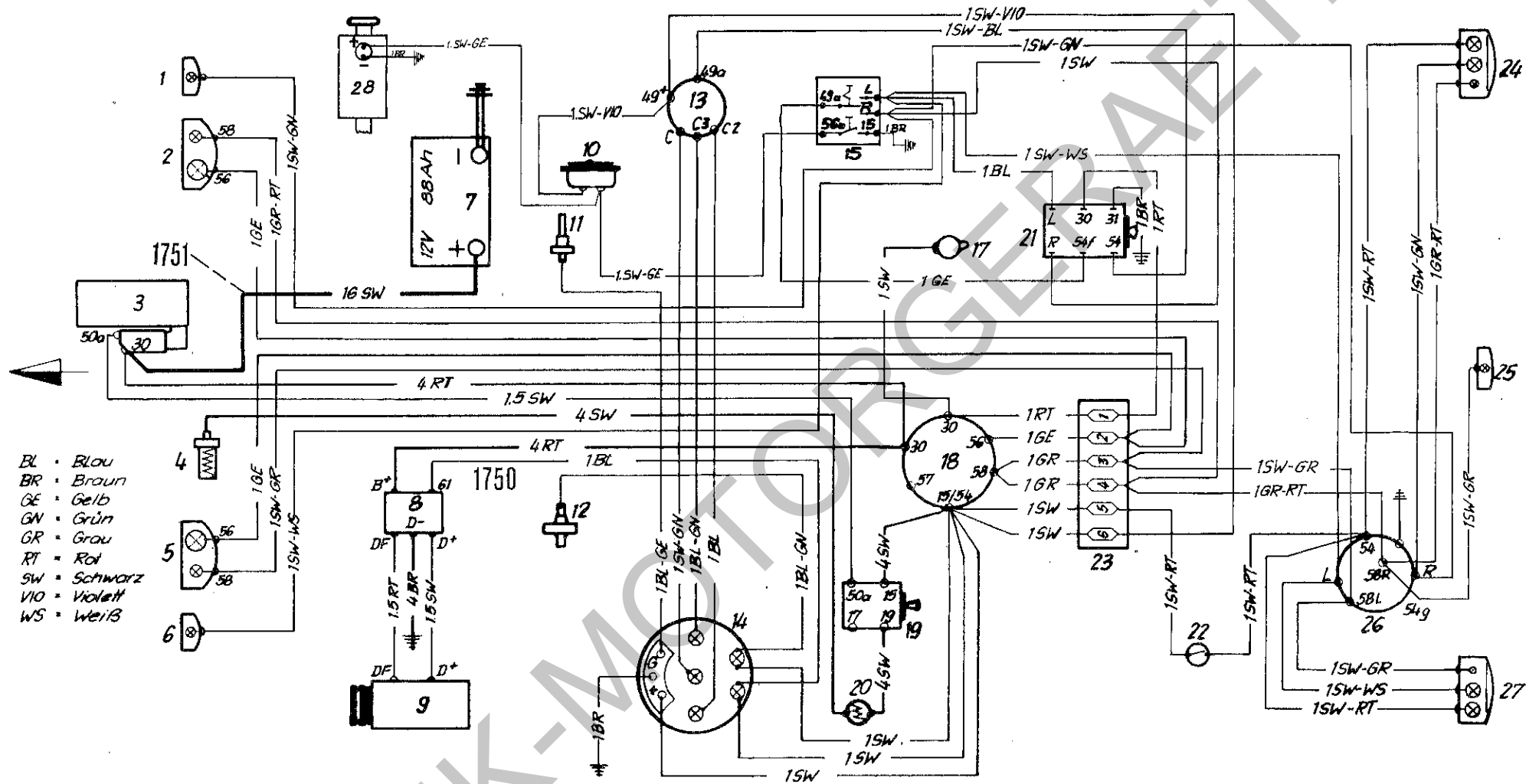

- BL • Blau
- BR • Braun
- GE • Gelb
- GN • Grün
- GR • Grau
- RT • Rot
- SW • Schwarz
- VIO • Violett
- WS • Weiß

- | | | | |
|----------------------------|--|---------------------------------|--------------------------------|
| 1 Blinkleuchte vorn rechts | 10 Horn | 19 Glüh-Anschalterschalter | 28 Luftfilter-Kontrollschalter |
| 2 Scheinwerfer rechts | 11 Temperaturgeber | 20 Glühüberwacher | |
| 3 Anlasser | 12 Öldruckgeber | 21 Wärmelicht-Impulsgeber | |
| 4 Glühkerze | 13 Blinkgeber | 22 Bremslicht-Schalter | |
| 5 Scheinwerfer links | 14 Kombiinstrument | 23 Sicherungskasten | |
| 6 Blinkleuchte vorn links | 15 Blinkerschalter -
Horndruckknopf | 24 Schluß-Brems-Blinkleuchte r. | |
| 7 Batterie | 17 1pol. Steckdose | 25 Kennzeichenleuchte | |
| 8 Regler | 18 Schaltkasten | 26 Steckdose | |
| 9 Lichtmaschine | | 27 Schluß-Brems-Blinkleuchte l. | |

Bildtafel Nr. 40

Bild Nr.	Bestell-Nr.	Benennung	Abmessung größter Ø u. Länge	Stück	Maschinen-Nr. von-bis	Austauschbarkeit	Ersatzteillvorschlag für Maschinen			Gewicht pro Stück
Fig. No.	Order No.		Dimensions Largest dia. and Length	Units per engine	Machine No. from-to	Interchangeability	Suggested Spare Parts for Machines	Description		Weight per piece
Jil. No.	Référence		Dimensions le plus grand diam. et longueur mm	Quantité	No. de Machine de-jusqu'à	Interchangeabilité	Proposition de pièces de rechange pour Machines	Dénomination		Poids par pièce

B40 B41

**Kabelsätze, Reifen
Bildtafel Nr. 40**

1750	B40 180 01 45	Zsb. Kabelsatz vollst.		1	1					
1751	B40 180 01 42	Zsb. Kabel (Batterie-Anlasser)	1750 lg.	1	1					
	504 184 00 90	Gummikappe (für Anlasser)		1	1					
		Elektrische Armaturen siehe Bildtafeln Nr. 10, 11, 15								
	B40 170 80 08	Räder und Reifen								
		Zsb. Vorderrad B40	4,50-16 AS Fr.	2	—					
		(best. aus folgenden 3 Teilen)								
	000 172 19 15	Scheibenrad	3,50D x 16	2	—					
	000 172 14 02	Schlauch	4,50 x 16	2	—					
	000 172 14 01	Reifen (Decke)	4,50 x 16AS Fr.	2	—					
	B41 170 80 08	Zsb. Vorderrad B41	6.00-16 AS	—	2					
		(best. aus folgenden 3 Teilen)								
	000 172 52 15	Scheibenrad	4.00E x 16	—	2					
	000 172 05 02	Schlauch	6,00-16	—	2					
	000 172 05 01	Reifen (Decke)	6.00-16 AS	—	2					
	B51 170 80 08	Zsb. Vorderrad, B41 (Sonderbereifung)	7.00-16 AS	—	2					
		(best. aus folgenden 3 Teilen)								
	000 172 53 15	Scheibenrad (EPTO)	5,00F x 16	—	2					
	000 172 05 02	Schlauch	6,00 x 16	—	2					
	000 172 36 01	Reifen (Decke)	7,00 x 16 AS	—	2					
	*DIN933M12x30	Verz.-Sechskantschraube	M12 x 30	8	—	} Für Vorderräder				
	000 994 12 67	Sicherungsscheibe	HS 12	8	—					
	*DIN74361M18x1,5	Radnutter	M18 x 1,5	—	12					
	000 993 19 89	Schutzkappe	SW 24	—	12					
	B40 170 80 01	Zsb. Hinterrad B40/B41	7,50 x 18 AS	2	2					
		(best. aus folgenden 3 Teilen)								
	000 172 47 15	Scheibenrad	5,50F x 18	2	2					
	000 172 22 02	Schlauch (mit Wasserventil)	7,50 x 18	2	2					
	000 172 26 01	Reifen (Decke)	7,50 x 18 AS	2	2					
	B40 170 10 01	Zsb. Hinterrad, Sonderbereifung B40/B41	10,5 x 18 AS	2	2					
		(best. aus folgenden 3 Teilen)								
	000 172 48 15	Scheibenrad (ET 25)	9 x 18	2	2					
	000 172 44 02	Schlauch (mit Wasserventil)	10,5 x 18	2	2					
	000 172 47 01	Reifen (Decke)	10,5-18 AS	2	2					

*Bei Bestellungen statt der Bezeichnung DIN ein X einsetzen!

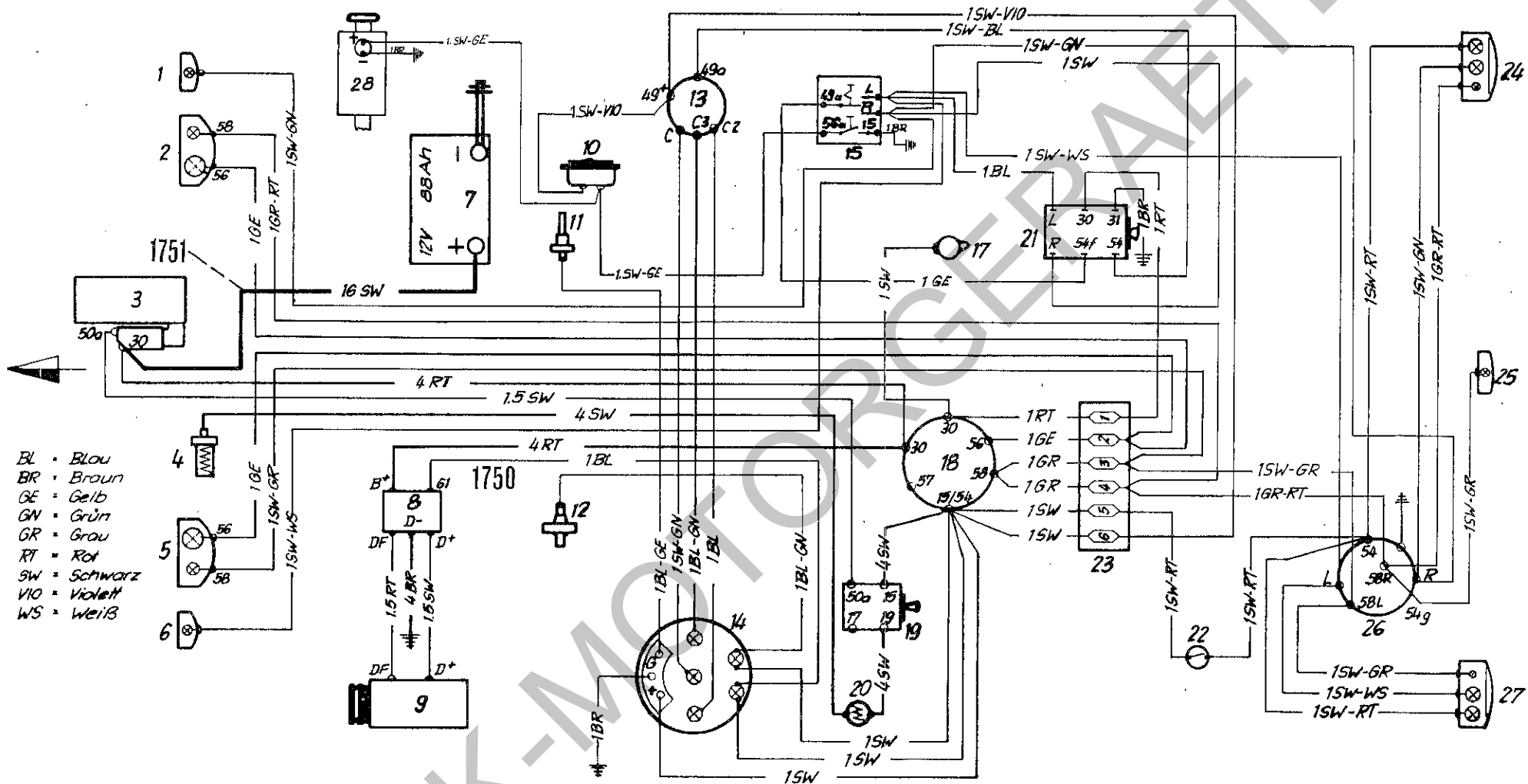

BL - Blau
 BR - Braun
 GE - Gelb
 GN - Grün
 GR - Grau
 RT - Rot
 SW - Schwarz
 VIO - Violett
 WS - Weiß

- | | | | |
|----------------------------|--|---------------------------------|--------------------------------|
| 1 Blinkleuchte vorn rechts | 10 Horn | 19 Glüh-Anschalterschalter | 28 Luftfilter-Kontrollschalter |
| 2 Scheinwerfer rechts | 11 Temperaturgeber | 20 Glühüberwacher | |
| 3 Anlasser | 12 Öldruckgeber | 21 Wärmelicht-Impulsgeber | |
| 4 Glühkerze | 13 Blinkgeber | 22 Bremslicht-Schalter | |
| 5 Scheinwerfer links | 14 Kombiinstrument | 23 Sicherungskasten | |
| 6 Blinkleuchte vorn links | 15 Blinkerschalter -
Horndruckknopf | 24 Schluß-Brems-Blinkleuchte r. | |
| 7 Batterie | 17 1pol. Steckdose | 25 Kennzeichenleuchte | |
| 8 Regler | 18 Schallkasten | 26 Steckdose | |
| 9 Lichtmaschine | | 27 Schluß-Brems-Blinkleuchte l. | |

Bildtafel Nr. 40

FRANK-MOTORGERÄTE

Bild Nr.	Bestell-Nr.	Benennung	Abmessung größter Ø u. Länge	Stück	Maschinen-Nr. von-bis	Austauschbarkeit	Ersatzteilverschlag für Maschinen			Gewicht pro Stück
Fig. No.	Order No.		Dimensions Largest dia. and Length	Units per engine	Machine No. from-to	Interchangeability	Suggested Spare Parts for Machines	Description		Weight per piece
Jil. No.	Référence		Dimensions le plus grand diam. et longueur mm	Quantité	No. de Machine de-jusqu'à	Interchangeabilité	Proposition de pièces de rechange pour Machines	Dénomination		Poids par pièce

B40 B41

*DIN74361M18x1,5 000 993 19 89	Radmutter Schutzkappe	M18 x 1,5 SW 24	12	12	} Für Hinterräder
			12	12	

5594-1	Radzusatzgewicht 45 kg (für Hinterräder B40/B41)		1	1	Sonderzubehör
*DIN601M12x100MU 000 991 17 41	Sechskantschraube mit Mutter		3	3	
4094 176 A 49	Scheibe	Ø 13 x 30 x 3	3	3	
	Unterlegwinkel	30 x 4 x 39	3	3	

*Bei Bestellungen statt der Bezeichnung DIN ein X einsetzen!

